

YAYA GEÇİŞ KONTROL SİSTEMLERİ

50TH
ANNIVERSARY

Turnike, speed gate, engelli geiş ve zel seriler

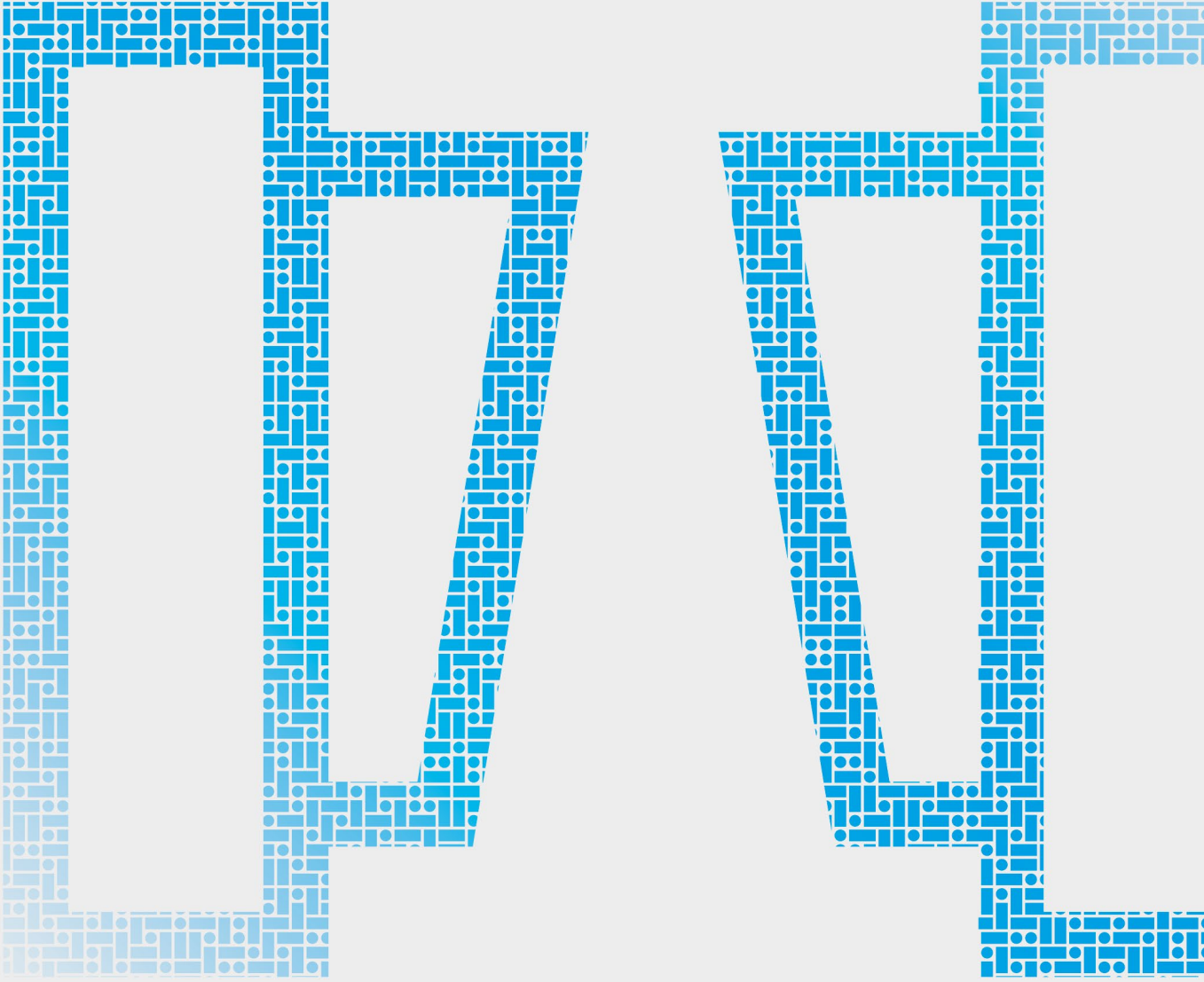

CAME 
ÖZAK

CAME.COM/OZAK

CAME İ ÖZAK

GENEL DİZİN

3	GENEL DİZİN
4	VİZYON
5	MİSYON
6	50 YILDIR, DÜNYANIN TÜM DİLLERİNDE, KALİTELİ BİR YAŞAMDAN BAHSEDİYORUZ
7	CAME ÇÖZÜMLERİ
8	ULUSLARARASI AĞIMIZ
10	40 YILI AŞKIN SÜREDİR, DÜNYADA İNSANLARIN HUZUR VE GÜVENLİĞİ İÇİN GENİŞ KAPSAMLI ÇÖZÜMLER
11	CAME ÖZAK TARİHSEL GELİŞİM

13 BEL TİPİ TURNİKELER

14	602
15	602 D
18	500 E
19	500 E D
21	TP 101
23	FKR 777
25	702 R N1
28	700 E N1
29	700 E N1 D
30	TP 300 R
31	TP 201

35 ENGELLİ GEÇİŞ TURNİKELERİ

36	605
37	605 D
38	705 E N1
39	705 E N1 D
43	VP 125

45 SERBEST GEÇİŞ TURNİKELERİ

46	SWG 101
47	MRKT 404

49 HIZLI GEÇİŞ TURNİKELERİ

50	HG 01
52	HG 02 GL
56	HG 02 GL DP
58	SG 55 SLIDING GATE
62	SG 90 SLIDING GATE
64	PG 03 55 PADDLE GATE
68	PG 03 90 PADDLE GATE

69 GLASS LINE

70	GL A1
71	GL B1
73	GL A2

75 YARIM BOY TURNİKELER

76	HT 400
77	HT 400 D

79 BOY TİPİ TURNİKELER

81	DK 300
82	BT 312
83	BT 312 D
84	BTX 300 N1
85	BTX 300 N1 D
88	BTC 300
89	BTC 300 D
91	DK 400
94	BT 402
95	BT 402 D
96	BTX 400 N1
97	BTX 400 N1 D
100	BTC 400
101	BTC 400 D

103 ÇIKIŞ KAPISI

104	BT 100 (MOTORLU)
105	PEGA 100 (MANUEL)

107 CAMLI BOY TİPİ TURNİKELER

108	BT 302 GL
109	BT 402 GL
111	BT 400 GL

113 YÜKSEK GÜVENLİK TURNİKELERİ

114	CGG - SQ - AIR
120	CGG 100
122	CGC 100

124	AKSESUARLAR
125	ÖZEL DİZAYNLAR

VİZYON

VİZYON

Sürdürülebilir teknolojik yeniliklerin insanların hayatını daha konforlu, kolay ve güvenli hale getirdiği bir dünyaya inanıyoruz.



MİSYON

Küresel boyutta, müşterilerimizin hayatlarını ve ortaklarımızın işlerini geliştirmek için otomasyon, akıllı evler, geçiş kontrolü ve güvenliği alanlarında yüksek kaliteli teknolojik ürünler ve çözümler sunmak.

CAME 
MORE THAN TECHNOLOGY

50 YILDIR, DÜNYANIN TÜM DİLLERİNDE , KALİTELİ BİR YAŞAMDAN BAHSEDİYORUZ.

50TH
ANNIVERSARY

CAME, 50 yıldır teknolojiyi yaşam kalitesinin bir anahtarı olarak kullanarak insanların ihtiyaçlarını karşıladı. Her proje, inovasyon ve odak noktamızı insanların yaşamlarını mümkün olan en konforlu hale getirmeye yönlendirdi.

CAME beceri ve tecrübenin devreye girdiği bir şirkettir. Onun uzmanlığı sürekli gelişen performans sağlayan, işlevsellik ve dizaynı harmanlamaktadır.

İnovasyonlarımızı çözümlere dönüştürebilen, en iyi erişilebilirlik ve mobil teknolojiler ile entegre, özel otomasyon önerileri oluşturabilen profesyonellere güvenebileceğinizden emin olabilirsiniz.

Came ve ortakları, yaşam alanlarını daha akıllı ve güvenli yerlere dönüştürmek için talepleri sürekli artan ve heterojen yapıya sahip müşterilerinin kültür ve ihtiyaçlarını birlikte karşılıyor.

CAME



CAME † BPT

CAME † URBACO

CAME † BTECH

CAME † ÖZAK

CAME † GO

CAME † PARKARE

CAME † KMS

CAME † NEPOS

CAME † ENTROTEC

HER ZAMAN BİR ADIM ÖNDE

CAME, kamu ve özel sektörler için entegre otomasyon çözümler, görüntülü giriş, geçiş kontrol ve park sistemleri üreten pazar lideri bir markadır.

CAME Group bir grup hayli uzman şirketlere sahiptir. Birlikte pazarlarının büyük bir payına sahiptirler. Grup, konut, iş ve şehir segmentlerinde son teknolojik çözümler üretir. Ev otomasyonu veya ısıtma kontrolü olsun, road bariyerler ve yüksek güvenli bollarlar veya otomatik kapılar ve seksiyonel endüstriyel kapılar olsun, CAME Group kilit oyuncudur.

Bugün CAME, organizasyonu son teknoloji bir teknolojik ortak haline getiren tek ve farklı bir kurumsal vizyon üzerine kuruludur.

KONUT ÇÖZÜMLERİ



İnsanların yaşamlarıyla giderek daha fazla entegre ve bağlantılı olan bir ev otomasyonu fikri geliştirmeye çabaladık. Bugün girişleri ve garaj kapılarını yöneten, panjurları ve perdeleri, video giriş sistemlerini ve iklim yönetimini kontrol eden otomasyon evin kalbinde yer alıyor.

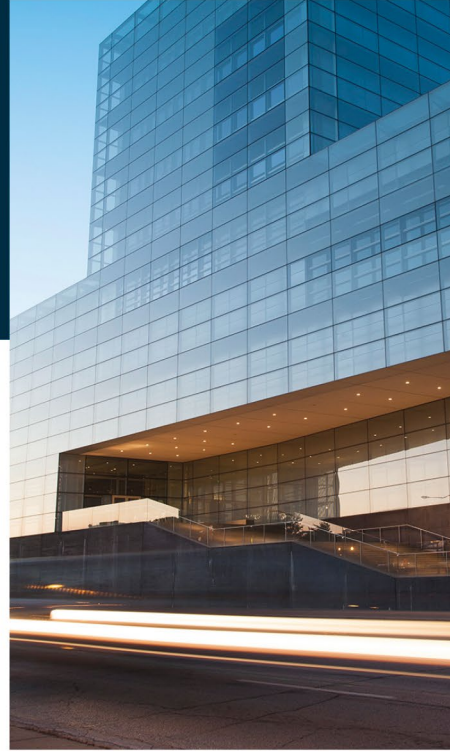

İŞYERİ ÇÖZÜMLERİ



Her türlü kamusal alanda, yaya ve araç geçiş kontrolü ve güvenliği, video giriş sistemleri ve park çözümleri için en gelişmiş sistemleri sunuyoruz. Küçük ve büyük şirketler, ticari işletmeler, büyük binalar: CAME markalı otomasyon sistemleri, hem küçük hem de büyük çalışma ortamlarında kontrol ve güvenlik sağlar.

KENTSEL ÇÖZÜMLER



Yaşam alanları ve mobilitenin karmaşıklığı, her zamankinden daha fazla koruma ve güvenliğin yanı sıra gelişmiş reaktif kapasite ve daha fazla teknik bilgi gerektirmektedir. Sunduğumuz çözümler, kentsel planlama ve mimari senaryolar için farklı otomasyon ihtiyaçlarını karşılamaya yöneliktir. CAME çözümleri, büyük projelerde güvenlik ve kontrolü yönetmek, kentsel alanların planlanmasına katkıda bulunmak ve onları günümüzün hızlı tempolu metropollerinin gerektirdiği "Güvenli ve Akıllı" hale getirmek için tasarlanmıştır.



ULUSLARARASI AĞIMIZ.

Dünya çapında bir ağı sahibiz.

Grubun kalbi olan Treviso Genel Merkezimizden 11 üretim tesisi ve 10 Ar-Ge merkezini koordine ediyoruz. 20 ülkedeki iştiraklerimiz ile birlikte ticari ortaklarımız ve distribütörlerimiz sayesinde 118 ülkede entegre ve küresel bir vizyonla faaliyet gösteriyoruz.

İster özel ister kamu olsun, yaşam alanımızın kalitesini artırmak için entegre sistemler gerektiren projeler için teknoloji ortağıyız. Ürünlerimiz, dünyanın herhangi bir yerindeki her türden evi kontrol etmek, kentsel mekanlar ve işyerlerini yönetmek için tasarlanmıştır.

Grubumuz, sadece bir uzmanlığın ötesine geçen ortak hedefleri paylaşır. Tüm bölümlerimiz ve markalarımız arasındaki sinerji sayesinde çeşitliliğimizi zenginleştiren bir çalışma anlayışını paylaşıyoruz.

AMERİKA

Brezilya
Şili
Meksika
Peru
A.B.D.

2000

DÜNYA GENELİNDE ÇALIŞANIMIZ

CAME 

**CAME
GENEL MERKEZ**

Treviso, İtalya

AVRUPA

İtalya Polonya
Belçika Portekiz
Hırvatistan Rusya
Fransa İspanya
Almanya İngiltere
İrlanda Türkiye
Hollanda

10

AR-GE MERKEZİMİZ

20

ÜLKEDE KENDİ
ŞUBEMİZ

118

ÜLKEDE BAYİ VE
ÇÖZÜM ORTAKLARIMIZ

11

ÜRETİM TESİSİMİZ

Dosson di Casier - İtalya
Sesto al Reghena - İtalya
Spilimbergo - İtalya
Hemel Hempstead - İngiltere
Entraigues - Fransa
Barcelona - İspanya
Kocaeli - Türkiye

ASYA

Hindistan
B.A.E.

!

480

BAYİ VE ÇÖZÜM
ORTAĞI SAYIMIZ

40 YILI AŞKIN SÜREDİR, DÜNYADA İNSANLARIN HUZUR VE GÜVENLİĞİ İÇİN GENİŞ KAPSAMLI ÇÖZÜMLER.



Global bir oyuncu olarak **CAME ÖZAK**, yaya ve araç geçiş kontrol sistemleri alanlarında sunduğu çözümlerle sektördeki en geniş ürün yelpazelerinden birini sunmaktadır. Bu başarımızı üstün yetenekli tasarımcı ve mühendislerimiz ile esnek üretim yapımıza borçluyuz.

İnsanların ihtiyaçlarını anlayıp, beklentilere göre özel çözümler sunma kabiliyetimiz ürünlerimizin bir çok yaşam yerleri ile kamu, spor ve şehir yerleşkelerinde tercih sebebi olmamızı sağlamıştır. Tamamen mevcut sistemlere entegre edilebilen, kullanıcı dostu ve yüksek performanslı ürünlerimiz dünyanın her yerindeki çözüm ortaklarımız kanalıyla sunulmaktadır.

CAME  **ÖZAK**

TARİHSEL GELİŞİM

1976



Kuruluş

Özak, Özalp ailesi tarafından kuruldu.

1989



İlk Turnike

Turnike ve geçiş kapısı üretimine başlandı.

2006



Üretim Artışı

Yıllık satış adetleri **1.000 ünite** üzerine ulaştı.

2008



Tesis Gelişimi

Üretim tesisleri **500 m²** den **2.700 m²** ye büyüdü.

2009



Yeni Ürün

Road Blocker & Mantar Bariyer üretimine başlandı.

2010



Tesis Gelişimi

Üretim tesisleri **2.700 m²** den **3.600 m²** ye büyüdü.

2012



Dış Pazar

İhracat satışları toplam satışların **50%**'sinden fazlasına ulaştı.

2013



Üretim Artışı

Yıllık satış adetleri **5.000 ünite** üzerine ulaştı.

2018



Tesis Gelişimi

Üretim tesisleri, **21.000 m²**'si kapalı, toplamda **33.700 m²** büyüklüğe ulaştı.

2019

CAME  **ÖZAK**

Özak bir **CAME** markası oldu.

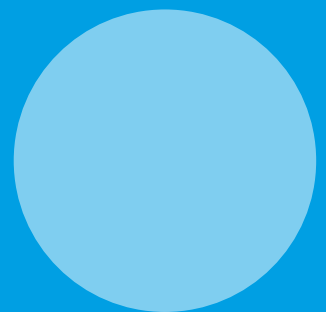
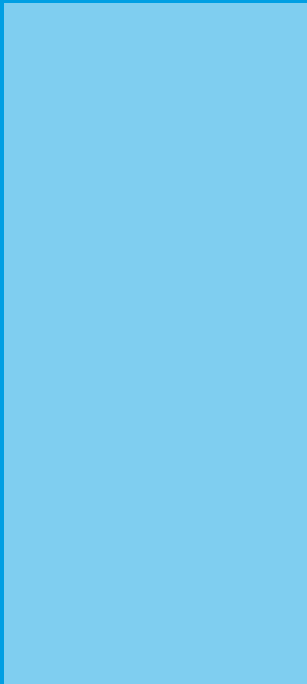

BEL TİPİ TURNİKELER

14	602
15	602 D
18	500 E
19	500 E D
21	TP 101
23	FKR 777
25	702 R N1
28	700 E N1
29	700 E N1 D
30	TP 300 R
31	TP 201



Ölçüler (mm)

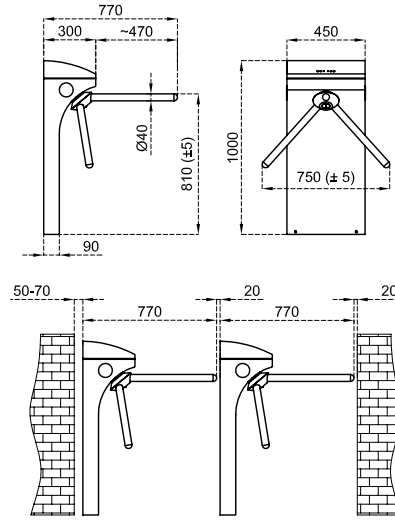

Teknik Özellikler

Kullanım Ortamı	İç ortam, dış ortam.		
Çalışma Isısı, Nem	-20°C/+68°C (ops. -50°C ısı pozitifleme ile), RH %95 yoğunlaşmaz.		
Çalışma Yoğunluğu	%100, 7/24 kullanım.		
Gövde Özelliği	Gövde malzemesi	: 304 kalite paslanmaz çelik (ops. 316 kalite).	
	Yüzey işlemi	: Orbital mat zımpara desenli (ops. paslanmaz çelik üzeri elektrostatik toz boyalı).	
Kollar	Otomatik düşen kol	: Opsiyonel	
	Kol malzemesi	: Teker teker sökölüp takılabilir Ø40x2 mm 304 kalite paslanmaz çelik (ops. 316 kalite).	
	Yüzey işlemi	: Satine zımpara desenli (ops. orbital mat zımpara, paslanmaz çelik üzeri elektrostatik toz boyalı).	
İndikatörler	Yan Durum / Yönlendirme İndikatörü	:   LED, standart.	
	Üst Geçiş İndikatörü	:   LED, standart.	
Enerji	Çalışma Voltajı	: 110/220V AC 50/60 Hz. (%±10), 24V DC.	
	Enerji Sarfıyatı	: Beklemede ~3,4W, geçiş anında ~2,7W (kullanılan aksesuar ve opsiyonlara göre değişiklik gösterir).	
Çalışma Modu	Sistem çift yönlü (bi-directional) olarak çalışır.		
	Çalışma modları kontrol kartı üzerinde bulunan butonlar ve ekran yardımıyla ayarlanabilir.		
	Giriş - çıkış kontrollü	Giriş kontrollü, çıkış serbest	Çıkış kontrollü, giriş serbest
	Tek input çift yön kullanım	Giriş - çıkış serbest	
Çalışma Sistemi	Elektromekanik manuel hareket (ops. elektromekanik motorlu hareket).		
Kontrol Sistemi	Turnikenin tüm fonksiyon, parametre ve çalışma modları kontrol kartı üzerinde bulunan butonlar ve ekran yardımıyla ayarlanabilir.		
	Bütün inputlar opto-coupler korumalıdır.		
	Kuru kontak (ground control) ile kontrol edilebilir.		
	Her türlü geçiş kontrol ünitesi ile uyum içerisinde çalışır.		
	Ops. RS232, RS485 veya TCP/IP üzerinden fonksiyonları kontrol edilebilir.		
Geçiş Hızı	Geçiş kapasitesi (manuel)	: Max. 82 dönüş/dk Nominal : ~30 kişi/dk.	
	Geçiş kapasitesi (motorlu)	: Max. 75 dönüş/dk Nominal : ~25 kişi/dk.	
	(Farklı geçiş kontrol sistemlerinin kullanımı nominal geçiş sayısını değiştirebilir.)		
Acil Durum Modu	Sistem giriş ve çıkışta serbest geçişe izin verir (fail safe). Yangın ikaz vb. sistemlerle uyumlu çalışır. Acil durum sona erdiğinde sistem normal çalışma moduna döner.		
	Otomatik düşen kol opsiyonuyla kol düşerek serbest geçiş koridoru oluşur, acil durum sona erdiğinde motorlu versiyonunda sistem normal çalışma moduna döner, manuel versiyonunda kol el ile kaldırılmalıdır.		
Enerji Kesintisi Durumu	Sistem giriş ve çıkışta serbest geçişe izin verir (fail safe). Opsiyonel olarak (fail secure) giriş ve çıkışta kilitleme, giriş serbest çıkış kilitleme veya çıkış serbest giriş kilitleme olabilir. Fail secure opsiyonunda manuel anahtar ile istenilen yönde geçiş serbest bırakılabilir.		
Ağırlık	~35 kg		
Opsiyonel Özellikler ve Aksesuarlar	Otomatik düşen kol, motorlu mekanik ilavesi, kablosuz uzaktan kumanda (alıcı-verici), manuel kumanda, manuel anahtar (fail secure opsiyonuyla), jeton yuvası ve kovası, tekli/çoklu tanımlı para/jeton yuvası ve kovası, counter (resetli/resetsiz), okuyucu montaj braketi, fotosel alarm sensörü, geçiş tamamlandı sensörü, temassız geçiş sensörü (motorlu modeller için), ısı pozitifleyici, üst kapak ağırlık sensörü, alt pleyt, battery back-up, 316 kalite paslanmaz çelik, RS232-RS485-TCP/IP modülleri, limitör vb.		

Ölçüler (mm)

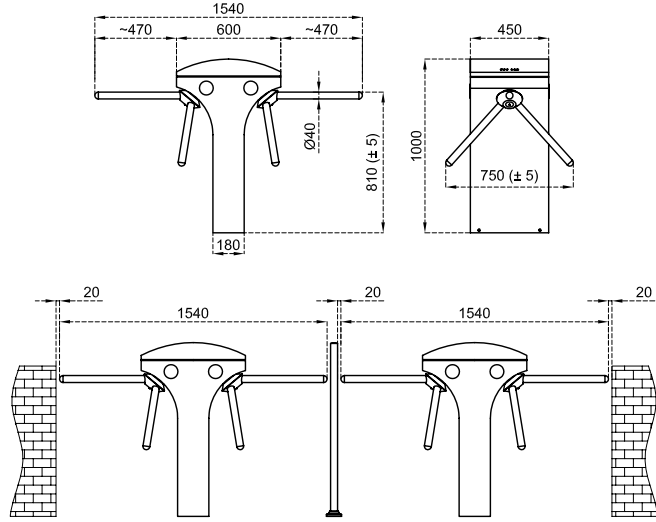
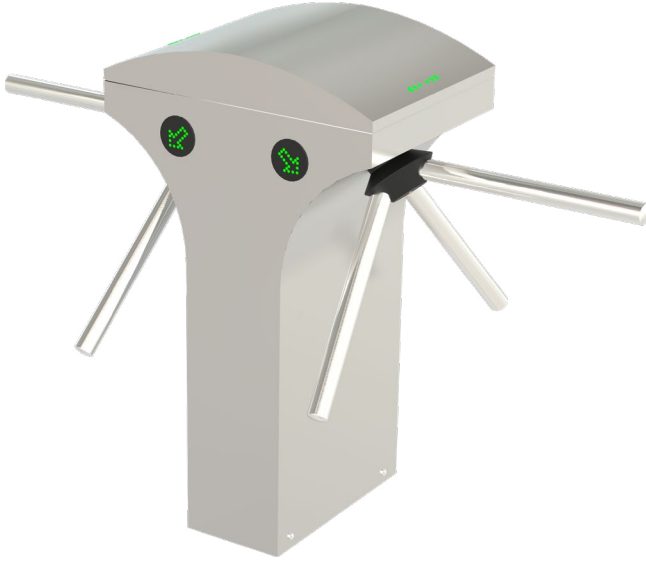

Teknik Özellikler

Kullanım Ortamı	İç ortam, dış ortam.	
Çalışma Isısı, Nem	-20°C/+68°C (ops. -50°C ısı pozitifleme ile), RH %95 yoğunlaşmaz.	
Çalışma Yoğunluğu	%100, 7/24 kullanım.	
Gövde Özelliği	Gövde malzemesi	: 304 kalite paslanmaz çelik (ops. 316 kalite).
	Yüzey işleme	: Orbital mat zımpara desenli (ops. paslanmaz çelik üzeri elektrostatik toz boyalı).
Kollar	Otomatik düşen kol	: Opsiyonel
	Kol malzemesi	: Teker teker sökülüp takılabilir Ø40x2 mm 304 kalite paslanmaz çelik (ops. 316 kalite).
	Yüzey işleme	: Satine zımpara desenli (ops. orbital mat zımpara, paslanmaz çelik üzeri elektrostatik toz boyalı).
İndikatörler	Yan Durum / Yönlendirme İndikatörü	:   LED, standart.
	Üst Geçiş İndikatörü	:     LED, standart.
Enerji	Çalışma Voltajı	: 110/220V AC 50/60 Hz. (%±10), 24V DC.
	Enerji Sarfıyatı	: Beklemede ~6,8W, geçiş anında ~2,7+2,7W (kullanılan aksesuar ve opsiyonlara göre değişiklik gösterir).
Çalışma Modu	Sistem çift yönlü (bi-directional) olarak çalışır. Çalışma modları kontrol kartı üzerinde bulunan butonlar ve ekran yardımıyla ayarlanabilir. Giriş - çıkış kontrollü Giriş kontrollü, çıkış serbest Çıkış kontrollü, giriş serbest Tek input çift yön kullanım Giriş - çıkış serbest	
Çalışma Sistemi	Elektromekanik manuel hareket (ops. elektromekanik motorlu hareket).	
Kontrol Sistemi	Turnikenin tüm fonksiyon, parametre ve çalışma modları kontrol kartı üzerinde bulunan butonlar ve ekran yardımıyla ayarlanabilir. Bütün inputlar opto-coupler korumalıdır. Kuru kontak (ground control) ile kontrol edilebilir. Her türlü geçiş kontrol ünitesi ile uyum içerisinde çalışır. Ops. RS232, RS485 veya TCP/IP üzerinden fonksiyonları kontrol edilebilir.	
Geçiş Hızı	Geçiş kapasitesi (manuel)	: Max. 164 dönüş/dk Nominal : ~60 kişi/dk.
	Geçiş kapasitesi (motorlu)	: Max. 150 dönüş/dk Nominal : ~50 kişi/dk. (Farklı geçiş kontrol sistemlerinin kullanımı nominal geçiş sayısını değiştirebilir.)
Acil Durum Modu	Sistem giriş ve çıkışta serbest geçişe izin verir (fail safe). Yangın ikaz vb. sistemlerle uyumlu çalışır. Acil durum sona erdiğinde sistem normal çalışma moduna döner. Otomatik düşen kol opsiyonuyla kol düşerek serbest geçiş koridoru oluşur, acil durum sona erdiğinde motorlu versiyonunda sistem normal çalışma moduna döner, manuel versiyonunda kol el ile kaldırılmaktadır.	
Enerji Kesintisi Durumu	Sistem giriş ve çıkışta serbest geçişe izin verir (fail safe). Opsiyonel olarak (fail secure) giriş ve çıkışta kilitli, giriş serbest çıkış kilitli veya çıkış serbest giriş kilitli olabilir. Fail secure opsiyonunda manuel anahtar ile istenilen yönde geçiş serbest bırakılabilir.	
Ağırlık	~55 kg	
Opsiyonel Özellikler ve Aksesuarlar	Otomatik düşen kol, motorlu mekanik ilavesi, kablosuz uzaktan kumanda (alıcı-verici), manuel kumanda, manuel anahtar (fail secure opsiyonuyla), jeton yuvası ve kovası, tekli/çoklu tanımlı para/jeton yuvası ve kovası, counter (resetli/resetsiz), okuyucu montaj braketi, fotosel alarm sensörü, geçiş tamamlandı sensörü, temasız geçiş sensörü (motorlu modeller için), ısı pozitifleyici, üst kapak ağırlık sensörü, alt pleyt, battery back-up, 316 kalite paslanmaz çelik, RS232-RS485-TCP/IP modülleri, limitör vb.	







Ölçüler (mm)

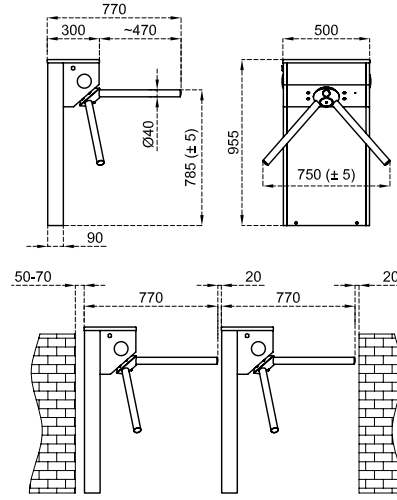

Teknik Özellikler

Kullanım Ortamı	İç ortam, dış ortam.		
Çalışma Isısı, Nem	-20°C/+68°C (ops. -50°C ısı pozitifleme ile), RH %95 yoğuşmaz.		
Çalışma Yoğunluğu	%100, 7/24 kullanım.		
Gövde Özelliği	Gövde malzemesi	: 304 kalite paslanmaz çelik (ops. 316 kalite).	
	Yüzey işlemi	: Orbital mat zımpara desenli (ops. paslanmaz çelik üzeri elektrostatik toz boyalı).	
Kollar	Otomatik düşen kol	: Opsiyonel	
	Kol malzemesi	: Teker teker sökülüp takılabilir Ø40x2 mm 304 kalite paslanmaz çelik (ops. 316 kalite).	
	Yüzey işlemi	: Satine zımpara desenli (ops. orbital mat zımpara, paslanmaz çelik üzeri elektrostatik toz boyalı).	
İndikatörler	Yan Durum / Yönlendirme İndikatörü	:   LED, standart.	
Enerji	Çalışma Voltajı	: 110/220V AC 50/60 Hz. (%±10), 24V DC.	
	Enerji Sarfıyatı	: Beklemede ~3,1W, geçiş anında ~2,6W (kullanılan aksesuar ve opsiyonlara göre değişiklik gösterir).	
Çalışma Modu	Sistem çift yönlü (bi-directional) olarak çalışır. Çalışma modları kontrol kartı üzerinde bulunan butonlar ve ekran yardımıyla ayarlanabilir. Giriş - çıkış kontrollü Giriş kontrollü, çıkış serbest Çıkış kontrollü, giriş serbest Tek input çift yön kullanım Giriş - çıkış serbest		
Çalışma Sistemi	Elektromekanik manuel hareket (ops. elektromekanik motorlu hareket).		
Kontrol Sistemi	Turnikenin tüm fonksiyon, parametre ve çalışma modları kontrol kartı üzerinde bulunan butonlar ve ekran yardımıyla ayarlanabilir. Bütün inputlar opto-coupler korumalıdır. Kuru kontak (ground control) ile kontrol edilebilir. Her türlü geçiş kontrol ünitesi ile uyum içerisinde çalışır. Ops. RS232, RS485 veya TCP/IP üzerinden fonksiyonları kontrol edilebilir.		
Geçiş Hızı	Geçiş kapasitesi (manuel)	: Max. 82 dönüş/dk Nominal : ~30 kişi/dk.	
	Geçiş kapasitesi (motorlu)	: Max. 75 dönüş/dk Nominal : ~25 kişi/dk. (Farklı geçiş kontrol sistemlerinin kullanımı nominal geçiş sayısını değiştirebilir.)	
Acil Durum Modu	Sistem giriş ve çıkışta serbest geçişe izin verir (fail safe). Yangın ikaz vb. sistemlerle uyumlu çalışır. Acil duruma sona erdiğinde sistem normal çalışma moduna döner. Otomatik düşen kol opsiyonuyla kol düşerek serbest geçiş koridoru oluşur, acil duruma sona erdiğinde motorlu versiyonunda sistem normal çalışma moduna döner, manuel versiyonunda kol el ile kaldırılmalıdır.		
Enerji Kesintisi Durumu	Sistem giriş ve çıkışta serbest geçişe izin verir (fail safe). Opsiyonel olarak (fail secure) giriş ve çıkışta kilitlet, giriş serbest çıkış kilitlet veya çıkış serbest giriş kilitlet olabilir. Fail secure opsiyonunda manuel anahtar ile istenilen yönde geçiş serbest bırakılabilir.		
Ağırlık	~29 kg		
Opsiyonel Özellikler ve Aksesuarlar	Otomatik düşen kol, motorlu mekanik ilavesi, kablosuz uzaktan kumanda (alıcı-verici), manuel kumanda, manuel anahtar (fail secure opsiyonuyla), jeton yuvası ve kovası, tekli/çoklu tanımlı para/jeton yuvası ve kovası, counter (resetli/resetsiz), okuyucu montaj braketi, fotosel alarm sensörü, geçiş tamamlandı sensörü, temassız geçiş sensörü (motorlu modeller için), ısı pozitifleyici, üst kapak ağırlık sensörü, alt pleyt, battery back-up, 316 kalite paslanmaz çelik, RS232-RS485-TCP/IP modülleri, limitör, üst geçiş indikatörü vb.		

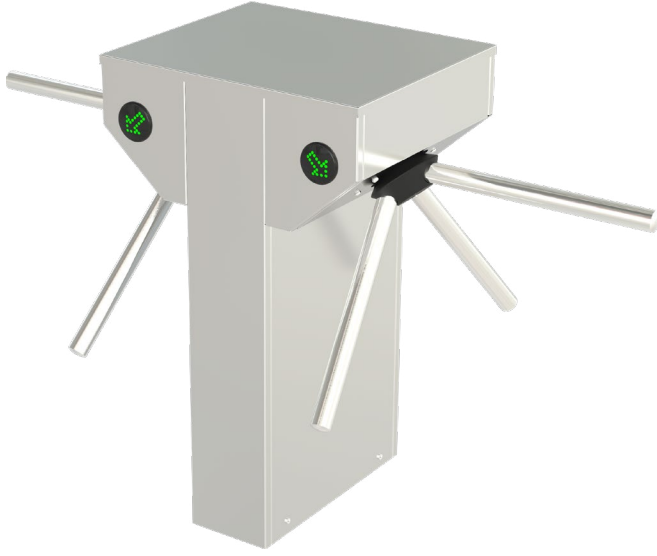

Ölçüler (mm)

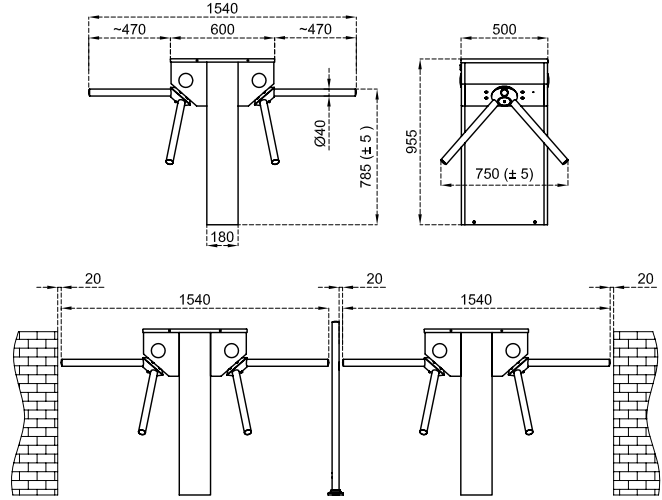

Teknik Özellikler

Kullanım Ortamı	İç ortam, dış ortam.		
Çalışma Isısı, Nem	-20°C/+68°C (ops. -50°C ısı pozitifleme ile), RH %95 yoğuşmaz.		
Çalışma Yoğunluğu	%100, 7/24 kullanım.		
Gövde Özelliği	Gövde malzemesi	: 304 kalite paslanmaz çelik (ops. 316 kalite).	
	Yüzey işlemi	: Orbital mat zımpara desenli (ops. paslanmaz çelik üzeri elektrostatik toz boyalı).	
Kollar	Otomatik düşen kol	: Opsiyonel	
	Kol malzemesi	: Teker teker sökülüp takılabilir Ø40x2 mm 304 kalite paslanmaz çelik (ops. 316 kalite).	
	Yüzey işlemi	: Satine zımpara desenli (ops. orbital mat zımpara, paslanmaz çelik üzeri elektrostatik toz boyalı).	
İndikatörler	Yan Durum / Yönlendirme İndikatörü	:   LED, standart.	
Enerji	Çalışma Voltajı	: 110/220V AC 50/60 Hz. (%±10), 24V DC.	
	Enerji Sarfiyatı	: Beklemede ~6,2W, geçiş anında ~2,6+2,6W (kullanılan aksesuar ve opsiyonlara göre değişiklik gösterir).	
Çalışma Modu	Sistem çift yönlü (bi-directional) olarak çalışır.		
	Çalışma modları kontrol kartı üzerinde bulunan butonlar ve ekran yardımıyla ayarlanabilir.		
	Giriş - çıkış kontrollü	Giriş kontrollü, çıkış serbest	Çıkış kontrollü, giriş serbest
	Tek input çift yön kullanım	Giriş - çıkış serbest	
Çalışma Sistemi	Elektromekanik manuel hareket (ops. elektromekanik motorlu hareket).		
Kontrol Sistemi	Turnikenin tüm fonksiyon, parametre ve çalışma modları kontrol kartı üzerinde bulunan butonlar ve ekran yardımıyla ayarlanabilir. Bütün inputlar opto-coupler korumalıdır. Kuru kontak (ground control) ile kontrol edilebilir. Her türlü geçiş kontrol ünitesi ile uyum içerisinde çalışır. Ops. RS232, RS485 veya TCP/IP üzerinden fonksiyonları kontrol edilebilir.		
Geçiş Hızı	Geçiş kapasitesi (manuel)	: Max. 164 dönüş/dk Nominal : ~60 kişi/dk.	
	Geçiş kapasitesi (motorlu)	: Max. 150 dönüş/dk Nominal : ~50 kişi/dk. (Farklı geçiş kontrol sistemlerinin kullanımı nominal geçiş sayısını değiştirebilir.)	
Acil Durum Modu	Sistem giriş ve çıkışta serbest geçişe izin verir (fail safe). Yangın ikaz vb. sistemlerle uyumlu çalışır. Acil durum sona erdiğinde sistem normal çalışma moduna döner. Otomatik düşen kol opsiyonuyla kol düşerek serbest geçiş koridoru oluşur, acil durum sona erdiğinde motorlu versiyonunda sistem normal çalışma moduna döner, manuel versiyonunda kol el ile kaldırılmalıdır.		
Enerji Kesintisi Durumu	Sistem giriş ve çıkışta serbest geçişe izin verir (fail safe). Opsiyonel olarak (fail secure) giriş ve çıkışta kilitli, giriş serbest çıkış kilitli veya çıkış serbest giriş kilitli olabilir. Fail secure opsiyonunda manuel anahtar ile istenilen yönde geçiş serbest bırakılabilir.		
Ağırlık	~46 kg		
Opsiyonel Özellikler ve Aksesuarlar	Otomatik düşen kol, motorlu mekanik ilavesi, kablosuz uzaktan kumanda (alıcı-verici), manuel kumanda, manuel anahtar (fail secure opsiyonuyla), jeton yuvası ve kovası, tekli/çoklu tanıtmalı para/jeton yuvası ve kovası, counter (resetli/resetsiz), okuyucu montaj braketi, fotosel alarm sensörü, geçiş tamamlandı sensörü, temassız geçiş sensörü (motorlu modeller için), ısı pozitifleyici, üst kapak ağırlık sensörü, alt pleyt, battery back-up, 316 kalite paslanmaz çelik, RS232-RS485-TCP/IP modülleri, limitör, üst geçiş indikatörü vb.		



METROPORT
RESIDENCE

BU



Ölçüler (mm)

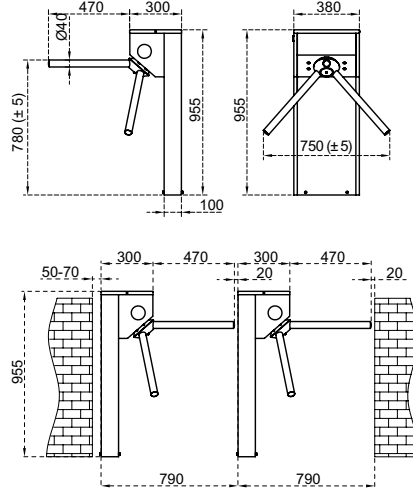

Kullanım Ortamı	İç ortam, dış ortam.	
Çalışma Isısı, Nem	-20°C/+68°C (ops. -50°C ısı pozitifleme ile), RH %95 yoğunlaşmaz.	
Çalışma Yoğunluğu	%100, 7/24 kullanım.	
Gövde Özelliği	Gövde malzemesi	: 304 kalite paslanmaz çelik (ops. 316 kalite).
	Yüzey işlemi	: Orbital mat zımpara desenli (ops. paslanmaz çelik üzeri elektrostatik toz boyalı).
Kollar	Otomatik düşen kol	: Opsiyonel
	Kol malzemesi	: Teker teker sökölüp takılabilir Ø40x2 mm 304 kalite paslanmaz çelik (ops. 316 kalite).
	Yüzey işlemi	: Satine zımpara desenli (ops. orbital mat zımpara, paslanmaz çelik üzeri elektrostatik toz boyalı).
İndikatörler	Yan Durum / Yönlendirme İndikatörü	:   LED, standart.
Enerji	Çalışma Voltajı	: 110/220V AC 50/60 Hz. (%±10), 24V DC.
	Enerji Sarfıyatı	: Beklemede ~3,1W, geçiş anında ~2,6W (kullanılan aksesuar ve opsiyonlara göre değişiklik gösterir).
Çalışma Modu	Sistem çift yönlü (bi-directional) olarak çalışır. Çalışma modları kontrol kartı üzerinde bulunan butonlar ve ekran yardımıyla ayarlanabilir. Giriş - çıkış kontrollü Giriş kontrollü, çıkış serbest Çıkış kontrollü, giriş serbest Tek input çift yön kullanım Giriş - çıkış serbest	
Çalışma Sistemi	Elektromekanik manuel hareket (ops. elektromekanik motorlu hareket).	
Kontrol Sistemi	Turnikenin tüm fonksiyon, parametre ve çalışma modları kontrol kartı üzerinde bulunan butonlar ve ekran yardımıyla ayarlanabilir. Bütün inputlar opto-coupler korumalıdır. Kuru kontak (ground control) ile kontrol edilebilir. Her türlü geçiş kontrol ünitesi ile uyum içerisinde çalışır. Ops. RS232, RS485 veya TCP/IP üzerinden fonksiyonları kontrol edilebilir.	
Geçiş Hızı	Geçiş kapasitesi (manuel)	: Max. 82 dönüş/dk Nominal : ~30 kişi/dk.
	Geçiş kapasitesi (motorlu)	: Max. 75 dönüş/dk Nominal : ~25 kişi/dk. (Farklı geçiş kontrol sistemlerinin kullanımı nominal geçiş sayısını değiştirebilir.)
Acil Durum Modu	Sistem giriş ve çıkışta serbest geçişe izin verir (fail safe). Yangın ikaz vb. sistemlerle uyumlu çalışır. Acil duruma sona erdiğinde sistem normal çalışma moduna döner. Otomatik düşen kol opsiyonuyla kol düşerek serbest geçiş koridoru oluşur, acil duruma sona erdiğinde motorlu versiyonunda sistem normal çalışma moduna döner, manuel versiyonunda kol el ile kaldırılmalıdır.	
Enerji Kesintisi Durumu	Sistem giriş ve çıkışta serbest geçişe izin verir (fail safe). Opsiyonel olarak (fail secure) giriş ve çıkışta kilitli, giriş serbest çıkış kilitli veya çıkış serbest giriş kilitli olabilir. Fail secure opsiyonunda manuel anahtar ile istenilen yönde geçiş serbest bırakılabilir.	
Ağırlık	~26 kg	
Opsiyonel Özellikler ve Aksesuarlar	Otomatik düşen kol, motorlu mekanik ilavesi, kablosuz uzaktan kumanda (alıcı-verici), manuel kumanda, manuel anahtar (fail secure opsiyonuyla), jeton yuvası ve kovası, tekli/çoklu tanıtmalı para/jeton yuvası ve kovası, counter (resetli/resetsiz), okuyucu montaj braketi, fotosel alarm sensörü, geçiş tamamlandı sensörü, temassız geçiş sensörü (motorlu modeller için), ısı pozitifleyici, üst kapak ağırlık sensörü, alt pleyt, battery back-up, 316 kalite paslanmaz çelik, RS232-RS485-TCP/IP modülleri, limitör, üst geçiş indikatörü vb.	





Ölçüler (mm)

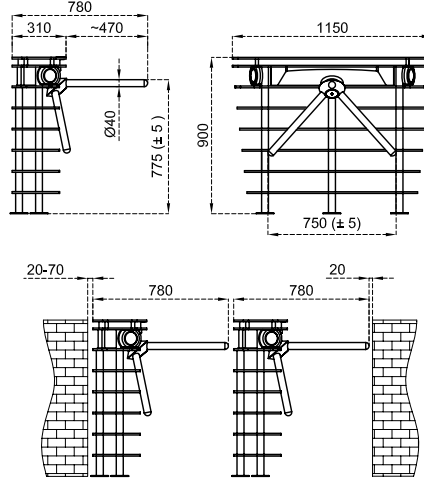

Teknik Özellikler

Kullanım Ortamı	İç ortam.		
Çalışma Isısı, Nem	-20°C/+68°C (ops. -50°C ısı pozitifleme ile), RH %95 yoğunlaşmaz.		
Çalışma Yoğunluğu	%100, 7/24 kullanım.		
Gövde Özelliği	Gövde malzemesi	: Alt gövde art-line tasarım füme (ops. diğer renkler) akrilik sıralı malzemedir. Kapak 20 mm kalınlığında doğal star galaxy black granittir (ops. diğer desen ve malzemeler). Taşıyıcı ayaklar 304 kalite paslanmaz çelik malzemedir.	
Kollar	Otomatik düşen kol	: Opsiyonel	
	Kol malzemesi	: Teker teker sökülüp takılabilir Ø40x2 mm 304 kalite paslanmaz çelik (ops. 316 kalite).	
	Yüzey işleme	: Satine zımpara desenli (ops. orbital mat zımpara, paslanmaz çelik üzeri elektrostatik toz boyalı).	
İndikatörler	Yan Durum / Yönlendirme İndikatörü	:  LED, standart.	
	Üst Geçiş İndikatörü	:  LED, standart.	
Enerji	Çalışma Voltajı	: 110/220V AC 50/60 Hz. (%±10), 24V DC.	
	Enerji Sarfıyatı	: Beklemede ~3,4W, geçiş anında ~2,7W (kullanılan aksesuar ve opsiyonlara göre değişiklik gösterir).	
Çalışma Modu	Sistem çift yönlü (bi-directional) olarak çalışır. Çalışma modları kontrol kartı üzerinde bulunan butonlar ve ekran yardımıyla ayarlanabilir. Giriş - çıkış kontrollü Giriş kontrollü, çıkış serbest Çıkış kontrollü, giriş serbest Tek input çift yön kullanım Giriş - çıkış serbest		
Çalışma Sistemi	Elektromekanik manuel hareket.		
Kontrol Sistemi	Turnikenin tüm fonksiyon, parametre ve çalışma modları kontrol kartı üzerinde bulunan butonlar ve ekran yardımıyla ayarlanabilir. Bütün inputlar opto-coupler korumalıdır. Kuru kontak (ground control) ile kontrol edilebilir. Her türlü geçiş kontrol ünitesi ile uyum içerisinde çalışır. Ops. RS232, RS485 veya TCP/IP üzerinden fonksiyonları kontrol edilebilir.		
Geçiş Hızı	Geçiş kapasitesi (manuel)	: Max. 82 dönüş/dk Nominal : ~30 kişi/dk.	
	Geçiş kapasitesi (motorlu)	: - Nominal : - (Farklı geçiş kontrol sistemlerinin kullanımı nominal geçiş sayısını değiştirebilir.)	
Acil Durum Modu	Sistem giriş ve çıkışta serbest geçişe izin verir (fail safe). Yangın ikaz vb. sistemlerle uyumlu çalışır. Acil durum sona erdiğinde sistem normal çalışma moduna döner. Otomatik düşen kol opsiyonuyla kol düşerek serbest geçiş koridoru oluşur, acil durum sona erdiğinde kol el ile kaldırılmalıdır.		
Enerji Kesintisi Durumu	Sistem giriş ve çıkışta serbest geçişe izin verir (fail safe). Opsiyonel olarak (fail secure) giriş ve çıkışta kilitli, giriş serbest çıkış kilitli veya çıkış serbest giriş kilitli olabilir. Fail secure opsiyonunda manuel anahtar ile istenilen yönde geçiş serbest bırakılabilir.		
Ağırlık	~35 kg		
Opsiyonel Özellikler ve Aksesuarlar	Otomatik düşen kol, kablosuz uzaktan kumanda (alıcı-verici), manuel kumanda, manuel anahtar (fail secure opsiyonuyla), counter (resetli/resetsiz), okuyucu montaj braketi, fotosel alarm sensörü, geçiş tamamlandı sensörü, ısı pozitifleyici, alt pleyt, battery back-up, 316 kalite paslanmaz çelik, RS232-RS485-TCP/IP modülleri, limitör, farklı desen, renk ve malzeme seçenekleri vb.		





Ölçüler (mm)

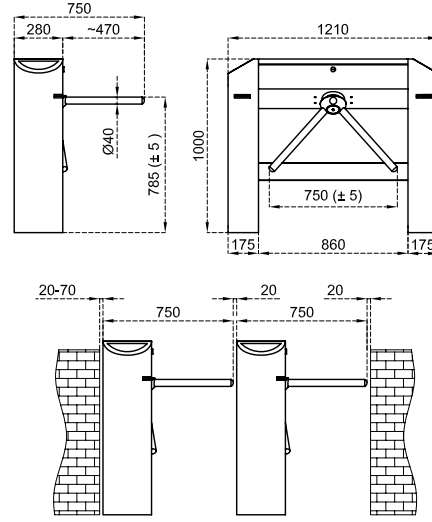

Teknik Özellikler

Kullanım Ortamı	İç ortam, dış ortam.		
Çalışma Isısı, Nem	-20°C/+68°C (ops. -50°C ısı pozitifleme ile), RH %95 yoğuşmasız.		
Çalışma Yoğunluğu	%100, 7/24 kullanım.		
Gövde Özelliği	Gövde malzemesi	: 304 kalite paslanmaz çelik (ops. 316 kalite).	
	Yüzey işlemi	: Orbital mat zımpara desenli (ops. paslanmaz çelik üzeri elektrostatik toz boyalı).	
Kollar	Otomatik düşen kol	: Standart	
	Kol malzemesi	: Teker teker sökülüp takılabilir Ø40x1,2 mm 304 kalite paslanmaz çelik (ops. 316 kalite).	
	Yüzey işlemi	: Satine zımpara desenli (ops. orbital mat zımpara, paslanmaz çelik üzeri elektrostatik toz boyalı).	
İndikatörler	Yan Durum / Yönlendirme İndikatörü	: ■ ■ LED, standart.	
	Üst Geçiş İndikatörü	: <<< >>> LED, standart.	
Enerji	Çalışma Voltajı	: 110/220V AC 50/60 Hz. (%±10), 24V DC.	
	Enerji Sarfıyatı	: Beklemede ~3,4W, geçiş anında ~2,7W (kullanılan aksesuar ve opsiyonlara göre değişiklik gösterir).	
Çalışma Modu	Sistem çift yönlü (bi-directional) olarak çalışır. Çalışma modları kontrol kartı üzerinde bulunan butonlar ve ekran yardımıyla ayarlanabilir. Giriş - çıkış kontrollü Giriş kontrollü, çıkış serbest Çıkış kontrollü, giriş serbest Tek input çift yön kullanım Giriş - çıkış serbest		
Çalışma Sistemi	Elektromekanik motorlu hareket (ops. elektromekanik manuel hareket).		
Kontrol Sistemi	Turnikenin tüm fonksiyon, parametre ve çalışma modları kontrol kartı üzerinde bulunan butonlar ve ekran yardımıyla ayarlanabilir. Bütün inputlar opto-coupler korumalıdır. Kuru kontak (ground control) ile kontrol edilebilir. Her türlü geçiş kontrol ünitesi ile uyum içerisinde çalışır. Ops. RS232, RS485 veya TCP/IP üzerinden fonksiyonları kontrol edilebilir.		
Geçiş Hızı	Geçiş kapasitesi (motorlu)	: Max. 75 dönüş/dk Nominal : ~25 kişi/dk.	
	Geçiş kapasitesi (manuel)	: Max. 82 dönüş/dk Nominal : ~30 kişi/dk. (Farklı geçiş kontrol sistemlerinin kullanımı nominal geçiş sayısını değiştirebilir.)	
Acil Durum Modu	Sistem giriş ve çıkışta serbest geçişe izin verir (fail safe). Yangın ikaz vb. sistemlerle uyumlu çalışır. Acil durum sona erdiğinde sistem normal çalışma moduna döner.		
Enerji Kesintisi Durumu	Sistem otomatik düşen kol fonksiyonuyla kolu düşürerek serbest geçiş koridoru oluşturur. Opsiyonel olarak (fail secure) giriş ve çıkışta kilitli, giriş serbest çıkış kilitli veya çıkış serbest giriş kilitli olabilir. Fail secure opsiyonunda manuel anahtar ile istenilen yönde geçiş serbest bırakılabilir.		
Ağırlık	~48 kg		
Opsiyonel Özellikler ve Aksesuarlar	Kablosuz uzaktan kumanda (alıcı-verici), manuel kumanda, manuel anahtar (fail secure opsiyonuyla), jeton yuvası ve kovası, tekli/çoklu tanıtmalı para/jeton yuvası ve kovası, counter (resetli/resetsiz), okuyucu montaj braketi, fotosel alarm sensörü, geçiş tamamlandı sensörü, temasız geçiş sensörü, ısı pozitifleyici, üst kapak ağırlık sensörü, alt pleyt, battery back-up, 316 kalite paslanmaz çelik, RS232-RS485-TCP/IP modülleri, limitör, motorlu kart toplama ünitesi ve kart toplama kovası, vb.		





700 E N1

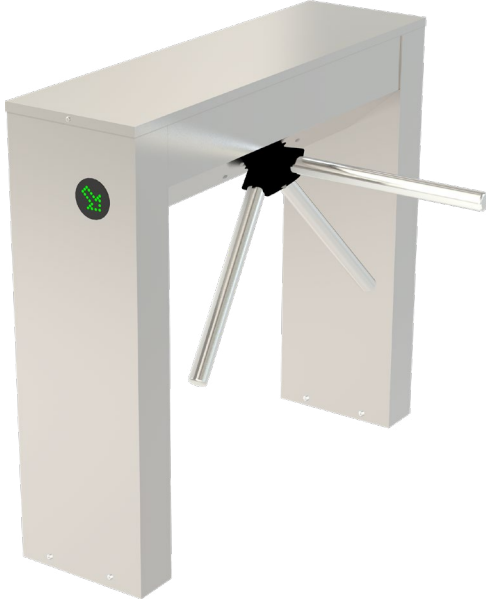

Ölçüler (mm)

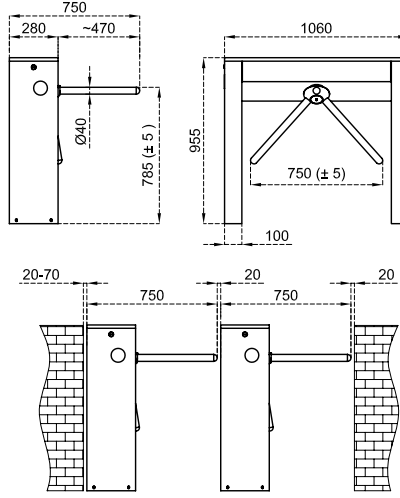

Teknik Özellikler



Kullanım Ortamı	İç ortam, dış ortam.
Çalışma Isısı, Nem	-20°C/+68°C (ops. -50°C ısı pozitifleme ile), RH %95 yoğuşmaz.
Çalışma Yoğunluğu	%100, 7/24 kullanım.
Gövde Özelliği	Gövde malzemesi : 304 kalite paslanmaz çelik (ops. 316 kalite). Yüzey işleme : Orbital mat zımpara desenli (ops. paslanmaz çelik üzeri elektrostatik toz boyalı).
Kollar	Otomatik düşen kol : Opsiyonel Kol malzemesi : Teker teker sökölüp takılabilir Ø40x2 mm 304 kalite paslanmaz çelik (ops. 316 kalite). Yüzey işleme : Satine zımpara desenli (ops. orbital mat zımpara, paslanmaz çelik üzeri elektrostatik toz boyalı).
İndikatörler	Yan Durum / Yönlendirme İndikatörü :   LED, standart.
Enerji	Çalışma Voltajı : 110/220V AC 50/60 Hz. (%±10), 24V DC. Enerji Sarfiyatı : Beklemede ~3,1W, geçiş anında ~2,6W (kullanılan aksesuar ve opsiyonlara göre değişiklik gösterir).
Çalışma Modu	Sistem çift yönlü (bi-directional) olarak çalışır. Çalışma modları kontrol kartı üzerinde bulunan butonlar ve ekran yardımıyla ayarlanabilir. Giriş - çıkış kontrollü Giriş kontrollü, çıkış serbest Çıkış kontrollü, giriş serbest Tek input çift yön kullanım Giriş - çıkış serbest
Çalışma Sistemi	Elektromekanik manuel hareket (ops. elektromekanik motorlu hareket).
Kontrol Sistemi	Turnikenin tüm fonksiyon, parametre ve çalışma modları kontrol kartı üzerinde bulunan butonlar ve ekran yardımıyla ayarlanabilir. Bütün inputlar opto-coupler korumalıdır. Kuru kontak (ground control) ile kontrol edilebilir. Her türlü geçiş kontrol ünitesi ile uyum içerisinde çalışır. Ops. RS232, RS485 veya TCP/IP üzerinden fonksiyonları kontrol edilebilir.
Geçiş Hızı	Geçiş kapasitesi (manuel) : Max. 82 dönüş/dk Nominal : ~30 kişi/dk. Geçiş kapasitesi (motorlu) : Max. 75 dönüş/dk Nominal : ~25 kişi/dk. (Farklı geçiş kontrol sistemlerinin kullanımı nominal geçiş sayısını değiştirebilir.)
Acil Durum Modu	Sistem giriş ve çıkışta serbest geçişe izin verir (fail safe). Yangın ikaz vb. sistemlerle uyumlu çalışır. Acil duruma sona erdiğinde sistem normal çalışma moduna döner. Otomatik düşen kol opsiyonuyla kol düşerek serbest geçiş koridoru oluşur, acil duruma sona erdiğinde motorlu versiyonunda sistem normal çalışma moduna döner, manuel versiyonunda kol el ile kaldırılmalıdır.
Enerji Kesintisi Durumu	Sistem giriş ve çıkışta serbest geçişe izin verir (fail safe). Opsiyonel olarak (fail secure) giriş ve çıkışta kilitli, giriş serbest çıkış kilitli veya çıkış serbest giriş kilitli olabilir. Fail secure opsiyonunda manuel anahtar ile istenilen yönde geçiş serbest bırakılabilir.
Ağırlık	~35 kg
Opsiyonel Özellikler ve Aksesuarlar	Otomatik düşen kol, motorlu mekanik ilavesi, üst geçiş indikatörü, kablosuz uzaktan kumanda (alıcı-verici), manuel kumanda, manuel anahtar (fail secure opsiyonuyla), jeton yuvası ve kovası, tekli/çoklu tanımlı para/jeton yuvası ve kovası, counter (resetli/resetsiz), okuyucu montaj braketi, fotosel alarm sensörü, geçiş tamamlandı sensörü, temassız geçiş sensörü (motorlu modeller için), ısı pozitifleyici, üst kapak ağırlık sensörü, alt pleyt, battery back-up, 316 kalite paslanmaz çelik, RS232-RS485-TCP/IP modülleri, limitör, motorlu kart toplama ünitesi ve kart toplama kovası, vb.

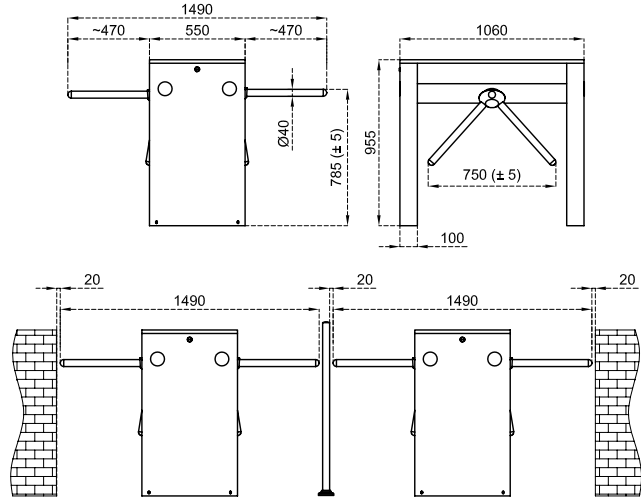

Ölçüler (mm)



Teknik Özellikler

Kullanım Ortamı	İç ortam, dış ortam.		
Çalışma Isısı, Nem	-20°C/+68°C (ops. -50°C ısı pozitifleme ile), RH %95 yoğunlaşmaz.		
Çalışma Yoğunluğu	%100, 7/24 kullanım.		
Gövde Özelliği	Gövde malzemesi	: 304 kalite paslanmaz çelik (ops. 316 kalite).	
	Yüzey işlemi	: Orbital mat zımpara desenli (ops. paslanmaz çelik üzeri elektrostatik toz boyalı).	
Kollar	Otomatik düşen kol	: Opsiyonel	
	Kol malzemesi	: Teker teker sökülüp takılabilir Ø40x2 mm 304 kalite paslanmaz çelik (ops. 316 kalite).	
	Yüzey işlemi	: Satine zımpara desenli (ops. orbital mat zımpara, paslanmaz çelik üzeri elektrostatik toz boyalı).	
İndikatörler	Yan Durum / Yönlendirme İndikatörü	:   LED, standart.	
Enerji	Çalışma Voltajı	: 110/220V AC 50/60 Hz. (%±10), 24V DC.	
	Enerji Sarfıyatı	: Beklemede ~6,2W, geçiş anında ~2,6+2,6W (kullanılan aksesuar ve opsiyonlara göre değişiklik gösterir).	
Çalışma Modu	Sistem çift yönlü (bi-directional) olarak çalışır. Çalışma modları kontrol kartı üzerinde bulunan butonlar ve ekran yardımıyla ayarlanabilir. Giriş - çıkış kontrollü Giriş kontrollü, çıkış serbest Çıkış kontrollü, giriş serbest Tek input çift yön kullanım Giriş - çıkış serbest		
Çalışma Sistemi	Elektromekanik manuel hareket (ops. elektromekanik motorlu hareket).		
Kontrol Sistemi	Turnikenin tüm fonksiyon, parametre ve çalışma modları kontrol kartı üzerinde bulunan butonlar ve ekran yardımıyla ayarlanabilir. Bütün inputlar opto-coupler korumalıdır. Kuru kontak (ground control) ile kontrol edilebilir. Her türlü geçiş kontrol ünitesi ile uyum içerisinde çalışır. Ops. RS232, RS485 veya TCP/IP üzerinden fonksiyonları kontrol edilebilir.		
Geçiş Hızı	Geçiş kapasitesi (manuel)	: Max. 164 dönüş/dk Nominal : ~60 kişi/dk.	
	Geçiş kapasitesi (motorlu)	: Max. 150 dönüş/dk Nominal : ~50 kişi/dk. (Farklı geçiş kontrol sistemlerinin kullanımı nominal geçiş sayısını değiştirebilir.)	
Acil Durum Modu	Sistem giriş ve çıkışta serbest geçişe izin verir (fail safe). Yangın ikaz vb. sistemlerle uyumlu çalışır. Acil durum sona erdiğinde sistem normal çalışma moduna döner. Otomatik düşen kol opsiyonuyla kol düşerek serbest geçiş koridoru oluşur, acil durum sona erdiğinde motorlu versiyonunda sistem normal çalışma moduna döner, manuel versiyonunda kol el ile kaldırılmalıdır.		
Enerji Kesintisi Durumu	Sistem giriş ve çıkışta serbest geçişe izin verir (fail safe). Opsiyonel olarak (fail secure) giriş ve çıkışta kilitli, giriş serbest çıkış kilitli veya çıkış serbest giriş kilitli olabilir. Fail secure opsiyonunda manuel anahtar ile istenilen yönde geçiş serbest bırakılabilir.		
Ağırlık	~64 kg		
Opsiyonel Özellikler ve Aksesuarlar	Otomatik düşen kol, motorlu mekanik ilavesi, üst geçiş indikatörü, kablosuz uzaktan kumanda (alıcı-verici), manuel kumanda, manuel anahtar (fail secure opsiyonuyla), jeton yuvası ve kovası, tekli/çoklu tanıtmalı para/jeton yuvası ve kovası, counter (resetli/resetsiz), okuyucu montaj braket, fotosel alarm sensörü, geçiş tamamlandı sensörü, temassız geçiş sensörü (motorlu modeller için), ısı pozitifleyici, üst kapak ağırlık sensörü, alt pleyt, battery back-up, 316 kalite paslanmaz çelik, RS232-RS485-TCP/IP modülleri, limitör, motorlu kart toplama ünitesi ve kart toplama kovası, vb.		

TP 300 R



Ölçüler (mm)

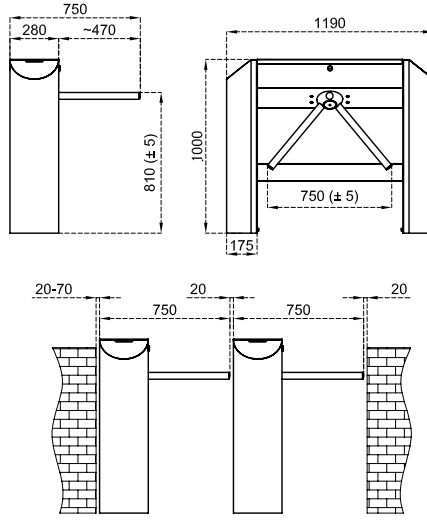

Teknik Özellikler

Kullanım Ortamı	İç ortam, dış ortam.
Çalışma Isısı, Nem	-20°C/+68°C (ops. -50°C ısı pozitifleme ile), RH %95 yoğunlaşmaz.
Çalışma Yoğunluğu	%100, 7/24 kullanım.
Gövde Özelliği	Gövde malzemesi : 304 kalite paslanmaz çelik (ops. 316 kalite). Yüzey işlemi : Orbital mat zımpara desenli (ops. paslanmaz çelik üzeri elektrostatik toz boyalı).
Kollar	Otomatik düşen kol : Opsiyonel Kol malzemesi : Teker teker sökülüp takılabilir Ø40x2 mm 304 kalite paslanmaz çelik (ops. 316 kalite). Yüzey işlemi : Satine zımpara desenli (ops. orbital mat zımpara, paslanmaz çelik üzeri elektrostatik toz boyalı).
İndikatörler	Yan Durum / Yönlendirme İndikatörü :  LED, standart.
Enerji	Çalışma Voltajı : 110/220V AC 50/60 Hz. (%±10), 24V DC. Enerji Sarfıyatı : Beklemede ~3,4W, geçiş anında ~2,7W (kullanılan aksesuar ve opsiyonlara göre değişiklik gösterir).
Çalışma Modu	Sistem çift yönlü (bi-directional) olarak çalışır. Çalışma modları kontrol kartı üzerinde bulunan butonlar ve ekran yardımıyla ayarlanabilir. Giriş - çıkış kontrollü Giriş kontrollü, çıkış serbest Çıkış kontrollü, giriş serbest Tek input çift yön kullanım Giriş - çıkış serbest
Çalışma Sistemi	Elektromekanik manuel hareket (ops. elektromekanik motorlu hareket).
Kontrol Sistemi	Turnikenin tüm fonksiyon, parametre ve çalışma modları kontrol kartı üzerinde bulunan butonlar ve ekran yardımıyla ayarlanabilir. Bütün inputlar opto-coupler korumalıdır. Kuru kontak (ground control) ile kontrol edilebilir. Her türlü geçiş kontrol ünitesi ile uyum içerisinde çalışır. Ops. RS232, RS485 veya TCP/IP üzerinden fonksiyonları kontrol edilebilir.
Geçiş Hızı	Geçiş kapasitesi (manuel) : Max. 82 dönüş/dk Nominal : ~30 kişi/dk. Geçiş kapasitesi (motorlu) : Max. 75 dönüş/dk Nominal : ~25 kişi/dk. (Farklı geçiş kontrol sistemlerinin kullanımı nominal geçiş sayısını değiştirebilir.)
Acil Durum Modu	Sistem giriş ve çıkışta serbest geçişe izin verir (fail safe). Yangın ikaz vb. sistemlerle uyumlu çalışır. Acil durum sona erdiğinde sistem normal çalışma moduna döner. Otomatik düşen kol opsiyonuyla kol düşerek serbest geçiş koridoru oluşur, acil durum sona erdiğinde motorlu versiyonunda sistem normal çalışma moduna döner, manuel versiyonunda kol el ile kaldırılmaktadır.
Enerji Kesintisi Durumu	Sistem giriş ve çıkışta serbest geçişe izin verir (fail safe). Opsiyonel olarak (fail secure) giriş ve çıkışta kilitli, giriş serbest çıkış kilitli veya çıkış serbest giriş kilitli olabilir. Fail secure opsiyonunda manuel anahtar ile istenilen yönde geçiş serbest bırakılabilir.
Ağırlık	~40 kg
Opsiyonel Özellikler ve Aksesuarlar	Otomatik düşen kol, motorlu mekanik ilavesi, üst geçiş indikatörü, kablosuz uzaktan kumanda (alıcı-verici), manuel kumanda, manuel anahtar (fail secure opsiyonuyla), jeton yuvası ve kovası, tekli/çoklu tanıtmalı para/jeton yuvası ve kovası, counter (resetli/resetsiz), okuyucu montaj braket, fotosel alarm sensörü, geçiş tamamlandı sensörü, temassız geçiş sensörü (motorlu modeller için), ısı pozitifleyici, üst kapak ağırlık sensörü, alt pleyt, battery back-up, 316 kalite paslanmaz çelik, RS232-RS485-TCP/IP modülleri, limitör, motorlu kart toplama ünitesi ve kart toplama kovası, vb.



Ölçüler (mm)

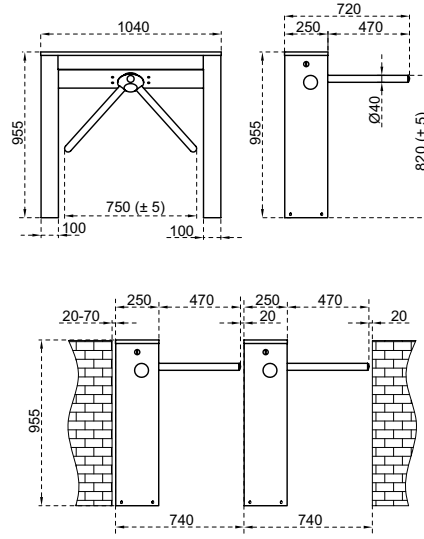

Teknik Özellikler

Kullanım Ortamı	İç ortam, dış ortam.		
Çalışma Isısı, Nem	-20°C/+68°C (ops. -50°C ısı pozitifleme ile), RH %95 yoğunlaşmaz.		
Çalışma Yoğunluğu	%100, 7/24 kullanım.		
Gövde Özelliği	Gövde malzemesi	: 304 kalite paslanmaz çelik (ops. 316 kalite).	
	Yüzey işlemi	: Orbital mat zımpara desenli (ops. paslanmaz çelik üzeri elektrostatik toz boyalı).	
Kollar	Otomatik düşen kol	: Opsiyonel	
	Kol malzemesi	: Teker teker sökülüp takılabilir Ø40x2 mm 304 kalite paslanmaz çelik (ops. 316 kalite).	
	Yüzey işlemi	: Satine zımpara desenli (ops. orbital mat zımpara, paslanmaz çelik üzeri elektrostatik toz boyalı).	
İndikatörler	Yan Durum / Yönlendirme İndikatörü	:   LED, standart.	
Enerji	Çalışma Voltajı	: 110/220V AC 50/60 Hz. (%±10), 24V DC.	
	Enerji Sarfiyatı	: Beklemede ~3,1W, geçiş anında ~2,6W (kullanılan aksesuar ve opsiyonlara göre değişiklik gösterir).	
Çalışma Modu	Sistem çift yönlü (bi-directional) olarak çalışır.		
	Çalışma modları kontrol kartı üzerinde bulunan butonlar ve ekran yardımıyla ayarlanabilir.		
	Giriş - çıkış kontrollü	Giriş kontrollü, çıkış serbest	Çıkış kontrollü, giriş serbest
	Tek input çift yön kullanım	Giriş - çıkış serbest	
Çalışma Sistemi	Elektromekanik manuel hareket (ops. elektromekanik motorlu hareket).		
Kontrol Sistemi	Turnikenin tüm fonksiyon, parametre ve çalışma modları kontrol kartı üzerinde bulunan butonlar ve ekran yardımıyla ayarlanabilir. Bütün inputlar opto-coupler korumalıdır. Kuru kontak (ground control) ile kontrol edilebilir. Her türlü geçiş kontrol ünitesi ile uyum içerisinde çalışır. Ops. RS232, RS485 veya TCP/IP üzerinden fonksiyonları kontrol edilebilir.		
Geçiş Hızı	Geçiş kapasitesi (manuel)	: Max. 82 dönüş/dk Nominal : ~30 kişi/dk.	
	Geçiş kapasitesi (motorlu)	: Max. 75 dönüş/dk Nominal : ~25 kişi/dk. (Farklı geçiş kontrol sistemlerinin kullanımı nominal geçiş sayısını değiştirebilir.)	
Acil Durum Modu	Sistem giriş ve çıkışta serbest geçişe izin verir (fail safe). Yangın ikaz vb. sistemlerle uyumlu çalışır. Acil durum sona erdiğinde sistem normal çalışma moduna döner. Otomatik düşen kol opsiyonuyla kol düşerek serbest geçiş koridoru oluşur, acil durum sona erdiğinde motorlu versiyonunda sistem normal çalışma moduna döner, manuel versiyonunda kol el ile kaldırılmaktadır.		
Enerji Kesintisi Durumu	Sistem giriş ve çıkışta serbest geçişe izin verir (fail safe). Opsiyonel olarak (fail secure) giriş ve çıkışta kilitli, giriş serbest çıkış kilitli veya çıkış serbest giriş kilitli olabilir. Fail secure opsiyonunda manuel anahtar ile istenilen yönde geçiş serbest bırakılabilir.		
Ağırlık	~34 kg		
Opsiyonel Özellikler ve Aksesuarlar	Otomatik düşen kol, motorlu mekanik ilavesi, üst geçiş indikatörü, kablosuz uzaktan kumanda (alıcı-verici), manuel kumanda, manuel anahtar (fail secure opsiyonuyla), jeton yuvası ve kovası, teklî/çoklu tanıtımlı para/jeton yuvası ve kovası, counter (resetti/resetsiz), okuyucu montaj braketli, fotosel alarm sensörü, geçiş tamamlandı sensörü, temassız geçiş sensörü (motorlu modeller için), ısı pozitifleyici, üst kapak ağırlık sensörü, alt pleyt, battery back-up, 316 kalite paslanmaz çelik, RS232-RS485-TCP/IP modülleri, limitör, motorlu kart toplama ünitesi ve kart toplama kovası, vb.		





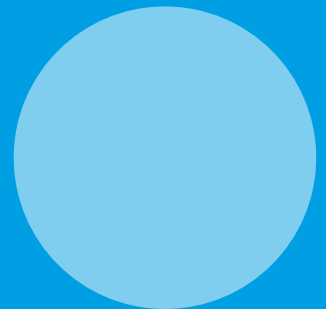
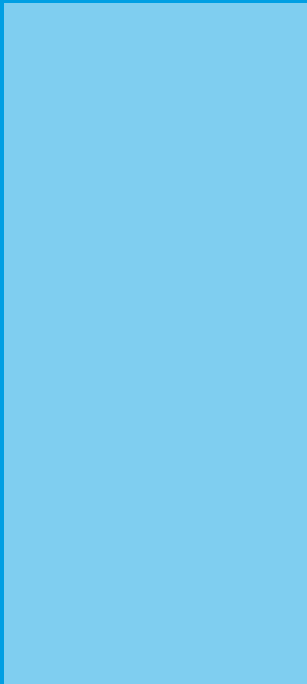

ENGELLİ GEÇİŞ TURNİKELERİ





36	605
37	605 D
38	705 E N1
39	705 E N1 D
43	VP 125

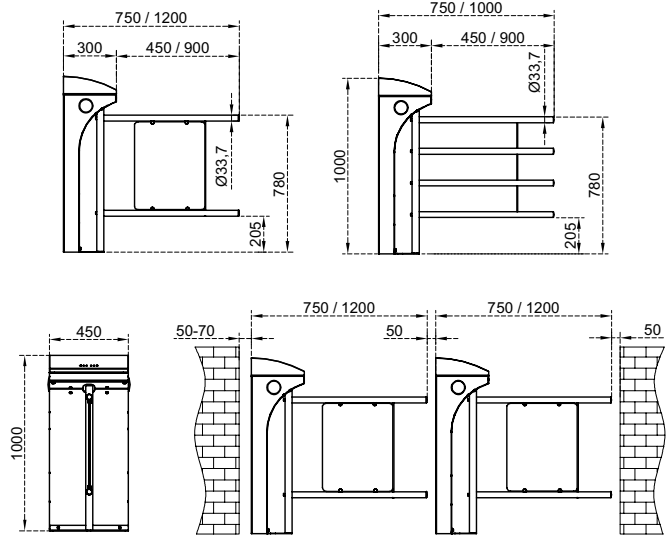

Ölçüler (mm)



Teknik Özellikler





Kullanım Ortamı	İç ortam, dış ortam (kanat uyarlamasıyla).	
Çalışma Isısı, Nem	-20°C/+68°C (ops. -50°C ısı pozitifleme ile), RH %95 yoğunlaşmaz.	
Çalışma Yoğunluğu	%100, 7/24 kullanım.	
Gövde Özelliği	Gövde malzemesi	: 304 kalite paslanmaz çelik (ops. 316 kalite).
	Yüzey işleme	: Orbital mat zımpara desenli (ops. paslanmaz çelik üzeri elektrostatik toz boyalı).
Kanat Özelliği	Kanat malzemesi	: Ø33,7x1,5 mm 304 kalite paslanmaz çelik boru arası akrilik kanat (iç ortam kullanımları için). Ø33,7x1,5 mm 304 kalite paslanmaz çelik boru kanat (dış ortam kullanımları için).
	Yüzey işleme	: Satine zımpara desenli (ops. orbital mat zımpara, paslanmaz çelik üzeri elektrostatik toz boyalı).
İndikatörler	Yan Durum / Yönlendirme İndikatörü	:   LED, standart.
	Üst Geçiş İndikatörü	:   LED, standart.
Enerji	Çalışma Voltajı	: 110/220V AC 50/60 Hz. (%±10), 24V DC.
	Enerji Sarfıyatı	: Beklemede ~9W, geçiş anında ~44W (kullanılan aksesuar ve opsiyonlara göre değişiklik gösterir).
Çalışma Modu	Sistem çift yönlü (bi-directional) olarak çalışır. Çalışma modları kontrol kartı üzerinde bulunan butonlar ve ekran yardımıyla ayarlanabilir. Giriş - çıkış kontrollü Giriş - çıkış serbest (opsiyonel fotosel desteği ile) Giriş kontrollü, çıkış serbest (opsiyonel fotosel desteği ile) Çıkış kontrollü, giriş serbest (opsiyonel fotosel desteği ile)	
Çalışma Sistemi	Elektromekanik motorlu hareket.	
Kontrol Sistemi	Turnikenin tüm fonksiyon, parametre ve çalışma modları kontrol kartı üzerinde bulunan butonlar ve ekran yardımıyla ayarlanabilir. Bütün inputlar opto-coupler korumalıdır. Kuru kontak (ground control) ile kontrol edilebilir. Her türlü geçiş kontrol ünitesi ile uyum içerisinde çalışır. Ops. RS232, RS485 veya TCP/IP üzerinden fonksiyonları kontrol edilebilir.	
Geçiş Hızı	Kanat açılış / kapanış süresi: ~1,5 sn.	
Acil Durum Modu	Kanat istenilen yöne açılarak (dipswitch üzerinden ayarlanır) sistem giriş ve çıkışta serbest geçiş koridoru oluşturur. Yangın ikaz vb. sistemlerle uyumlu çalışır. Acil durum sona erdiğinde sistem normal çalışma moduna döner.	
Enerji Kesintisi Durumu	Kanat giriş veya çıkış yönüne el ile itilerek serbest geçiş koridoru oluşturur (fail safe). Opsiyonel olarak (fail secure) giriş ve çıkışta kilitleti olabilir. Fail secure opsiyonunda manuel anahtar ile geçiş serbest bırakılabilir.	
Ağırlık	~37 kg	
Opsiyonel Özellikler ve Aksesuarlar	Kablosuz uzaktan kumanda (alıcı-verici), manuel kumanda, manuel anahtar (fail secure opsiyonuyla), jeton yuvası ve kovası, tekli/çoklu tanıtımlı para/jeton yuvası ve kovası, counter (resetli/resetsiz), okuyucu montaj braketi, fotosel alarm sensörü, ısı pozitifleyici, üst kapak ağırlık sensörü, alt pleyt, battery back-up, 316 kalite paslanmaz çelik, RS232-RS485-TCP/IP modülleri, serbest mod için fotosel vb.	

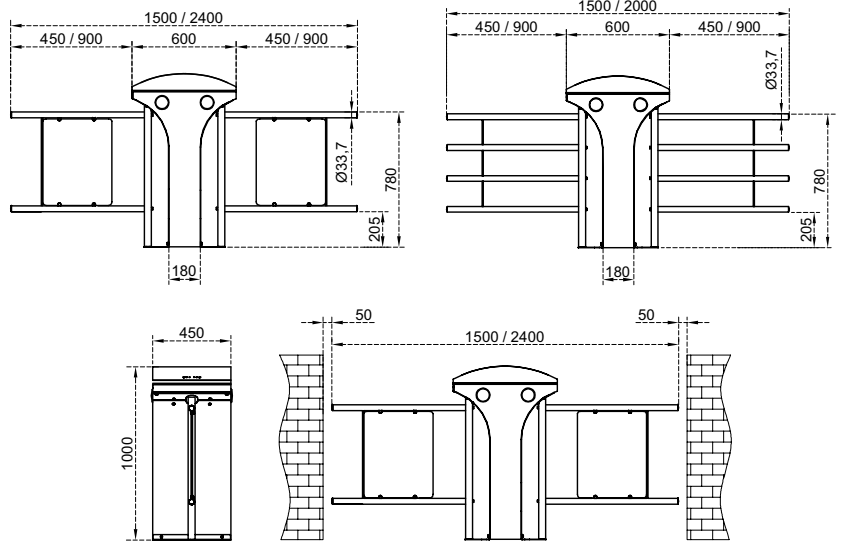

Ölçüler (mm)



Teknik Özellikler



Kullanım Ortamı	İç ortam, dış ortam (kanat ayarlamasıyla).	
Çalışma Isısı, Nem	-20°C/+68°C (ops. -50°C ısı pozitifleme ile), RH %95 yoğunlaşmaz.	
Çalışma Yoğunluğu	%100, 7/24 kullanım.	
Gövde Özelliği	Gövde malzemesi	: 304 kalite paslanmaz çelik (ops. 316 kalite).
	Yüzey işlemi	: Orbital mat zımpara desenli (ops. paslanmaz çelik üzeri elektrostatik toz boyalı).
Kanat Özelliği	Kanat malzemesi	: Ø33,7x1,5 mm 304 kalite paslanmaz çelik boru arası akrilik kanat (iç ortam kullanıcıları için). Ø33,7x1,5 mm 304 kalite paslanmaz çelik boru kanat (dış ortam kullanıcıları için).
	Yüzey işlemi	: Satine zımpara desenli (ops. orbital mat zımpara, paslanmaz çelik üzeri elektrostatik toz boyalı).
İndikatörler	Yan Durum / Yönlendirme İndikatörü	:   LED, standart.
	Üst Geçiş İndikatörü	:   LED, standart.
Enerji	Çalışma Voltajı	: 110/220V AC 50/60 Hz. (%±10), 24V DC.
	Enerji Sarfıyatı	: Beklemede ~18W, geçiş anında ~44+44W (kullanılan aksesuar ve opsiyonlara göre değişiklik gösterir).
Çalışma Modu	Sistem çift yönlü (bi-directional) olarak çalışır. Çalışma modları kontrol kartı üzerinde bulunan butonlar ve ekran yardımıyla ayarlanabilir.	
	Giriş - çıkış kontrollü	Giriş - çıkış serbest (opsiyonel fotosel desteği ile)
	Giriş kontrollü, çıkış serbest (opsiyonel fotosel desteği ile)	Çıkış kontrollü, giriş serbest (opsiyonel fotosel desteği ile)
Çalışma Sistemi	Elektromekanik motorlu hareket.	
Kontrol Sistemi	Turnikenin tüm fonksiyon, parametre ve çalışma modları kontrol kartı üzerinde bulunan butonlar ve ekran yardımıyla ayarlanabilir. Bütün inputlar opto-coupler korumalıdır. Kuru kontak (ground control) ile kontrol edilebilir. Her türlü geçiş kontrol ünitesi ile uyum içerisinde çalışır. Ops. RS232, RS485 veya TCP/IP üzerinden fonksiyonları kontrol edilebilir.	
Geçiş Hızı	Kanat açılış / kapanış süresi: ~1,5 sn.	
Acil Durum Modu	Kanat istenilen yöne açılarak (dipswitch üzerinden ayarlanır) sistem giriş ve çıkışta serbest geçiş koridoru oluşturur. Yangın ikaz vb. sistemlerle uyumlu çalışır. Acil durum sona erdiğinde sistem normal çalışma moduna döner.	
Enerji Kesintisi Durumu	Kanat giriş veya çıkış yönüne el ile itilerek serbest geçiş koridoru oluşturur (fail safe). Opsiyonel olarak (fail secure) giriş ve çıkışta kilitleme olabir. Fail secure opsiyonunda manuel anahtar ile geçiş serbest bırakılabilir.	
Ağırlık	~59 kg	
Opsiyonel Özellikler ve Aksesuarlar	Kablosuz uzaktan kumanda (alıcı-verici), manuel kumanda, manuel anahtar (fail secure opsiyonuyla), jeton yuvası ve kovası, tekli/çoklu tanımlı para/jeton yuvası ve kovası, counter (resetli/resetsiz), okuyucu montaj braketi, fotosel alarm sensörü, ısı pozitifleyici, üst kapak ağırlık sensörü, alt pleyt, battery back-up, 316 kalite paslanmaz çelik, RS232-RS485-TCP/IP modülleri, serbest mod için fotosel vb.	

705 E N1

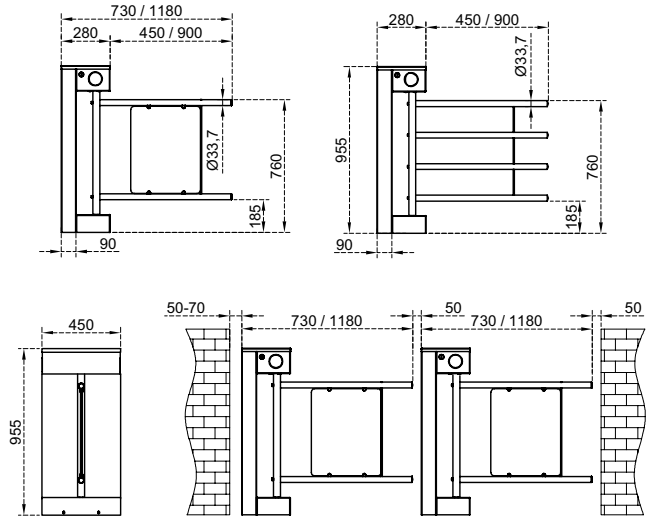
Ölçüler (mm)





Teknik Özellikler

Kullanım Ortamı	İç ortam, dış ortam (kanat uyarlamasıyla).
Çalışma Isısı, Nem	-20°C/+68°C (ops. -50°C ısı pozitifleme ile), RH %95 yoğunlaşmaz.
Çalışma Yoğunluğu	%100, 7/24 kullanım.
Gövde Özelliği	Gövde malzemesi : 304 kalite paslanmaz çelik (ops. 316 kalite). Yüzey işlemi : Orbital mat zımpara desenli (ops. paslanmaz çelik üzeri elektrostatik toz boyalı).
Kanat Özelliği	Kanat malzemesi : Ø33,7x1,5 mm 304 kalite paslanmaz çelik boru arası akrilik kanat (iç ortam kullanımları için). Ø33,7x1,5 mm 304 kalite paslanmaz çelik boru kanat (dış ortam kullanımları için). Yüzey işlemi : Satine zımpara desenli (ops. orbital mat zımpara, paslanmaz çelik üzeri elektrostatik toz boyalı).
İndikatörler	Yan Durum / Yönlendirme İndikatörü :   LED, standart
Enerji	Çalışma Voltajı : 110/220V AC 50/60 Hz. (%±10), 24V DC. Enerji Sarfiyatı : Beklemede ~5W, geçiş anında ~40W (kullanılan aksesuar ve opsiyonlara göre değişiklik gösterir).
Çalışma Modu	Sistem çift yönlü (bi-directional) olarak çalışır. Çalışma modları kontrol kartı üzerinde bulunan butonlar ve ekran yardımıyla ayarlanabilir. Giriş - çıkış kontrollü Giriş - çıkış serbest (opsiyonel fotosel desteği ile) Giriş kontrollü, çıkış serbest (opsiyonel fotosel desteği ile) Çıkış kontrollü, giriş serbest (opsiyonel fotosel desteği ile)
Çalışma Sistemi	Elektromekanik motorlu hareket.
Kontrol Sistemi	Turnikenin tüm fonksiyon, parametre ve çalışma modları kontrol kartı üzerinde bulunan butonlar ve ekran yardımıyla ayarlanabilir. Bütün inputlar opto-coupler korumalıdır. Kuru kontak (ground control) ile kontrol edilebilir. Her türlü geçiş kontrol ünitesi ile uyum içerisinde çalışır. Ops. RS232, RS485 veya TCP/IP üzerinden fonksiyonları kontrol edilebilir.
Geçiş Hızı	Kanat açılış / kapanış süresi: ~1,5 sn.
Acil Durum Modu	Kanat istenilen yöne açılarak (dipswitch üzerinden ayarlanır) sistem giriş ve çıkışta serbest geçiş koridoru oluşturur. Yangın ikaz vb. sistemlerle uyumlu çalışır. Acil durum sona erdiğinde sistem normal çalışma moduna döner.
Enerji Kesintisi Durumu	Kanat giriş veya çıkış yönüne el ile itilerek serbest geçiş koridoru oluşturur (fail safe). Opsiyonel olarak (fail secure) giriş ve çıkışta kilitleli olabilir. Fail secure opsiyonunda manuel anahtar ile geçiş serbest bırakılabilir.
Ağırlık	~33 kg
Opsiyonel Özellikler ve Aksesuarlar	Kablosuz uzaktan kumanda (alıcı-verici), manuel kumanda, manuel anahtar (fail secure opsiyonuyla), jeton yuvası ve kovası, tekli/çoklu tanıtımlı para/jeton yuvası ve kovası, counter (resetli/resetsiz), okuyucu montaj braketi, fotosel alarm sensörü, ısı pozitifleyici, üst kapak ağırlık sensörü, alt pleyt, battery back-up, 316 kalite paslanmaz çelik, RS232-RS485-TCP/IP modülleri, serbest mod için fotosel, üst geçiş indikatörü vb.

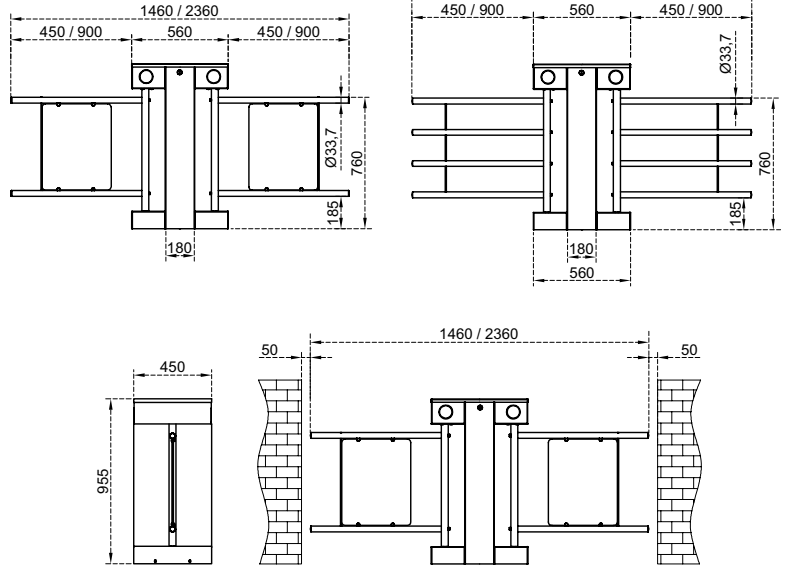
Ölçüler (mm)



Teknik Özellikler

Kullanım Ortamı	İç ortam, dış ortam (kanat uyarlamasıyla).	
Çalışma Isısı, Nem	-20°C/+68°C (ops. -50°C ısı pozitifleme ile), RH %95 yoğunlaşmaz.	
Çalışma Yoğunluğu	%100, 7/24 kullanım.	
Gövde Özelliği	Gövde malzemesi	: 304 kalite paslanmaz çelik (ops. 316 kalite).
	Yüzey işlemi	: Orbital mat zımpara desenli (ops. paslanmaz çelik üzeri elektrostatik toz boyalı).
Kanat Özelliği	Kanat malzemesi	: Ø33,7x1,5 mm 304 kalite paslanmaz çelik boru arası akrilik kanat (iç ortam kullanımları için). Ø33,7x1,5 mm 304 kalite paslanmaz çelik boru kanat (dış ortam kullanımları için).
	Yüzey işlemi	: Satine zımpara desenli (ops. orbital mat zımpara, paslanmaz çelik üzeri elektrostatik toz boyalı).
İndikatörler	Yan Durum / Yönlendirme İndikatörü	:   LED, standart.
Enerji	Çalışma Voltajı	: 110/220V AC 50/60 Hz. (%±10), 24V DC.
	Enerji Sarfıyatı	: Beklemede ~10W, geçiş anında ~40+40W (kullanılan aksesuar ve opsiyonlara göre değişiklik gösterir).
Çalışma Modu	Sistem çift yönlü (bi-directional) olarak çalışır. Çalışma modları kontrol kartı üzerinde bulunan butonlar ve ekran yardımıyla ayarlanabilir. Giriş - çıkış kontrollü Giriş - çıkış serbest (opsiyonel fotosel desteği ile) Giriş kontrollü, çıkış serbest (opsiyonel fotosel desteği ile) Çıkış kontrollü, giriş serbest (opsiyonel fotosel desteği ile)	
Çalışma Sistemi	Elektromekanik motorlu hareket.	
Kontrol Sistemi	Turnikenin tüm fonksiyon, parametre ve çalışma modları kontrol kartı üzerinde bulunan butonlar ve ekran yardımıyla ayarlanabilir. Bütün inputlar opto-coupler korumalıdır. Kuru kontak (ground control) ile kontrol edilebilir. Her türlü geçiş kontrol ünitesi ile uyum içerisinde çalışır. Ops. RS232, RS485 veya TCP/IP üzerinden fonksiyonları kontrol edilebilir.	
Geçiş Hızı	Kanat açılış / kapanış süresi: ~1,5 sn.	
Acil Durum Modu	Kanat istenilen yöne açılarak (dipswitch üzerinden ayarlanır) sistem giriş ve çıkışta serbest geçiş koridoru oluşturur. Yangın ikaz vb. sistemlerle uyumlu çalışır. Acil durum sona erdiğinde sistem normal çalışma moduna döner.	
Enerji Kesintisi Durumu	Kanat giriş veya çıkış yönüne el ile itilerek serbest geçiş koridoru oluşturur (fail safe). Opsiyonel olarak (fail secure) giriş ve çıkışta kilitleli olabilir. Fail secure opsiyonunda manuel anahtar ile geçiş serbest bırakılabilir.	
Ağırlık	~53 kg	
Opsiyonel Özellikler ve Aksesuarlar	Kablosuz uzaktan kumanda (alıcı-verici), manuel kumanda, manuel anahtar (fail secure opsiyonuyla), jeton yuvası ve kovası, tekli/çoklu tanıtımlı para/jeton yuvası ve kovası, counter (resetli/resetsiz), okuyucu montaj braketi, fotosel alarm sensörü, ısı pozitifleyici, üst kapak ağırlık sensörü, alt pleyt, battery back-up, 316 kalite paslanmaz çelik, RS232-RS485-TCP/IP modülleri, serbest mod için fotosel, üst geçiş indikatörü vb.	





GIRİŞ

GIRİŞ





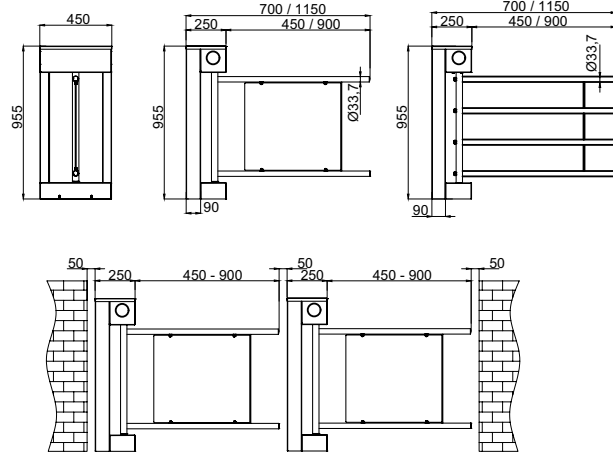

Ölçüler (mm)



Teknik Özellikler

Kullanım Ortamı	İç ortam, dış ortam (kanat uyarlamasıyla).	
Çalışma Isısı, Nem	-20°C/+68°C (ops. -50°C ısı pozitifleme ile), RH %95 yoğunlaşmaz.	
Çalışma Yoğunluğu	%100, 7/24 kullanım.	
Gövde Özelliği	Gövde malzemesi	: 304 kalite paslanmaz çelik (ops. 316 kalite).
	Yüzey işlemi	: Orbital mat zımpara desenli (ops. paslanmaz çelik üzeri elektrostatik toz boyalı).
Kanat Özelliği	Kanat malzemesi	: Ø33,7x1,5 mm 304 kalite paslanmaz çelik boru arası akrilik kanat (iç ortam kullanımları için). Ø33,7x1,5 mm 304 kalite paslanmaz çelik boru kanat (dış ortam kullanımları için).
	Yüzey işlemi	: Satine zımpara desenli (ops. orbital mat zımpara, paslanmaz çelik üzeri elektrostatik toz boyalı).
İndikatörler	Yan Durum / Yönlendirme İndikatörü	:   LED, standart.
Enerji	Çalışma Voltajı	: 110/220V AC 50/60 Hz. (%±10), 24V DC.
	Enerji Sarfıyatı	: Beklemede ~5W, geçiş anında ~40W (kullanılan aksesuar ve opsiyonlara göre değişiklik gösterir).
Çalışma Modu	Sistem çift yönlü (bi-directional) olarak çalışır. Çalışma modları kontrol kartı üzerinde bulunan butonlar ve ekran yardımıyla ayarlanabilir. Giriş - çıkış kontrollü Giriş - çıkış serbest (opsiyonel fotosel desteği ile) Giriş kontrollü, çıkış serbest (opsiyonel fotosel desteği ile) Çıkış kontrollü, giriş serbest (opsiyonel fotosel desteği ile)	
Çalışma Sistemi	Elektromekanik motorlu hareket.	
Kontrol Sistemi	Turnikenin tüm fonksiyon, parametre ve çalışma modları kontrol kartı üzerinde bulunan butonlar ve ekran yardımıyla ayarlanabilir. Bütün inputlar opto-coupler korumalıdır. Kuru kontak (ground control) ile kontrol edilebilir. Her türlü geçiş kontrol ünitesi ile uyum içerisinde çalışır. Ops. RS232, RS485 veya TCP/IP üzerinden fonksiyonları kontrol edilebilir.	
Geçiş Hızı	Kanat açılış / kapanış süresi: ~1,5 sn.	
Acil Durum Modu	Kanat istenilen yöne açılarak (dipswitch üzerinden ayarlanır) sistem giriş ve çıkışta serbest geçiş koridoru oluşturur. Yangın ikaz vb. sistemlerle uyumlu çalışır. Acil durum sona erdiğinde sistem normal çalışma moduna döner.	
Enerji Kesintisi Durumu	Kanat giriş veya çıkış yönüne el ile itilerek serbest geçiş koridoru oluşturur (fail safe). Opsiyonel olarak (fail secure) giriş ve çıkışta kilitleti olabilir. Fail secure opsiyonunda manuel anahtar ile geçiş serbest bırakılabilir.	
Ağırlık	~32 kg	
Opsiyonel Özellikler ve Aksesuarlar	Kablosuz uzaktan kumanda (alıcı-verici), manuel kumanda, manuel anahtar (fail secure opsiyonuyla), jeton yuvası ve kovası, tekli/çoklu tanıtımlı para/jeton yuvası ve kovası, counter (resetli/resetsiz), okuyucu montaj braketi, fotosel alarm sensörü, ısı pozitifleyici, üst kapak ağırlık sensörü, alt pleyt, battery back-up, 316 kalite paslanmaz çelik, RS232-RS485-TCP/IP modülleri, serbest mod için fotosel, üst geçiş indikatörü vb.	



SERBEST GEÇİŞ TURNİKELERİ

46 SWG 101
47 MRKT 404

SWG 101



Ölçüler (mm)

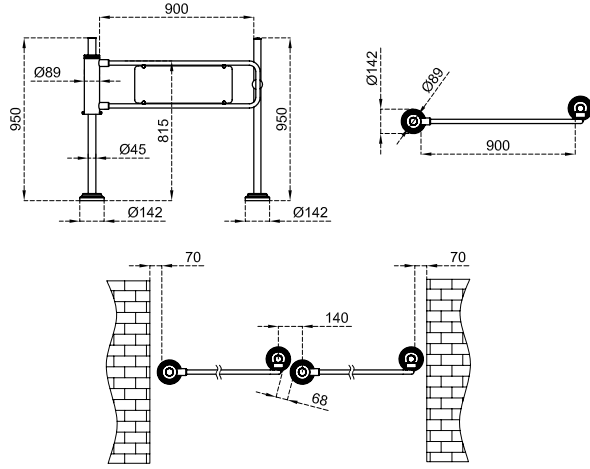

Teknik Özellikler

Kullanım Ortamı	İç ortam, dış ortam.
Çalışma Yoğunluğu	%100, 7/24 kullanım.
Gövde Özelliği	Gövde malzemesi : Ø89 x 3 mm, 304 kalite paslanmaz çelik. Yüzey işlemi : Satine zımpara desenli (ops. orbital mat zımpara, paslanmaz çelik üzeri elektrostatik toz boyalı).
Kanat Özelliği	Kanat malzemesi : Tek parça özel büküm Ø27 x 2 mm, 304 kalite paslanmaz çelik boru arası akrilik kanat. Yüzey işlemi : Satine zımpara desenli (ops. orbital mat zımpara, paslanmaz çelik üzeri elektrostatik toz boyalı).
Enerji	Çalışma Voltajı : Standart model enerjisizdir (ops. elektromanyetik kilit için 24 V DC. (250 mA) / 35 Kg).
Çalışma Modu	Tek yönlü olarak (saat yönü veya saat yönü tersi) çalışmaktadır. İtme gücü ile 90° açılabilen kanat, yaylı sistem sayesinde kendiliğinden geri gelerek kanadın kapanmasını sağlar.
Çalışma Sistemi	Mekanik manuel hareket.
Acil Durum Modu	Elektromanyetik kilit ilavesi varsa acil kontağı geldiği süre boyunca kilit devre dışı kalır, kanat el ile itilerek serbest geçiş koridoru oluşturur.
Enerji Kesintisi Durumu	Kilit devre dışı kalır, kanat el ile itilerek serbest geçiş koridoru oluşturur.
Ağırlık	~15 kg
Opsiyonel Özellikler ve Aksesuarlar	Kablosuz uzaktan kumanda (alıcı-verici, elektromanyetik kilit ilavesi varsa), manuel kumanda (elektromanyetik kilit ilavesi varsa), manuel kilit, elektromanyetik kilit, kol karşılık direği, alt pleyt vb.



Ölçüler (mm)

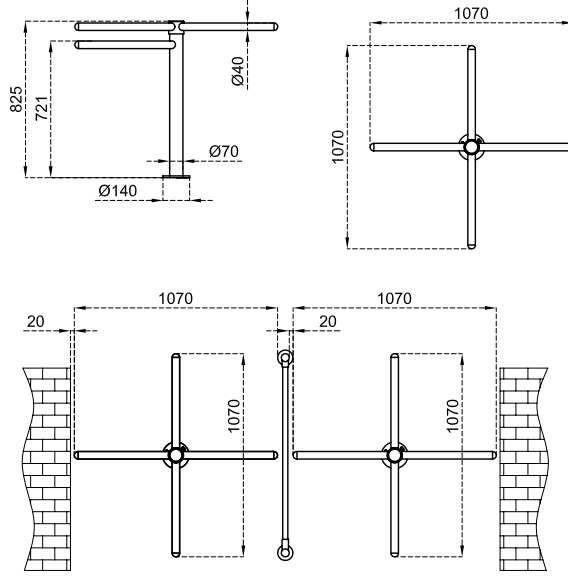

Teknik Özellikler

Kullanım Ortamı	İç ortam, dış ortam.
Çalışma Yoğunluğu	%100, 7/24 kullanım.
Gövde Özelliği	Gövde malzemesi : Ø70 x 2 mm, 304 kalite paslanmaz çelik. Yüzey işlemi : Satine zımpara desenli (ops. orbital mat zımpara, paslanmaz çelik üzeri elektrostatik toz boyalı).
Kol Özelliği	Kol malzemesi : Ø40 x 2 mm. 304 kalite paslanmaz çelik, Ø42 x 2,5 mm. kırmızı boyalı geçiş engelleyici çelik kol. Yüzey işlemi : Satine zımpara desenli (ops. orbital mat zımpara, paslanmaz çelik üzeri elektrostatik toz boyalı).
Çalışma Modu	Tek yönlü olarak (saat yönü veya saat yönü tersi) çalışmaktadır.
Çalışma Sistemi	İterek döndürülen manuel kullanım.
Ağırlık	~15 kg
Opsiyonel Özellikler ve Aksesuarlar	Alt pleyt.



HIZLI GEÇİŞ TURNİKELERİ

50	HG 01
52	HG 02 GL
56	HG 02 GL DP
58	SG 55 SLIDING GATE
62	SG 90 SLIDING GATE
64	PG 03 55 PADDLE GATE
68	PG 03 90 PADDLE GATE



Opsiyonel kayar asteroid indikatörü üst kapak



Teknik Özellikler

Kullanım Ortamı	İç ortam.		
Çalışma Isısı, Nem	-20°C/+68°C (ops. -50°C ısı pozitifleme ile), RH %95 yoğuşmasız.		
Çalışma Yoğunluğu	%100, 7/24 kullanım.		
Malzeme Özelliği	Gövde	304 kalite satine zımpara desenli paslanmaz çelik (ops. 316 kalite)	
	Üst Kapak	10 mm temperli siyah renklendirilmiş cam (ops. diğer malzemeler), kapak üzeri okuyucu montajları için hazır oyuklu cam kapak seçeneği	
	Kanat	RGB LED aydınlatmalı 10 mm temperli cam	
İndikatörler	Yan Durum / Yönlendirme İndikatörü	:  DOT MATRIX LED, standart.	
	Geçiş İndikatörü	: Kanat ve kapak altı RGB LED standart, (ops. üst kapakta kayar asteroid animasyonlu LED indikatörler).	
Enerji	Çalışma Voltajı	: 110/220V AC 50/60 Hz. (%±10), 24V DC.	
	Enerji Sarfıyatı (single)	: Beklemede ~5W. Geçiş anında ~51W	
	Enerji Sarfıyatı (center)	: Beklemede ~10W. Geçiş anında ~51+51W.	
Çalışma Modu	Sistem çift yönlü (bi-directional) olarak çalışır.		
	Çalışma modları dip switch üzerinden değiştirilebilir.		
	Giriş - çıkış kontrollü	Giriş - çıkış serbest	
Çalışma Sistemi	Giriş kontrollü, çıkış serbest		
	Çıkış kontrollü, giriş serbest		
	Hızlı geçişler için elektronik tork ve sensör kontrollü, gövde içine giren kanat hareketi sağlayan elektromekanik motorlu sistemdir. Bir geçiş koridoru oluşturabilmek için minimum iki adet single ünite kullanılmalıdır. Elektromekanik motorlu hareketli kanatlar ilk konumda kapalı durumdadır (açık olarak ayarlanabilir). Turnike giriş sistemine bağlı olarak çalışan herhangi bir geçiş kontrol sistemine (3. parti ürünü) kişi okutma işlemi yapar. Geçiş onayı alınması üzerine kanatlar açılır ve koridor boyunca bulunan çoklu sensör yapıları ile kişinin geçişi izlenir ve geçiş tamamlandığında kanatlar kapanır. Peşpeşe kart okutmalarda kanat kapanmadan kişilerin geçişinin tamamlanması beklenir, son kişi geçişini tamamladığında kanat kapanır. Kişi kanatlar arasındayken sensörler sayesinde kanatlar hareket etmez, kişiye zarar vermez. Ayrıca kanatların kapanması sırasında elektronik tork kontrol sistemi sürekli devrededir. Tailgate ve kaçak geçiş girişimlerinde sistem görsel ve işitsel alarm verir. Dahilli diagnostik ekranı üzerinden sistem mesaj kodları görüntülenebilir.		
Kontrol Sistemi	Turnikenin tüm fonksiyon, parametre ve çalışma modları kontrol kartı (mikroişlemci kontrollü) üzerinden değiştirilebilir.		
	Bütün inputlar opto-coupler korumalıdır.		
	Kuru kontak (ground control) ile kontrol edilebilir. Her türlü geçiş kontrol ünitesi ile uyum içerisinde çalışır. Ops. RS232, RS485 veya TCP/IP üzerinden fonksiyonları kontrol edilebilir.		
Geçiş Hızı	Kanat açılış / kapanış süresi	: ~0,8 sn.	
	Serbest geçiş modu	: ~60 kişi/dk	Nominal : ~30 kişi/dk
Acil Durum Modu	(Farklı geçiş kontrol sistemlerinin kullanımı nominal geçiş sayısını değiştirebilir.)		
	Kanatlar gövdenin içine girerek serbest geçiş koridoru oluşturur (fail safe). Yangın ikaz vb. sistemlerle uyumlu çalışır. Acil durum sona erdiğinde sistem normal çalışma moduna döner.		
Enerji Kesintisi Durumu	Kanatlar dahilli batarya yardımıyla gövdenin içine girerek serbest geçiş koridoru oluşturur (fail safe).		
Ağırlık	Single	: ~110 kg	
	Center	: ~125 kg	
Opsiyonel Özellikler ve Aksesuarlar	Kablosuz uzaktan kumanda (alıcı-verici), manuel kumanda, jeton yuvası ve kovası, teklî/çoklu tanıtımlı para/jeton yuvası ve kovası, okuyucu montaj braketleri, ısı pozitifleyici, üst kapak ağırlıklı sensörü, alt pleyt, battery back-up, 316 kalite paslanmaz çelik, RS232-RS485-TCP/IP modülleri, kayar asteroid animasyonlu LED indikatörler, farklı dış gövde malzemeleri (mirror black, bronz vb.), farklı üst kapak malzemeleri (paslanmaz çelik, doğal granit vb.), motorlu kart toplama ünitesi ve kart toplama kovası, vb.		

Ölçüler (mm)

HG 01-S : SINGLE ÜNİTE (SOL ya da SAĞ)

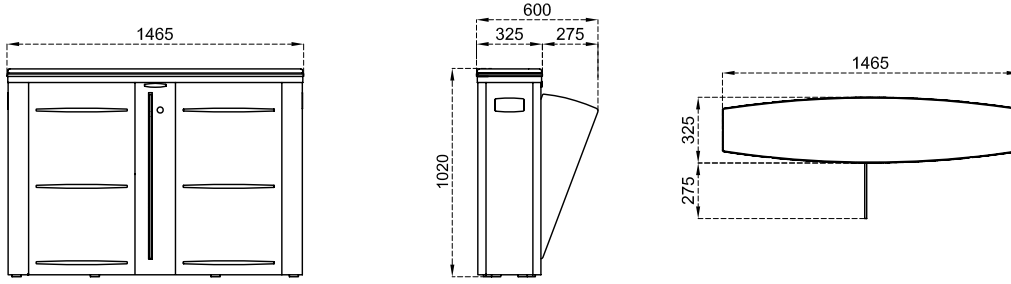

HG 01-C: CENTER ÜNİTE

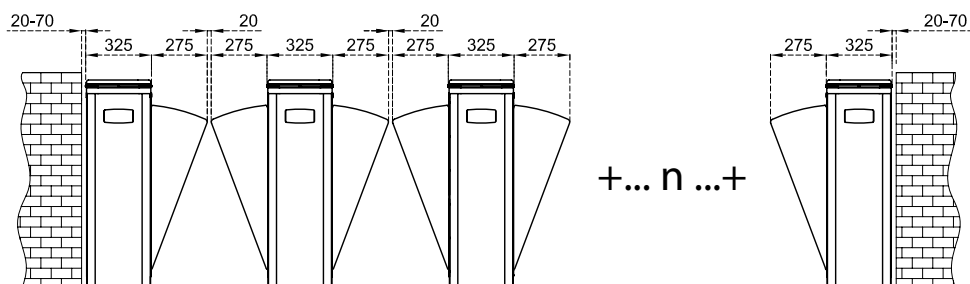
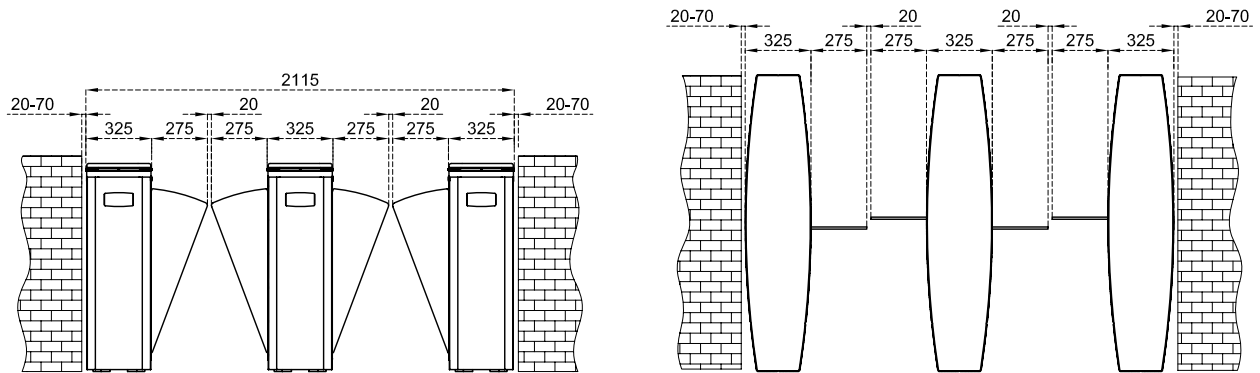
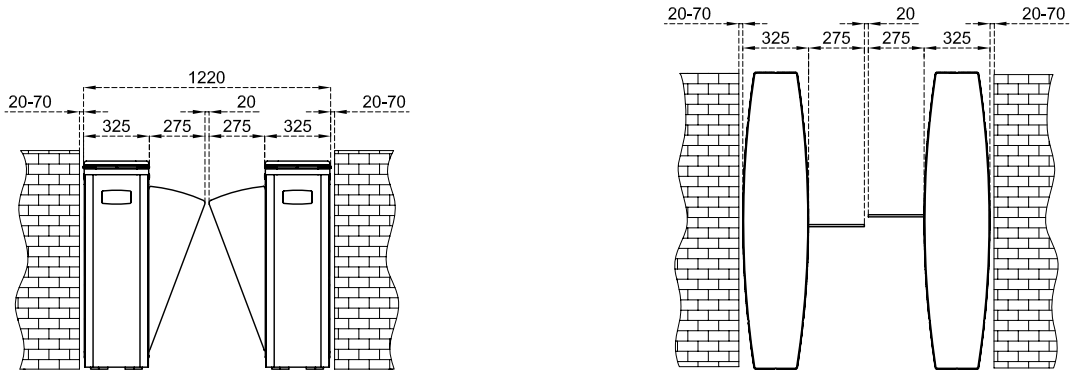
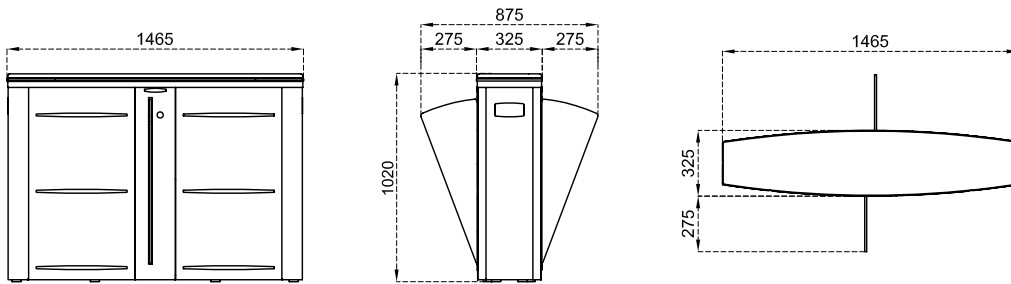

HG 02 GL



Teknik Özellikler

Kullanım Ortamı	İç ortam.		
Çalışma Isısı, Nem	-20°C/+68°C (ops. -50°C ısı pozitifleme ile), RH %95 yoğunlaşmaz.		
Çalışma Yoğunluğu	%100, 7/24 kullanım.		
Malzeme Özelliği	Gövde	304 kalite satine zımpara desenli paslanmaz çelik (ops. 316 kalite)	
	Üst Kapak	10 mm temperli siyah renklendirilmiş cam (ops. diğer malzemeler), kapak üzeri okuyucu montajları için hazır oyuklu cam kapak seçeneği	
	Kanat	RGB LED aydınlatmalı 10 mm temperli cam	
İndikatörler	Geçiş/Yönlendirme İndikatörü	: Kanat ve kapak altı RGB LED standart, (ops. üst kapakta kayar asteroid animasyonlu LED indikatörler).	
Enerji	Çalışma Voltajı	: 110/220V AC 50/60 Hz. (%±10), 24V DC.	
	Enerji Sarfiyatı (single)	: Beklemede ~4W. Geçiş anında ~34W	
	Enerji Sarfiyatı (center)	: Beklemede ~8W. Geçiş anında ~34+34W.	
Çalışma Modu	Sistem çift yönlü (bi-directional) olarak çalışır. Çalışma modları dip switch üzerinden değiştirilebilir. Giriş - çıkış kontrollü Giriş - çıkış serbest Giriş kontrollü, çıkış serbest Çıkış kontrollü, giriş serbest		
Çalışma Sistemi	Hızlı geçişler için elektronik tork ve sensör kontrollü, gövde içine giren kanat hareketi sağlayan elektromekanik motorlu sistemdir. Bir geçiş koridoru oluşturabilmek için minimum iki adet single ünite kullanılmalıdır. Elektromekanik motorlu hareketli kanatlar ilk konumda kapalı durumdadır (açık olarak ayarlanabilir). Turnike giriş sistemine bağlı olarak çalışan herhangi bir geçiş kontrol sistemine (3. parti ürünü) kişi okutma işlemi yapar. Geçiş onayı alınması üzerine kanatlar açılır ve koridor boyunca bulunan çoklu sensör yapısı ile kişinin geçişi izlenir ve geçiş tamamlandığında kanatlar kapanır. Peşpeşe kart okutmalarda kanat kapanmadan kişilerin geçişinin tamamlanması beklenir, son kişi geçişini tamamladığında kanat kapanır. Kişi kanatlar arasındayken sensörler sayesinde kanatlar hareket etmez, kişiye zarar vermez. Ayrıca kanatların kapanması sırasında elektronik tork kontrol sistemi sürekli devrededir. Tailgate ve kaçak geçiş girişimlerinde sistem görsel ve işitsel alarm verir. Dahili diagnostik ekranı üzerinden sistem mesaj kodları görüntülenebilir.		
Kontrol Sistemi	Turnikenin tüm fonksiyon, parametre ve çalışma modları kontrol kartı (mikroişlemci kontrollü) üzerinden değiştirilebilir. Bütün inputlar opto-coupler korumalıdır. Kuru kontak (ground control) ile kontrol edilebilir. Her türlü geçiş kontrol ünitesi ile uyum içerisinde çalışır. Ops. RS232, RS485 veya TCP/IP üzerinden fonksiyonları kontrol edilebilir.		
Geçiş Hızı	Kanat açılış / kapanış süresi	: ~0,8 sn.	
	Serbest geçiş modu	: ~60 kişi/dk	Nominal : ~30 kişi/dk
	(Farklı geçiş kontrol sistemlerinin kullanımını nominal geçiş sayısını değiştirebilir.)		
Acil Durum Modu	Kanatlar gövdenin içine girerek serbest geçiş koridoru oluşturur (fail safe). Yangın ikaz vb. sistemlerle uyumlu çalışır. Acil durum sona erdiğinde sistem normal çalışma moduna döner.		
Enerji Kesintisi Durumu	Kanatlar dahili batarya yardımıyla gövdenin içine girerek serbest geçiş koridoru oluşturur (fail safe).		
Ağırlık	Single	: ~65 kg	
	Center	: ~80 kg	
Opsiyonel Özellikler ve Aksesuarlar	Kablosuz uzaktan kumanda (alıcı-verici), manuel kumanda, jeton yuvası ve kovası, tekli/çoklu tanıtmalı para/jeton yuvası ve kovası, okuyucu montaj braketleri, ısı pozitifleyici, üst kapak ağırlık sensörü, alt pleyt, battery back-up, 316 kalite paslanmaz çelik, RS232-RS485-TCP/IP modülleri, kayar asteroid animasyonlu LED indikatörler, farklı dış gövde malzemeleri (mirror black, bronz vb.), motorlu kart toplama ünitesi ve kart toplama kovası, vb.		

Ölçüler (mm)

HG 02 GL-S : SINGLE ÜNİTE (SOL ya da SAĞ)

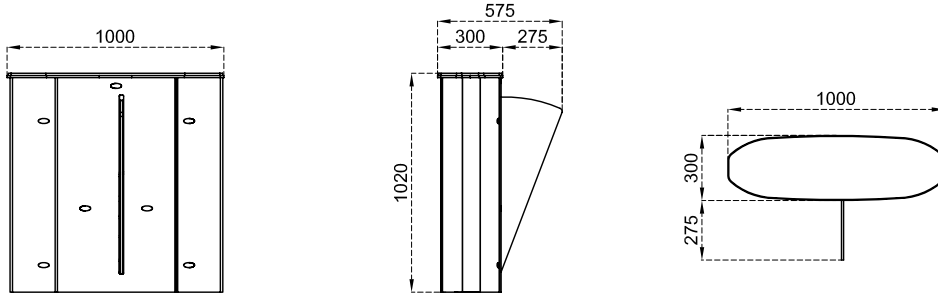

HG 02 GL-C : CENTER ÜNİTE

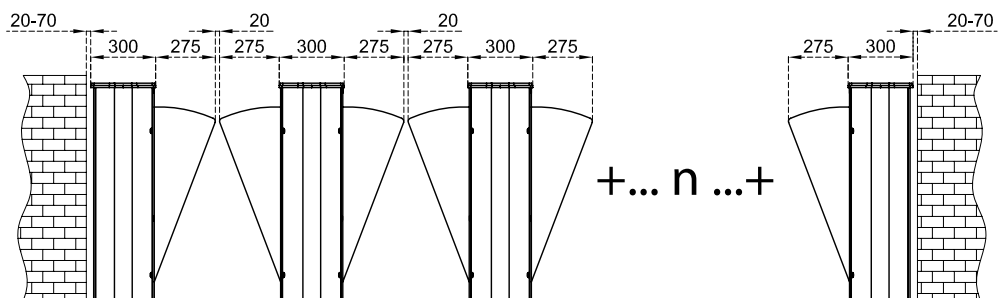
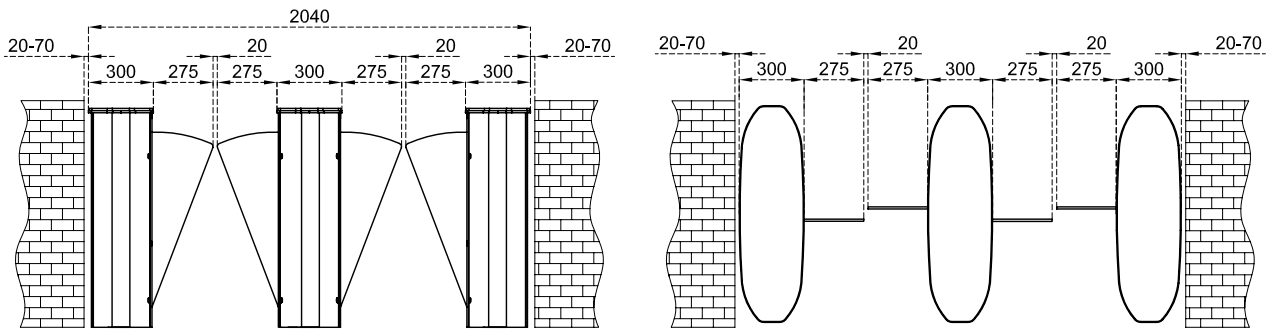
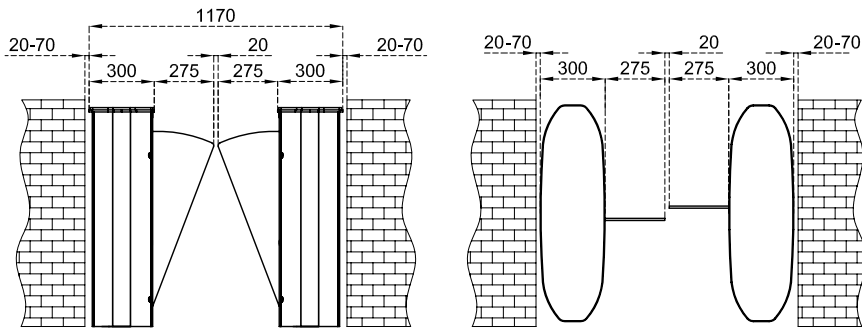
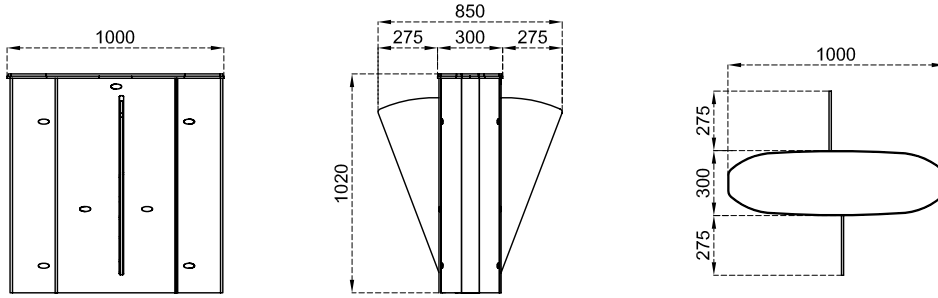





HG 02 GL DP



Teknik Özellikler

Kullanım Ortamı	İç ortam.		
Çalışma Isısı, Nem	-20°C/+68°C (ops. -50°C ısı pozitifleme ile), RH %95 yoğunlaşmaz.		
Çalışma Yoğunluğu	%100, 7/24 kullanım.		
Malzeme Özelliği	Gövde	304 kalite satine zımpara desenli paslanmaz çelik (ops. 316 kalite)	
	Üst Kapak	10 mm temperli siyah renklendirilmiş cam (ops. diğer malzemeler), kapak üzeri okuyucu montajları için hazır oyuklu cam kapak seçeneği	
	Kanat	RGB LED aydınlatmalı 10 mm temperli cam	
İndikatörler	Geçiş/Yönlendirme İndikatörü : Kanat ve kapak altı RGB LED standart, (ops. üst kapakta kayar asteroid animasyonlu LED indikatörler).		
Enerji	Çalışma Voltajı : 110/220V AC 50/60 Hz. (%±10), 24V DC. Enerji Sarfiyatı (single) : Beklemede ~4W. Geçiş anında ~80W Enerji Sarfiyatı (center) : Beklemede ~8W. Geçiş anında ~80+80W.		
Çalışma Modu	Sistem çift yönlü (bi-directional) olarak çalışır. Çalışma modları dip switch üzerinden değiştirilebilir. Giriş - çıkış kontrollü Giriş - çıkış serbest Giriş kontrollü, çıkış serbest Çıkış kontrollü, giriş serbest		
Çalışma Sistemi	900 mm'ye kadar geçiş koridoru genişliği ile tekerlekli sandalye, valiz, trolley ile geçişe uygundur. Hızlı geçişler için elektronik tork ve sensör kontrollü, gövde içine giren kanat hareketi sağlayan elektromekanik motorlu sistemdir. Bir geçiş koridoru oluşturabilmek için minimum iki adet single ünite kullanılmalıdır. Elektromekanik motorlu hareketli kanatlar ilk konumda kapalı durumdadır (açık olarak ayarlanabilir). Turnike giriş sistemine bağlı olarak çalışan herhangi bir geçiş kontrol sistemine (3. parti ürünü) kişi okutma işlemi yapar. Geçiş onayı alınması üzerine kanatlar açılır ve koridor boyunca bulunan çoklu sensör yapısı ile kişinin geçişi izlenir ve geçiş tamamlandığında kanatlar kapanır. Peşpeşe kart okutmalarda kanat kapanmadan kişilerin geçişinin tamamlanması beklenir, son kişi geçişini tamamladığında kanat kapanır. Kişi kanatlar arasındayken sensörler sayesinde kanatlar hareket etmez, kişiye zarar vermez. Ayrıca kanatların kapanması sırasında elektronik tork kontrol sistemi sürekli devrededir. Tailgate ve kaçak geçiş girişimlerinde sistem görsel ve işitsel alarm verir. Dahili diagnostik ekranı üzerinden sistem mesaj kodları görüntülenebilir.		
Kontrol Sistemi	Turnikenin tüm fonksiyon, parametre ve çalışma modları kontrol kartı (mikroişlemci kontrollü) üzerinden değiştirilebilir. Bütün inputlar opto-coupler korumalıdır. Kuru kontak (ground control) ile kontrol edilebilir. Her türlü geçiş kontrol ünitesi ile uyum içerisinde çalışır. Ops. RS232, RS485 veya TCP/IP üzerinden fonksiyonları kontrol edilebilir.		
Geçiş Hızı	Kanat açılış / kapanış süresi : ~0,8 sn. Serbest geçiş modu : ~60 kişi/dk (Farklı geçiş kontrol sistemlerinin kullanımı nominal geçiş sayısını değiştirebilir.)	Nominal : ~30 kişi/dk	
Acil Durum Modu	Kanatlar gövdenin içine girerek serbest geçiş koridoru oluşturur (fail safe). Yangın ikaz vb. sistemlerle uyumlu çalışır. Acil durum sona erdiğinde sistem normal çalışma moduna döner.		
Enerji Kesintisi Durumu	Kanatlar dahili batarya yardımıyla gövdenin içine girerek serbest geçiş koridoru oluşturur (fail safe).		
Ağırlık	Single : ~70 kg Center : ~85 kg		
Opsiyonel Özellikler ve Aksesuarlar	Kablosuz uzaktan kumanda (alıcı-verici), manuel kumanda, jeton yuvası ve kovası, tekli/çoklu tanıtmalı para/jeton yuvası ve kovası, okuyucu montaj braketi, ısı pozitifleyici, üst kapak ağırlık sensörü, alt pleyt, battery back-up, 316 kalite paslanmaz çelik, RS232-RS485-TCP/IP modülleri, kayar asteroid animasyonlu LED indikatörler, farklı dış gövde malzemeleri (mirror black, bronz vb.), motorlu kart toplama ünitesi ve kart toplama kovası, vb.		

Ölçüler (mm)

HG 02 GL DP-S : SINGLE ÜNİTE (SOL ya da SAĞ)

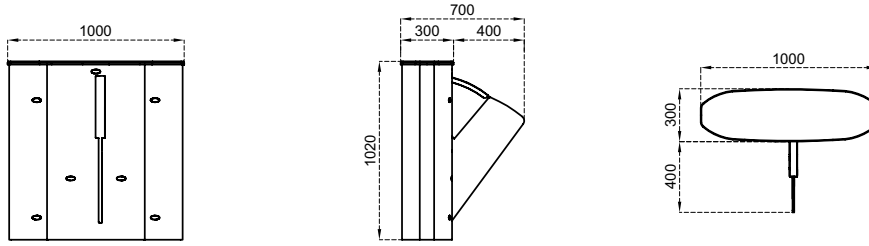

HG 02 GL DP-C: CENTER ÜNİTE

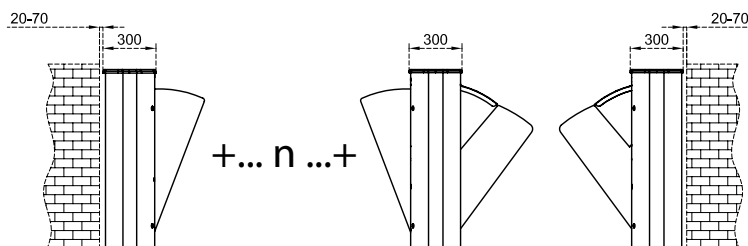
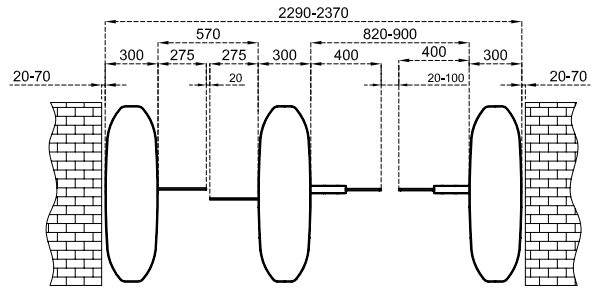
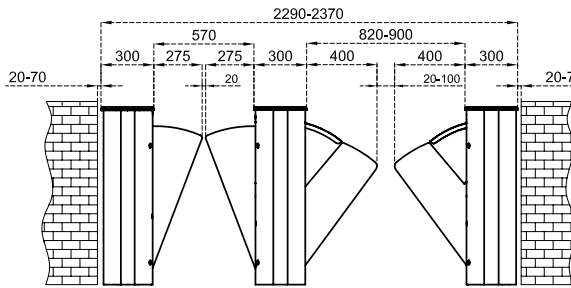
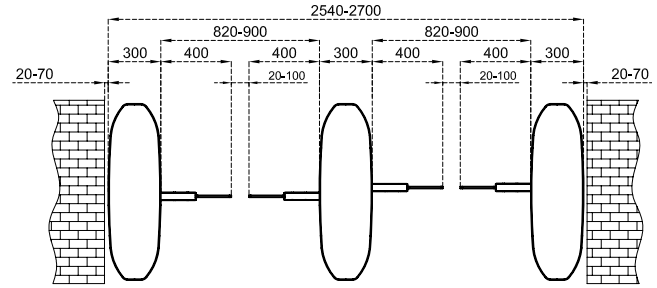
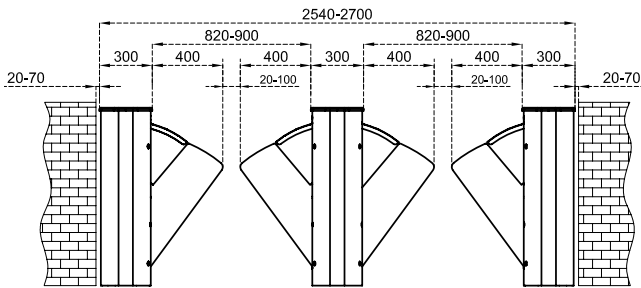
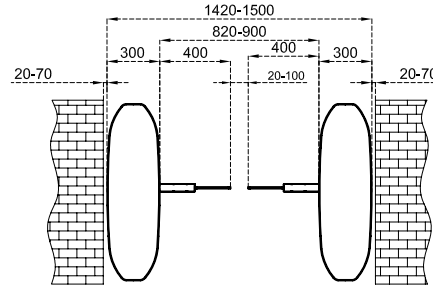
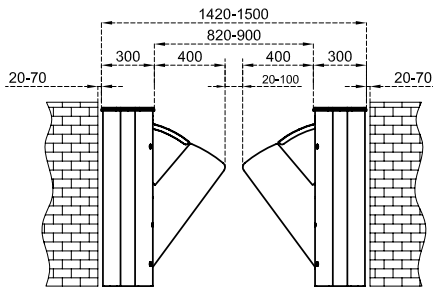
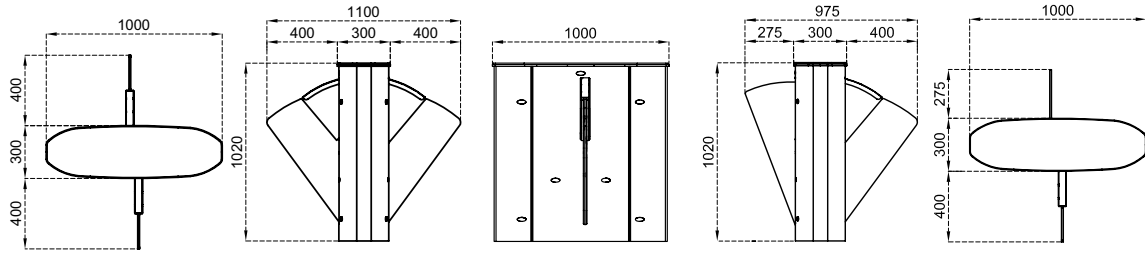

SG 55 SLIDING GATE



Teknik Özellikler

Kullanım Ortamı	İç ortam.	
Çalışma Isısı, Nem	-20°C/+68°C (ops. -50°C ısı pozitifleme ile), RH %95 yoğunlaşmaz.	
Çalışma Yoğunluğu	%100, 7/24 kullanım.	
Malzeme Özelliği	Gövde	304 kalite satine zımpara desenli paslanmaz çelik (ops. 316 kalite)
	Üst Kapak	10 mm temperli siyah renklendirilmiş cam (ops. diğer malzemeler), kapak üzeri okuyucu montajları için hazır oyuklu cam kapak seçeneği
	Kanat	RGB LED aydınlatmalı 10 mm temperli cam, 900-1200-2000 mm kanat yüksekliği opsiyonları
İndikatörler	Yan Durum / Yönlendirme İndikatörü :  DOT MATRIX LED, standart. Geçiş İndikatörü : Kanat ve kapak altı RGB LED standart.	
Enerji	Çalışma Voltajı : 110/220V AC 50/60 Hz. (%±10), 24V DC. Enerji Sarfiyatı (single) : Beklemede ~11W. Geçiş anında ~45W Enerji Sarfiyatı (center) : Beklemede ~22W. Geçiş anında ~45+45W.	
Çalışma Modu	Sistem çift yönlü (bi-directional) olarak çalışır. Çalışma modları dip switch üzerinden değiştirilebilir. Giriş - çıkış kontrollü Giriş - çıkış serbest Giriş kontrollü, çıkış serbest Çıkış kontrollü, giriş serbest	
Çalışma Sistemi	Hızlı geçişler için elektronik tork ve sensör kontrollü, gövde içine giren kanat hareketi sağlayan elektromekanik motorlu sistemdir. Bir geçiş koridoru oluşturabilmek için minimum iki adet single ünite kullanılmalıdır. Elektromekanik motorlu hareketli kanatlar ilk konumda kapalı durumdadır (açık olarak ayarlanabilir). Turnike giriş sistemine bağlı olarak çalışan herhangi bir geçiş kontrol sistemine (3. parti ürünü) kişi okutma işlemi yapar. Geçiş onayı alınması üzerine kanatlar açılır ve koridor boyunca bulunan çapraz taramalı sensör yapısı ile kişinin geçi izlenir ve geçiş tamamlandığında kanatlar kapanır. Peşpeşe kart okutmalarda kanat kapanmadan kişilerin geçişinin tamamlanması beklenir, son kişi geçişini tamamladığında kanat kapanır. Kişi kanatlar arasındayken sensörler sayesinde kanatlar hareket etmez, kişiye zarar vermez. Ayrıca kanatların kapanması sırasında elektronik tork kontrol sistemi sürekli devrededir. Geçiş koridoru boyunca konumlandırılmış sensörler sayesinde valiz tespiti yapılarak güvenli ve konforlu bir geçiş sağlanır. Tailgate ve kaçak geçiş girişimlerinde sistem görsel ve işitsel alarm verir. Dahili diagnostik ekranı üzerinden sistem mesaj kodları görüntülenebilir.	
Kontrol Sistemi	Turnikenin tüm fonksiyon, parametre ve çalışma modları kontrol kartı (mikroişlemci kontrollü) üzerinden değiştirilebilir. Bütün inputlar opto-coupler korumalıdır. Kuru kontak (ground control) ile kontrol edilebilir. Her türlü geçiş kontrol ünitesi ile uyum içerisinde çalışır. Ops. RS232, RS485 veya TCP/IP üzerinden fonksiyonları kontrol edilebilir.	
Geçiş Hızı	Kanat açılış / kapanış süresi : ~0,8-1,2 sn. (cam yüksekliğine göre değişir.) Serbest geçiş modu : ~60 kişi/dk Nominal : ~30 kişi/dk (Farklı geçiş kontrol sistemlerinin kullanımı nominal geçiş sayısını değiştirebilir.)	
Acil Durum Modu	Kanatlar gövdenin içine girerek serbest geçiş koridoru oluşturur (fail safe). Yangın ikaz vb. sistemlerle uyumlu çalışır. Acil durum sona erdiğinde sistem normal çalışma moduna döner.	
Enerji Kesintisi Durumu	Kanatlar dahili batarya yardımıyla gövdenin içine girerek serbest geçiş koridoru oluşturur (fail safe).	
Ağırlık	Single : ~150 kg Center : ~180 kg	
Opsiyonel Özellikler ve Aksesuarlar	Kablosuz uzaktan kumanda (alıcı-verici), manuel kumanda, jeton yuvası ve kovası, tekli/çoklu tanımlı para/jeton yuvası ve kovası, okuyucu montaj braketi, ısı pozitifleyici, üst kapak ağırlık sensörü, alt pleyt, battery back-up, 316 kalite paslanmaz çelik, RS232-RS485-TCP/IP modülleri, farklı dış gövde malzemeleri (mirror black, bronz vb.), farklı üst kapak malzemeleri (paslanmaz çelik, doğal granit vb.), farklı kanat yükseklikleri, motorlu kart toplama ünitesi ve kart toplama kovası, vb.	

Ölçüler (mm)

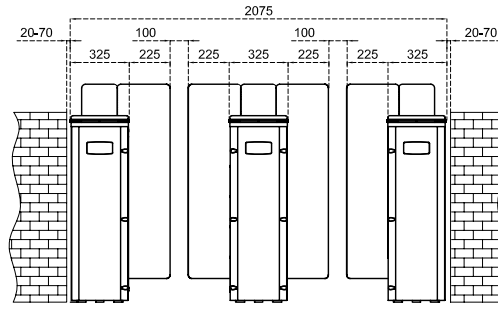
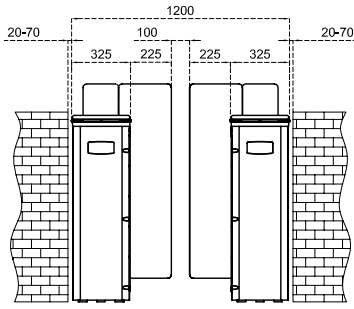

SG 55 S-S
Cam Kanat Yüksekliği : 900 mm

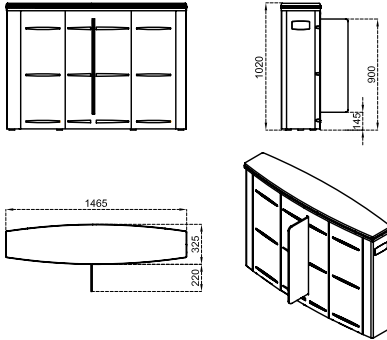

SG 55 S-C
Cam Kanat Yüksekliği : 900 mm

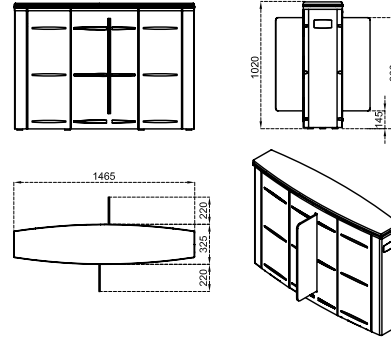

SG 55 M-S
Cam Kanat Yüksekliği : 1200 mm

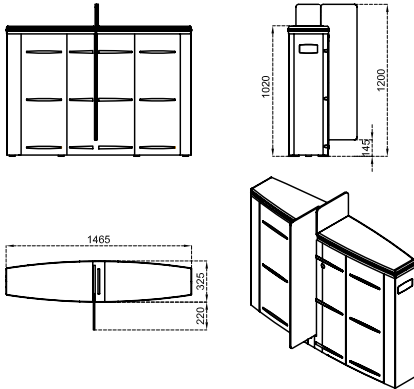

SG 55 M-C
Cam Kanat Yüksekliği : 1200 mm

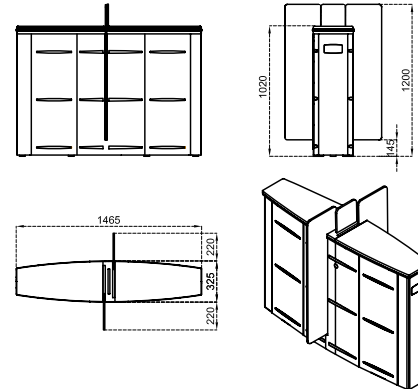

SG 55 T-S
Cam Kanat Yüksekliği : 2000 mm

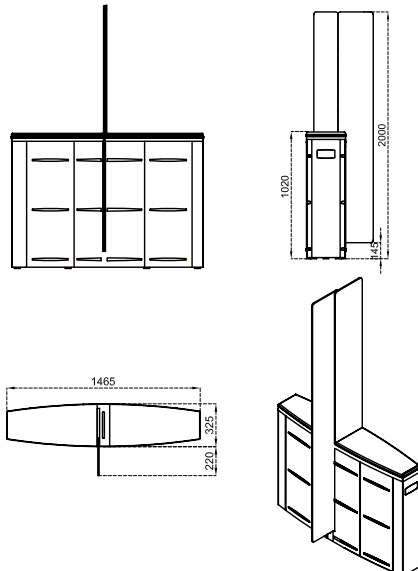

SG 55 T-C
Cam Kanat Yüksekliği : 2000 mm

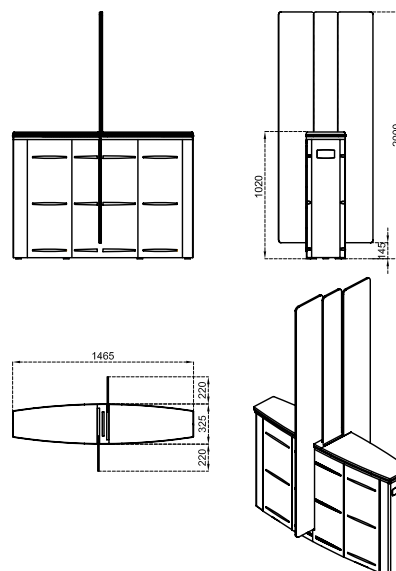







SG 90 SLIDING GATE



Teknik Özellikler

Kullanım Ortamı	İç ortam.		
Çalışma Isısı, Nem	-20°C/+68°C (ops. -50°C ısı pozitifleme ile), RH %95 yoğunlaşmaz.		
Çalışma Yoğunluğu	%100, 7/24 kullanım.		
Malzeme Özelliği	Gövde	304 kalite satine zımpara desenli paslanmaz çelik (ops. 316 kalite)	
	Üst Kapak	10 mm temperli siyah renklendirilmiş cam (ops. diğer malzemeler), kapak üzeri okuyucu montajları için hazır oyuklu cam kapak seçeneği	
	Kanat	RGB LED aydınlatmalı 10 mm temperli cam, 900-1200-2000 mm kanat yüksekliği opsiyonları	
İndikatörler	Yan Durum / Yönlendirme İndikatörü		DOT MATRIX LED, standart.
	Geçiş İndikatörü		Kanat ve kapak altı RGB LED standart.
Enerji	Çalışma Voltajı	: 110/220V AC 50/60 Hz. (%±10), 24V DC.	
	Enerji Sarfiyatı (single)	: Beklemede ~11W. Geçiş anında ~50W	
	Enerji Sarfiyatı (center)	: Beklemede ~22W. Geçiş anında ~50+50W.	
Çalışma Modu	Sistem çift yönlü (bi-directional) olarak çalışır. Çalışma modları dip switch üzerinden değiştirilebilir. Giriş - çıkış kontrollü Giriş - çıkış serbest Giriş kontrollü, çıkış serbest Çıkış kontrollü, giriş serbest		
Çalışma Sistemi	900 mm'ye kadar geçiş koridoru genişliği ile tekerlekli sandalye, valiz, trolley ile geçişe uygundur. Hızlı geçişler için elektronik tork ve sensör kontrollü, gövde içine giren kanat hareketi sağlayan elektromekanik motorlu sistemdir. Bir geçiş koridoru oluşturabilmek için minimum iki adet single ünite kullanılmalıdır. Elektromekanik motorlu hareketli kanatlar ilk konumda kapalı durumdadır (açık olarak ayarlanabilir). Turnike giriş sistemine bağlı olarak çalışan herhangi bir geçiş kontrol sistemine (3. parti ürünü) kişi okutma işlemi yapar. Geçiş onayı alınması üzerine kanatlar açılır ve koridor boyunca bulunan çapraz taramalı sensör yapısı ile kişinin geçişi izlenir ve geçiş tamamlandığında kanatlar kapanır. Peşpeşe kart okutmalarda kanat kapanmadan kişilerin geçişinin tamamlanması beklenir, son kişi geçişini tamamladığında kanat kapanır. Kişi kanatlar arasındayken sensörler sayesinde kanatlar hareket etmez, kişiye zarar vermez. Ayrıca kanatların kapanması sırasında elektronik tork kontrol sistemi sürekli devrededir. Geçiş koridoru boyunca konumlandırılmış sensörler sayesinde valiz tespiti yapılarak güvenli ve konforlu bir geçiş sağlanır. Tailgate ve kaçak geçiş girişimlerinde sistem görsel ve işitsel alarm verir. Dahili diagnostik ekranı üzerinden sistem mesaj kodları görüntülenebilir.		
Kontrol Sistemi	Turnikenin tüm fonksiyon, parametre ve çalışma modları kontrol kartı (mikroişlemci kontrollü) üzerinden değiştirilebilir. Bütün inputlar opto-coupler korumalıdır. Kuru kontak (ground control) ile kontrol edilebilir. Her türlü geçiş kontrol ünitesi ile uyum içerisinde çalışır. Ops. RS232, RS485 veya TCP/IP üzerinden fonksiyonları kontrol edilebilir.		
Geçiş Hızı	Kanat açılış / kapanış süresi	: ~1,3-1,6 sn. (cam yüksekliğine göre değişir.)	
	Serbest geçiş modu	Nominal	: ~25 kişi/dk
	(Farklı geçiş kontrol sistemlerinin kullanımı nominal geçiş sayısını değiştirebilir.)		
Acil Durum Modu	Kanatlar gövdenin içine girerek serbest geçiş koridoru oluşturur (fail safe). Yangın ikaz vb. sistemlerle uyumlu çalışır. Acil durum sona erdiğinde sistem normal çalışma moduna döner.		
Enerji Kesintisi Durumu	Kanatlar dahili batarya yardımıyla gövdenin içine girerek serbest geçiş koridoru oluşturur (fail safe).		
Ağırlık	Single	: ~190 kg	
	Center	: ~250 kg	
Opsiyonel Özellikler ve Aksesuarlar	Kablosuz uzaktan kumanda (alıcı-verici), manuel kumanda, jeton yuvası ve kovası, tekli/çoklu tanıtmalı para/jeton yuvası ve kovası, okuyucu montaj braketi, ısı pozitifleyici, üst kapak ağırlık sensörü, alt pleyt, battery back-up, 316 kalite paslanmaz çelik, RS232-RS485-TCP/IP modülleri, farklı dış gövde malzemeleri (mirror black, bronz vb.), farklı üst kapak malzemeleri (paslanmaz çelik, doğal granit vb.), farklı kanat yükseklikleri, motorlu kart toplama ünitesi ve kart toplama kovası, vb.		

Ölçüler (mm)

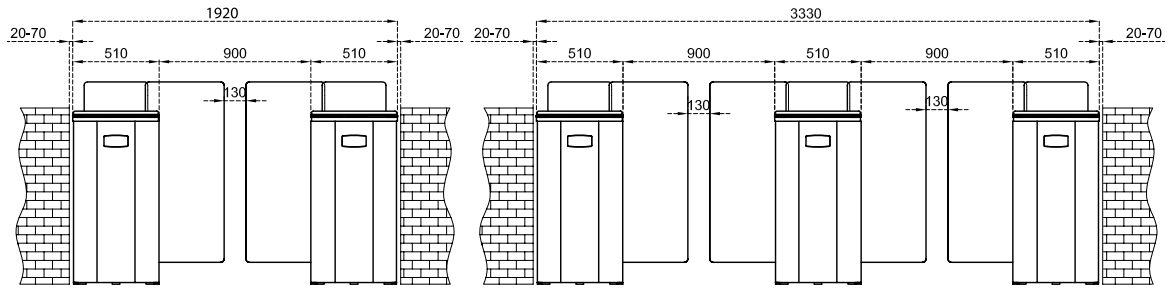

SG 90 S-S
Cam Kanat Yüksekliği : 900 mm

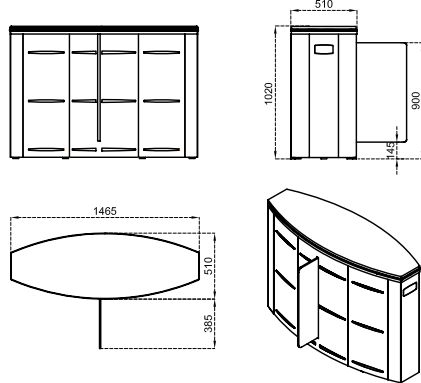

SG 90 S-C
Cam Kanat Yüksekliği : 900 mm

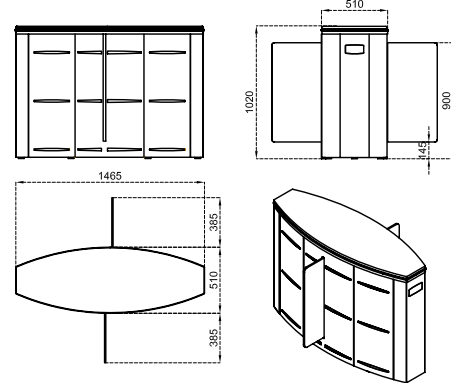

SG 90 M-S
Cam Kanat Yüksekliği : 1200 mm

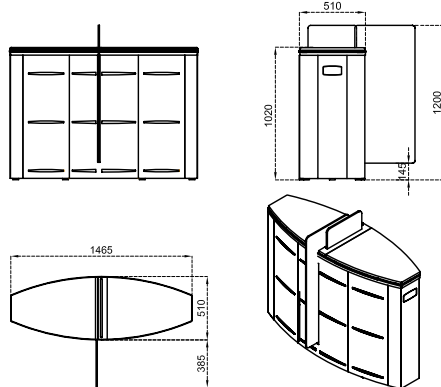

SG 90 M-C
Cam Kanat Yüksekliği : 1200 mm

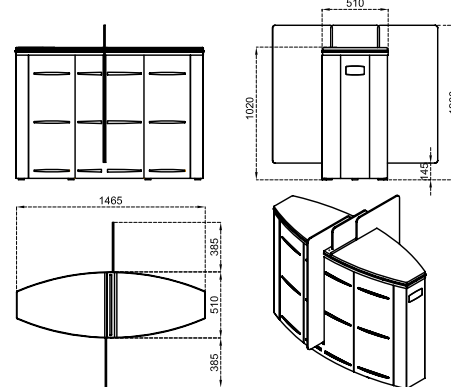

SG 90 T-S
Cam Kanat Yüksekliği : 2000 mm

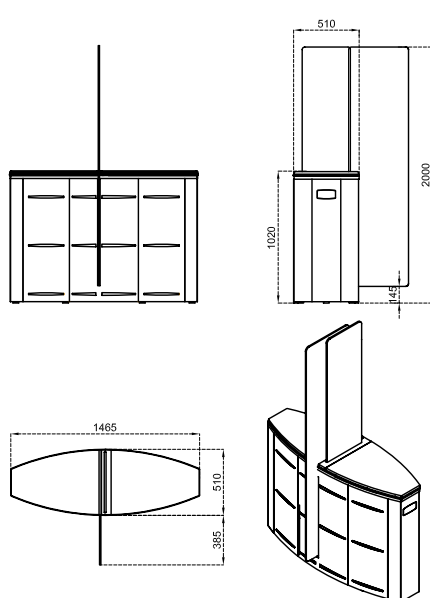

SG 90 T-C
Cam Kanat Yüksekliği : 2000 mm

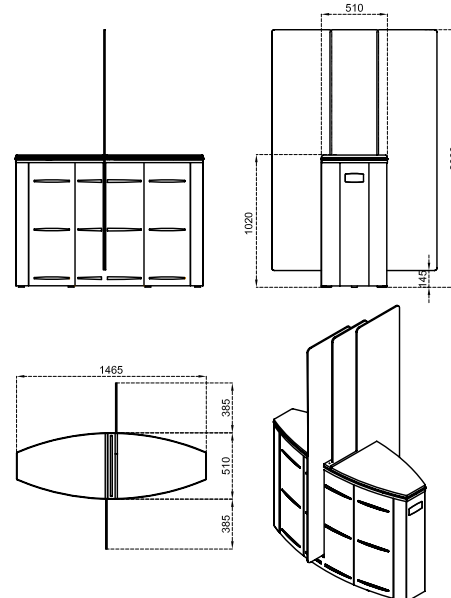

PG 03 55 PADDLE GATE

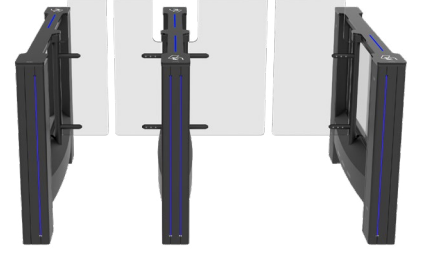

550 ve 900 mm geçiş genişliği kombinasyonu oluşturulabilir.

Teknik Özellikler

Kullanım Ortamı	İç ortam.							
Çalışma Isısı, Nem	-20°C/+68°C (ops. -50°C ısı pozitifleme ile), RH %95 yoğuşmasız.							
Çalışma Yoğunluğu	%100, 7/24 kullanım.							
Malzeme Özelliği	<table border="1"><tr><td>Gövde</td><td>304 kalite satine zımpara desenli paslanmaz çelik (ops. 316 kalite), yan duvarlar akrilik panel</td></tr><tr><td>Üst Kapak</td><td>10 mm temperli siyah renklendirilmiş cam</td></tr><tr><td>Kanat</td><td>10 mm temperli cam, 900 - 1200 - ops.1500 mm kanat yüksekliği seçenekleri</td></tr></table>	Gövde	304 kalite satine zımpara desenli paslanmaz çelik (ops. 316 kalite), yan duvarlar akrilik panel	Üst Kapak	10 mm temperli siyah renklendirilmiş cam	Kanat	10 mm temperli cam, 900 - 1200 - ops.1500 mm kanat yüksekliği seçenekleri	
Gövde	304 kalite satine zımpara desenli paslanmaz çelik (ops. 316 kalite), yan duvarlar akrilik panel							
Üst Kapak	10 mm temperli siyah renklendirilmiş cam							
Kanat	10 mm temperli cam, 900 - 1200 - ops.1500 mm kanat yüksekliği seçenekleri							
İndikatörler	Yönlendirme ve Geçiş İndikatörü : Dikey LED ve üst kapakta kayar asteroid animasyonlu LED standart.							
Enerji	Çalışma Voltajı : 110/220V AC 50/60 Hz. (%±10), 24V DC. Enerji Sarfiyatı (single) : Beklemede ~8W. Geçiş anında ~38W Enerji Sarfiyatı (center) : Beklemede ~16W. Geçiş anında ~38+38W.							
Çalışma Modu	Sistem çift yönlü (bi-directional) olarak çalışır. Çalışma modları dip switch üzerinden değiştirilebilir. Giriş - çıkış kontrollü Giriş - çıkış serbest Giriş kontrollü, çıkış serbest Çıkış kontrollü, giriş serbest							
Çalışma Sistemi	Hızlı geçişler için elektronik tork ve sensör kontrollü, geçiş yönünde açılan kanat hareketi sağlayan elektromekanik motorlu sistemdir. Bir geçiş koridoru oluşturabilmek için minimum iki adet single ünite kullanılmalıdır. Elektromekanik motorlu hareketli kanatlar ilk konumda kapalı durumdadır. Turnike giriş sistemine bağlı olarak çalışan herhangi bir geçiş kontrol sistemine (3. parti ürünü) kişi okutma işlemi yapar. Geçiş onayı alınması üzerine kanatlar açılır ve koridor boyunca bulunan çapraz taramalı sensör yapısı ile kişinin geçişi izlenir ve geçiş tamamlandığında kanatlar kapanır. Peşpeşe kart okutmalarında kanat kapanmadan kişilerin geçişinin tamamlanması beklenir, son kişi geçişini tamamladığında kanat kapanır. Kişi kanatlar arasında sensörler sayesinde kanatlar hareket etmez, kişiye zarar vermez. Ayrıca kanatların kapanması sırasında elektronik tork kontrol sistemi sürekli devrededir. Geçiş koridoru boyunca konumlandırılmış sensörler sayesinde valiz tespiti yapılarak güvenli ve konforlu bir geçiş sağlanır. Tailgate ve kaçak geçiş girişimlerinde sistem görsel ve işitsel alarm verir. Dahili diagnostik ekranı üzerinden sistem mesaj kodları görüntülenebilir.							
Kontrol Sistemi	Turnikenin tüm fonksiyon, parametre ve çalışma modları kontrol kartı (mikroişlemci kontrollü) üzerinden değiştirilebilir. Bütün inputlar opto-coupler korumalıdır. Kuru kontak (ground control) ile kontrol edilebilir. Her türlü geçiş kontrol ünitesi ile uyum içerisinde çalışır. Ops. RS232, RS485 veya TCP/IP üzerinden fonksiyonları kontrol edilebilir.							
Geçiş Hızı	Kanat açılış / kapanış süresi : ~0,8-1,2 sn. (cam yüksekliğine göre değişir.) Serbest geçiş modu : ~50 kişi/dk Nominal : ~25 kişi/dk (Farklı geçiş kontrol sistemlerinin kullanımı nominal geçiş sayısını değiştirebilir.)							
Acil Durum Modu	Kanatlar istenilen yöne açılarak (dipswitch üzerinden ayarlanır) sistem giriş ve çıkışta serbest geçiş koridoru oluşturur. Yangın ikaz vb. sistemlerle uyumlu çalışır. Acil durum sona erdiğinde sistem normal çalışma moduna döner.							
Enerji Kesintisi Durumu	Kanatlar giriş veya çıkış yönüne el ile itilerek serbest geçiş koridoru oluşturur (fail safe). Kanatlar opsiyonel dahili batarya yardımıyla istenilen yöne açılarak (dipswitch üzerinden ayarlanır) serbest geçiş koridoru oluşturur.							
Ağırlık	Single : ~70 kg Center : ~85 kg							
Opsiyonel Özellikler ve Aksesuarlar	Kablosuz uzaktan kumanda (alıcı-verici), manuel kumanda, jeton yuvası ve kovası, tekli/çoklu tanıtmalı para/jeton yuvası ve kovası, okuyucu montaj braketi, ısı pozitifleyici, üst kapak ağırlık sensörü, alt pleyt, battery back-up, dahili batarya, 316 kalite paslanmaz çelik, RS232-RS485-TCP/IP modülleri, farklı dış gövde malzemeleri (mirror black, bronz vb.), paslanmaz çelik üst kapak, farklı kanat yükseklikleri, motorlu kart toplama ünitesi ve kart toplama kovası, vb.							

Ölçüler (mm)

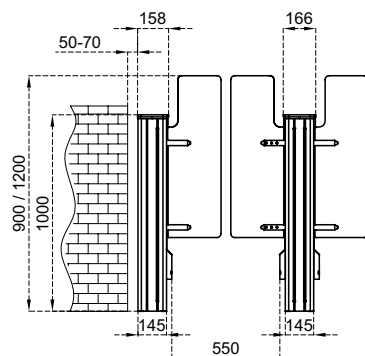
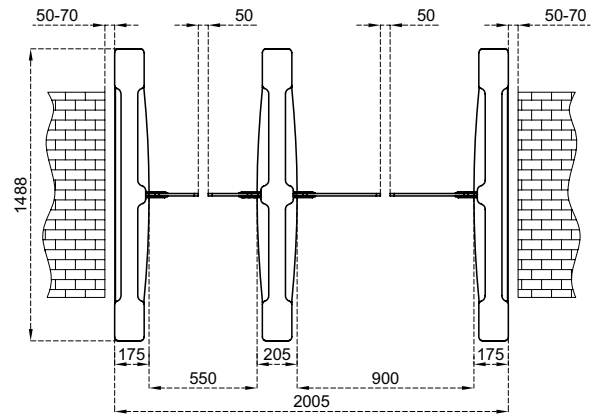
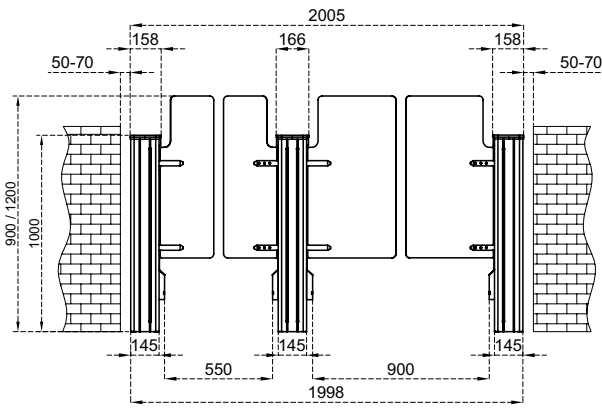
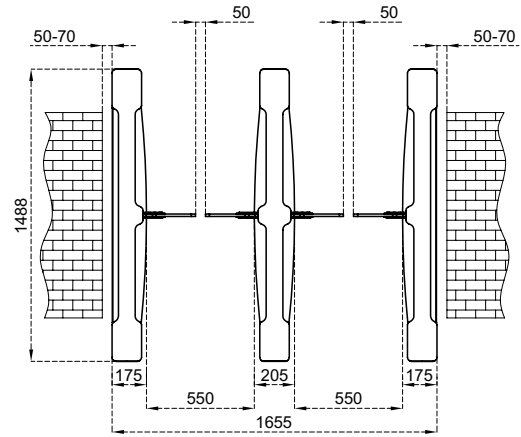
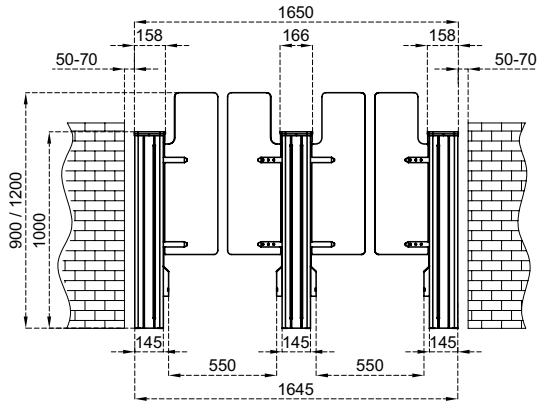
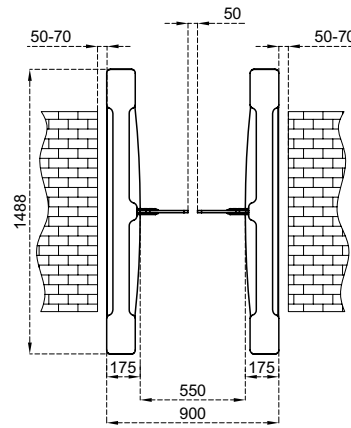
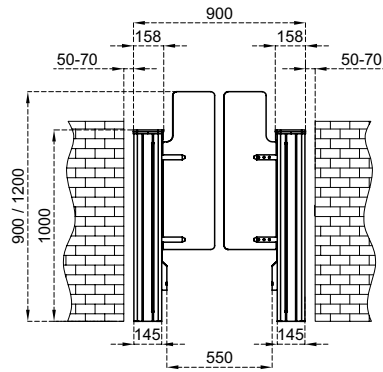

+ ... n ... +

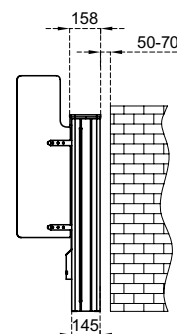

PG 03 90 PADDLE GATE

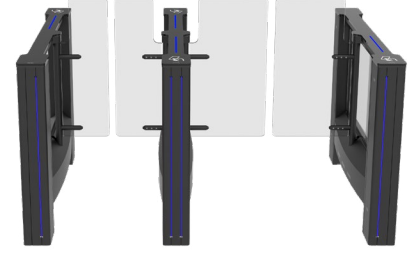

550 ve 900 mm geçiş genişliği kombinasyonu oluşturulabilir.

Teknik Özellikler

Kullanım Ortamı	İç ortam.						
Çalışma Isısı, Nem	-20°C/+68°C (ops. -50°C ısı pozitifleme ile), RH %95 yoğunlaşmaz.						
Çalışma Yoğunluğu	%100, 7/24 kullanım.						
Malzeme Özelliği	<table border="1"><tr><td>Gövde</td><td>304 kalite satine zımpara desenli paslanmaz çelik (ops. 316 kalite), yan duvarlar akrilik panel</td></tr><tr><td>Üst Kapak</td><td>10 mm temperli siyah renklendirilmiş cam</td></tr><tr><td>Kanat</td><td>10 mm temperli cam, 900 - 1200 - ops.1500 mm kanat yüksekliği seçenekleri</td></tr></table>	Gövde	304 kalite satine zımpara desenli paslanmaz çelik (ops. 316 kalite), yan duvarlar akrilik panel	Üst Kapak	10 mm temperli siyah renklendirilmiş cam	Kanat	10 mm temperli cam, 900 - 1200 - ops.1500 mm kanat yüksekliği seçenekleri
Gövde	304 kalite satine zımpara desenli paslanmaz çelik (ops. 316 kalite), yan duvarlar akrilik panel						
Üst Kapak	10 mm temperli siyah renklendirilmiş cam						
Kanat	10 mm temperli cam, 900 - 1200 - ops.1500 mm kanat yüksekliği seçenekleri						
İndikatörler	Yönlendirme ve Geçiş İndikatörü : Dikey LED ve üst kapakta kayar asteroid animasyonlu LED standart.						
Enerji	Çalışma Voltajı : 110/220V AC 50/60 Hz. (%±10), 24V DC. Enerji Sarfıyatı (single) : Beklemede ~8W. Geçiş anında ~38W Enerji Sarfıyatı (center) : Beklemede ~16W. Geçiş anında ~38+38W.						
Çalışma Modu	Sistem çift yönlü (bi-directional) olarak çalışır. Çalışma modları dip switch üzerinden değiştirilebilir. Giriş - çıkış kontrollü Giriş - çıkış serbest Giriş kontrollü, çıkış serbest Çıkış kontrollü, giriş serbest						
Çalışma Sistemi	900 mm'ye kadar geçiş koridoru genişliği ile tekerlekli sandalye, valiz, trolley ile geçişe uygundur. Hızlı geçişler için elektronik tork ve sensör kontrollü, geçiş yönünde açılan kanat hareketi sağlayan elektromekanik motorlu sistemdir. Bir geçiş koridoru oluşturabilmek için minimum iki adet single ünite kullanılmalıdır. Elektromekanik motorlu hareketli kanatlar ilk konumda kapalı durumdadır. Turnike giriş sistemine bağlı olarak çalışan herhangi bir geçiş kontrol sistemine (3. parti ürünü) kişi okutma işlemi yapar. Geçiş onayı alınması üzerine kanatlar açılır ve koridor boyunca bulunan çapraz taramalı sensör yapısı ile kişinin geçişi izlenir ve geçiş tamamlandığında kanatlar kapanır. Peşpeşe kart okutmalarda kanat kapanmadan kişilerin geçişinin tamamlanması beklenir, son kişi geçişini tamamladığında kanat kapanır. Kişi kanatlar arasındayken sensörler sayesinde kanatlar hareket etmez, kişiye zarar vermez. Ayrıca kanatların kapanması sırasında elektronik tork kontrol sistemi sürekli devrededir. Geçiş koridoru boyunca konumlandırılmış sensörler sayesinde valiz tespiti yapılarak güvenli ve konforlu bir geçiş sağlanır. Tailgate ve kaçak geçiş girişimlerinde sistem görsel ve işitsel alarm verir. Dahili diagnostik ekranı üzerinden sistem mesaj kodları görüntülenebilir.						
Kontrol Sistemi	Turnikenin tüm fonksiyon, parametre ve çalışma modları kontrol kartı (mikroişlemci kontrollü) üzerinden değiştirilebilir. Bütün inputlar opto-coupler korumalıdır. Kuru kontak (ground control) ile kontrol edilebilir. Her türlü geçiş kontrol ünitesi ile uyum içerisinde çalışır. Ops. RS232, RS485 veya TCP/IP üzerinden fonksiyonları kontrol edilebilir.						
Geçiş Hızı	Kanat açılış / kapanış süresi : ~0,8-1,2 sn. (cam yüksekliğine göre değişir.) Serbest geçiş modu : ~50 kişi/dk Nominal : ~25 kişi/dk (Farklı geçiş kontrol sistemlerinin kullanımı nominal geçiş sayısını değiştirebilir.)						
Acil Durum Modu	Kanatlar istenilen yöne açılarak (dipswitch üzerinden ayarlanır) sistem giriş ve çıkışta serbest geçiş koridoru oluşturur. Yangın ikaz vb. sistemlerle uyumlu çalışır. Acil durum sona erdiğinde sistem normal çalışma moduna döner.						
Enerji Kesintisi Durumu	Kanatlar giriş veya çıkış yönüne el ile itilerek serbest geçiş koridoru oluşturur (fail safe). Kanatlar opsiyonel dahili batarya yardımıyla istenen yöne açılarak (dipswitch üzerinden ayarlanır) serbest geçiş koridoru oluşturur.						
Ağırlık	Single : ~80 kg Center : ~90 kg						
Opsiyonel Özellikler ve Aksesuarlar	Kablosuz uzaktan kumanda (alıcı-verici), manuel kumanda, jeton yuvası ve kovası, tekli/çoklu tanıtmalı para/jeton yuvası ve kovası, okuyucu montaj braketi, ısı pozitifleyici, üst kapak ağırlık sensörü, alt pleyt, battery back-up, dahili batarya, 316 kalite paslanmaz çelik, RS232-RS485-TCP/IP modülleri, farklı dış gövde malzemeleri (mirror black, bronz vb.), paslanmaz çelik üst kapak, farklı kanat yükseklikleri, motorlu kart toplama ünitesi ve kart toplama kovası, vb.						

Ölçüler (mm)

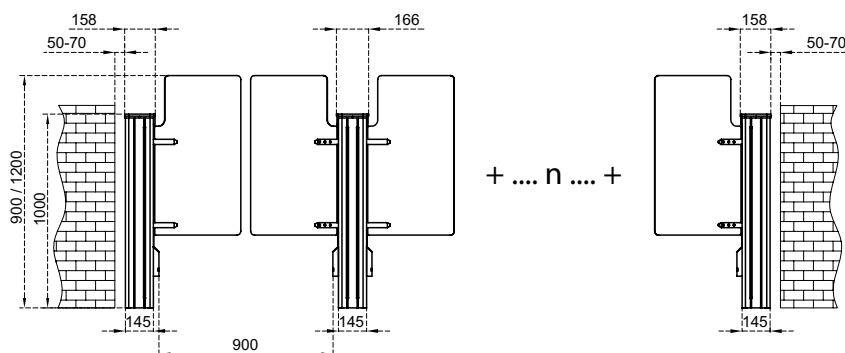
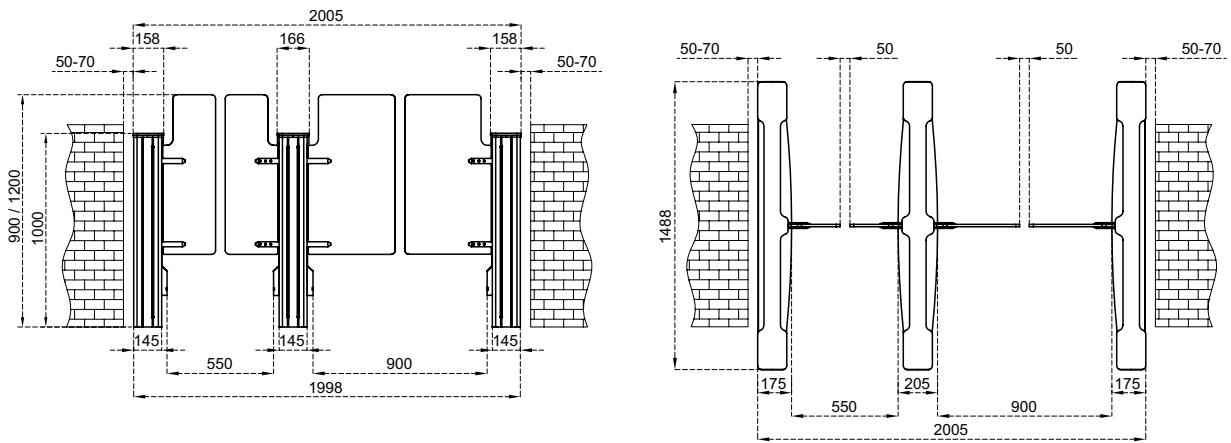
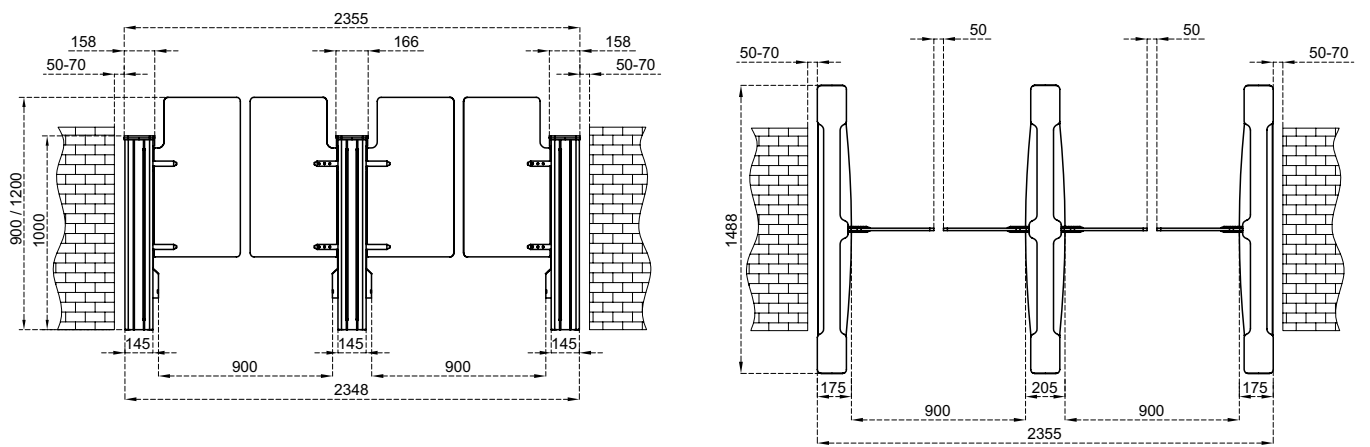
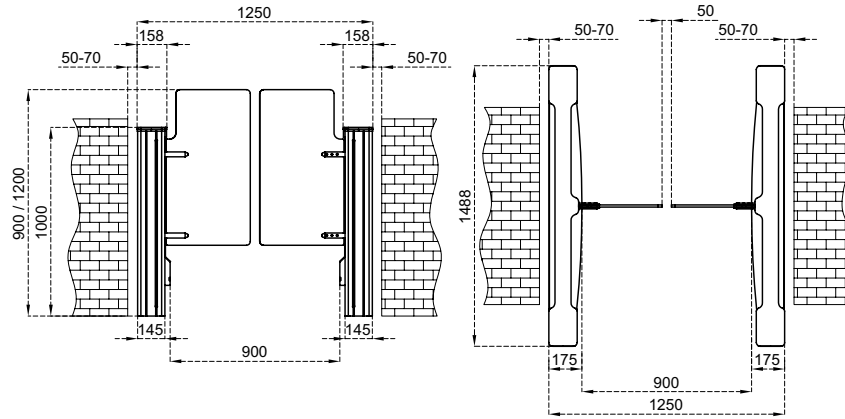



GLASS LINE

70	GL A1
71	GL B1
73	GL A2



Ölçüler (mm)

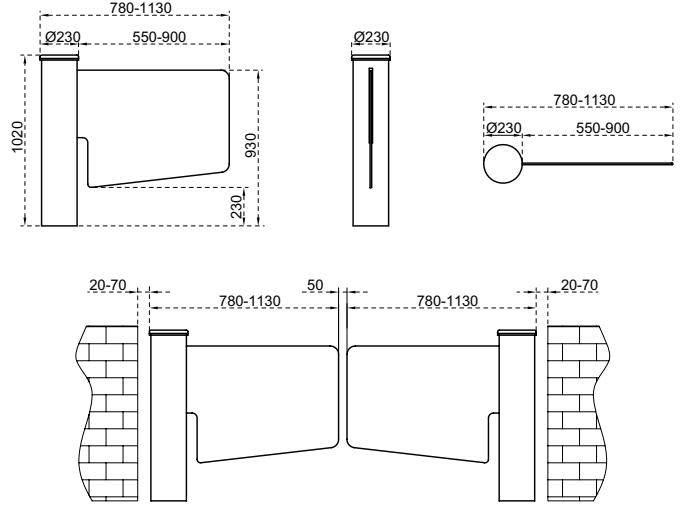

Teknik Özellikler

Kullanım Ortamı	İç ortam.	
Çalışma Isısı, Nem	-20°C/+68°C (ops. -50°C ısı pozitifleme ile), RH %95 yoğunlaşmaz.	
Çalışma Yoğunluğu	%100, 7/24 kullanım.	
Malzeme Özelliği	Gövde	304 kalite (ops. 316 kalite) satine zımpara desenli paslanmaz çelik
	Üst Kapak	10 mm temperli siyah renklendirilmiş cam, kapak üzeri okuyucu montajları için hazır oyuklu cam kapak seçeneği
	Kanat	10 mm temperli cam, 550-900 mm kanat genişliği seçenekleri
İndikatörler	Yönlendirme ve Geçiş İndikatörü : Kapak altı RGB LED standart.	
Enerji	Çalışma Voltajı	: 110/220V AC 50/60 Hz. (%±10), 24V DC.
	Enerji Sarfıyatı	: Beklemede ~2W, geçiş anında ~30W (kullanılan aksesuar ve opsiyonlara göre değişiklik gösterir).
Çalışma Modu	Sistem çift yönlü (bi-directional) olarak çalışır.	
	Çalışma modları kontrol kartı üzerinde bulunan butonlar ve ekran yardımıyla ayarlanabilir.	
	Giriş - çıkış kontrollü	Giriş - çıkış serbest (opsiyonel fotosel desteği ile)
Çalışma Sistemi	Giriş kontrollü, çıkış serbest (opsiyonel fotosel desteği ile)	Çıkış kontrollü, giriş serbest (opsiyonel fotosel desteği ile)
	Elektromekanik motorlu hareket.	
Kontrol Sistemi	Turnikenin tüm fonksiyon, parametre ve çalışma modları kontrol kartı üzerinde bulunan butonlar ve ekran yardımıyla ayarlanabilir.	
	Bütün inputlar opto-coupler korumalıdır.	
	Kuru kontak (ground control) ile kontrol edilebilir.	
	Her türlü geçiş kontrol ünitesi ile uyum içerisinde çalışır. Ops. RS232, RS485 veya TCP/IP üzerinden fonksiyonları kontrol edilebilir.	
Geçiş Hızı	Kanat açılış / kapanış süresi: ~1,5-2,0 sn.	
Acil Durum Modu	Kanat istenilen yöne açılarak (dipswitch üzerinden ayarlanır) sistem giriş ve çıkışta serbest geçiş koridoru oluşturur. Yangın ikaz vb. sistemlerle uyumlu çalışır. Acil durum sona erdiğinde sistem normal çalışma moduna döner.	
Enerji Kesintisi Durumu	Kanat giriş veya çıkış yönüne el ile itilerek serbest geçiş koridoru oluşturur (fail safe).	
Ağırlık	~48 kg	
Opsiyonel Özellikler ve Aksesuarlar	Kablosuz uzaktan kumanda (alıcı-verici), manuel kumanda, counter (resetli/resetsiz), okuyucu montaj braket, ısı pozitifleyici, alt pleyt, battery back-up, 316 kalite paslanmaz çelik, RS232-RS485-TCP/IP modülleri, farklı dış gövde malzemeleri (mirror black, bronz vb.), farklı üst kapak malzemeleri (paslanmaz çelik, doğal granit vb.), serbest mod için fotosel, vb.	



Ölçüler (mm)

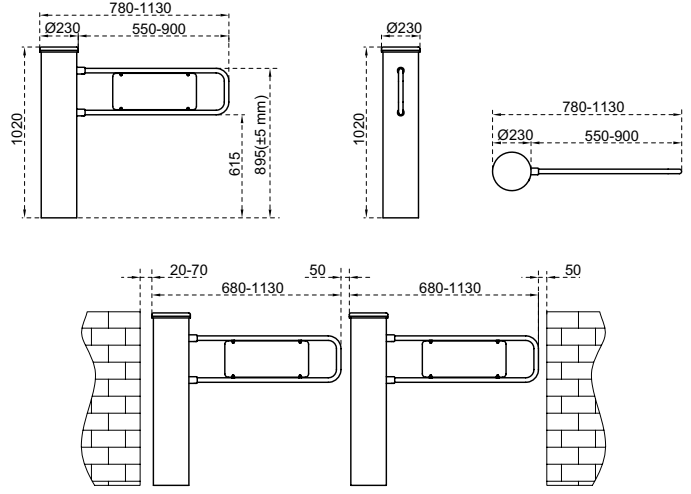

Teknik Özellikler

Kullanım Ortamı

İç ortam, dış ortam. (Üst kapakta okuyucu braketini veya benzeri bir aksesuar takılacak şekilde değişiklik yapılması durumunda ürün yalnızca iç ortamlarda kullanılmalıdır.)

Çalışma Isısı, Nem

-20°C/+68°C (ops. -50°C ısı pozitifleme ile), RH %95 yoğunlaşmaz.

Çalışma Yoğunluğu

%100, 7/24 kullanım.

Malzeme Özelliği	Gövde	304 kalite (ops. 316 kalite) satine zımpara desenli paslanmaz çelik
	Üst Kapak	10 mm temperli siyah renklendirilmiş cam, kapak üzeri okuyucu montajları için hazır oyuklu cam kapak seçeneği
	Kanat	Tek parça özel büküm Ø27 x 2 mm, 304 kalite (ops. 316 kalite) satine zımpara desenli paslanmaz çelik boru arası akrilik kanat, 550-900 mm kanat genişliği seçenekleri

İndikatörler

Yönlendirme ve Geçiş İndikatörü : Kapak altı RGB LED standart.

Enerji

Çalışma Voltajı : 110/220V AC 50/60 Hz. (%±10), 24V DC.
Enerji Sarfıyatı : Beklemede ~2W, geçiş anında ~30W (kullanılan aksesuar ve opsiyonlara göre değişiklik gösterir).

Çalışma Modu

Sistem çift yönlü (bi-directional) olarak çalışır.
Çalışma modları kontrol kartı üzerinde bulunan butonlar ve ekran yardımıyla ayarlanabilir.
Giriş - çıkış kontrollü Giriş - çıkış serbest (opsiyonel fotosel desteği ile)
Giriş kontrollü, çıkış serbest (opsiyonel fotosel desteği ile) Çıkış kontrollü, giriş serbest (opsiyonel fotosel desteği ile)

Çalışma Sistemi

Elektromekanik motorlu hareket.

Kontrol Sistemi

Turnikenin tüm fonksiyon, parametre ve çalışma modları kontrol kartı üzerinde bulunan butonlar ve ekran yardımıyla ayarlanabilir.
Bütün inputlar opto-coupler korumalıdır.
Kuru kontak (ground control) ile kontrol edilebilir.
Her türlü geçiş kontrol ünitesi ile uyum içerisinde çalışır.
Ops. RS232, RS485 veya TCP/IP üzerinden fonksiyonları kontrol edilebilir.

Geçiş Hızı

Kanat açılış / kapanış süresi: ~1,5-2,0 sn.

Acil Durum Modu

Kanat istenilen yöne açılarak (dipswitch üzerinden ayarlanır) sistem giriş ve çıkışta serbest geçiş koridoru oluşturur. Yangın ikaz vb. sistemlerle uyumlu çalışır. Acil durum sona erdiğinde sistem normal çalışma moduna döner.

Enerji Kesintisi Durumu

Kanat giriş veya çıkış yönüne el ile itilerek serbest geçiş koridoru oluşturur (fail safe).

Ağırlık

~41 kg

Opsiyonel Özellikler ve Aksesuarlar

Kablosuz uzaktan kumanda (alıcı-verici), manuel kumanda, counter (resetli/resetsiz), okuyucu montaj braketini, ısı pozitifleyici, alt pleyt, battery back-up, 316 kalite paslanmaz çelik, RS232-RS485-TCP/IP modülleri, farklı dış gövde malzemeleri (mirror black, bronz vb.), farklı üst kapak malzemeleri (paslanmaz çelik, doğal granit vb.), serbest mod için fotosel, vb.





Ölçüler (mm)

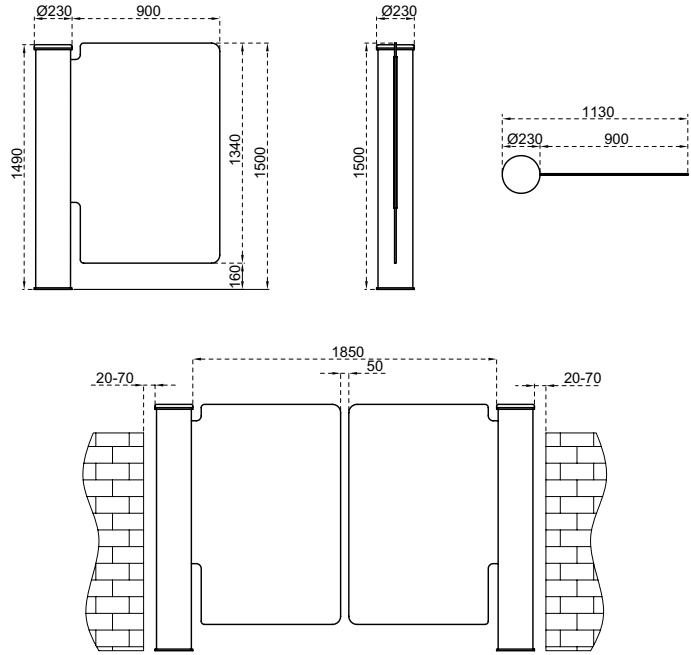

Teknik Özellikler

Kullanım Ortamı	İç ortam.	
Çalışma Isısı, Nem	-20°C/+68°C (ops. -50°C ısı pozitifleme ile), RH %95 yoğunlaşmaz.	
Çalışma Yoğunluğu	%100, 7/24 kullanım.	
Malzeme Özelliği	Gövde	304 kalite (ops. 316 kalite) satine zımpara desenli paslanmaz çelik
	Üst Kapak	10 mm temperli siyah renklendirilmiş cam, kapak üzeri okuyucu montajları için hazır oyuklu cam kapak seçeneği
	Kanat	10 mm temperli cam, 900 mm kanat genişliği seçenekleri
İndikatörler	Yönlendirme ve Geçiş İndikatörü : Kapak altı RGB LED standart.	
Enerji	Çalışma Voltajı : 110/220V AC 50/60 Hz. (%±10), 24V DC. Enerji Sarfıyatı : Beklemede ~2W, geçiş anında ~30W (kullanılan aksesuar ve opsiyonlara göre değişiklik gösterir).	
Çalışma Modu	Sistem çift yönlü (bi-directional) olarak çalışır. Çalışma modları kontrol kartı üzerinde bulunan butonlar ve ekran yardımıyla ayarlanabilir. Giriş - çıkış kontrollü Giriş - çıkış serbest (opsiyonel fotosel desteği ile) Giriş kontrollü, çıkış serbest (opsiyonel fotosel desteği ile) Çıkış kontrollü, giriş serbest (opsiyonel fotosel desteği ile)	
Çalışma Sistemi	Elektromekanik motorlu hareket.	
Kontrol Sistemi	Turnikenin tüm fonksiyon, parametre ve çalışma modları kontrol kartı üzerinde bulunan butonlar ve ekran yardımıyla ayarlanabilir. Bütün inputlar opto-coupler korumalıdır. Kuru kontak (ground control) ile kontrol edilebilir. Her türlü geçiş kontrol ünitesi ile uyum içerisinde çalışır. Ops. RS232, RS485 veya TCP/IP üzerinden fonksiyonları kontrol edilebilir.	
Geçiş Hızı	Kanat açılış / kapanış süresi: ~2,0-2,5 sn.	
Acil Durum Modu	Kanat istenilen yöne açılarak (dipswitch üzerinden ayarlanır) sistem giriş ve çıkışta serbest geçiş koridoru oluşturur. Yangın ikaz vb. sistemlerle uyumlu çalışır. Acil duruma sona erdiğinde sistem normal çalışma moduna döner.	
Enerji Kesintisi Durumu	Kanat giriş veya çıkış yönüne el ile itilerek serbest geçiş koridoru oluşturur (fail safe).	
Ağırlık	~95 kg	
Opsiyonel Özellikler ve Aksesuarlar	Kablosuz uzaktan kumanda (alıcı-verici), manuel kumanda, counter (resetti/resetsiz), okuyucu montaj braketi, ısı pozitifleyici, alt pleyt, battery back-up, 316 kalite paslanmaz çelik, RS232-RS485-TCP/IP modülleri, farklı dış gövde malzemeleri (mirror black, bronz vb.), farklı üst kapak malzemeleri (paslanmaz çelik, doğal granit vb.), serbest mod için fotosel, vb.	

LERDEN GEÇİREMEDİĞİNİZ
ve PAKETLERİNİZ İÇİN
460 16 70 'I ARAYINIZ



GARAJ İLE İLGİLİ
SORUNLARINIZ İÇİN
0212 460 11 08
ARAYINIZ.
İDARİ İŞLER



YARIM BOY TURNİKELER

76 HT 400
77 HT 400 D

HT 400

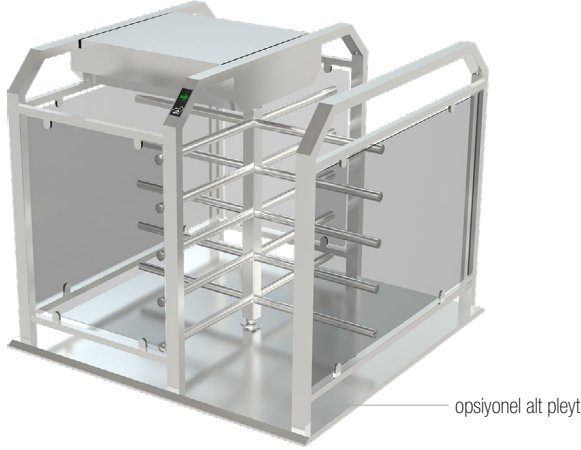

Ölçüler (mm)

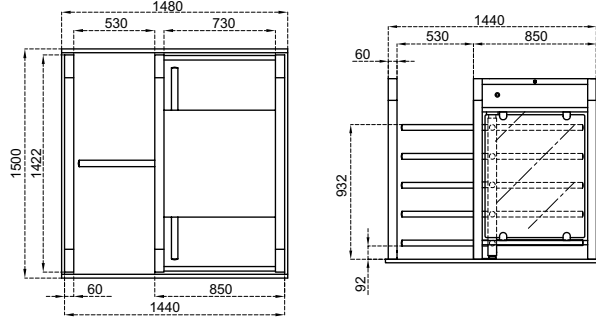

Teknik Özellikler

Kullanım Ortamı	İç ortam, dış ortam.												
Çalışma Isısı, Nem	-20°C/+68°C (ops. -50°C ısı pozitifleme ile), RH %95 yoğunlaşmaz.												
Çalışma Yoğunluğu	%100, 7/24 kullanım.												
Gövde / Kol Özelliği	Ana taşıyıcı kutu profiller üzerine kurulmuş gövde ile su geçirmez üst koruyucu kapaktan oluşmuştur. 4 kanatlı ve kanat açısı 90° dir. Her kanatta her biri teker teker demonte edilebilen 5'er adet kol bulunur. Farklı malzeme seçeneklerinden oluşmuş kombinasyonlar aşağıdaki tabloda mevcuttur.												
	<table border="1"><thead><tr><th></th><th>HT 400 S</th><th>HT 400 S-25</th><th>HT 400 S-100</th></tr></thead><tbody><tr><td>Gövde</td><td>Sıcak daldırma galvanizli çelik üzeri elektrostatik toz boyalı</td><td>Sıcak daldırma galvanizli çelik üzeri elektrostatik toz boyalı</td><td>304 kalite paslanmaz çelik (ops. 316 kalite)*</td></tr><tr><td>Kollar</td><td>Sıcak daldırma galvanizli çelik üzeri elektrostatik toz boyalı, Ø42x2.5 mm</td><td>304 kalite paslanmaz çelik (ops. 316 kalite)*, Ø40x2.0 mm</td><td>304 kalite paslanmaz çelik (ops. 316 kalite)*, Ø40x2.0 mm</td></tr></tbody></table> <p>(*) Yüzey işlemi : Satine zımpara desenli (ops. paslanmaz çelik üzeri elektrostatik toz boyalı)</p>		HT 400 S	HT 400 S-25	HT 400 S-100	Gövde	Sıcak daldırma galvanizli çelik üzeri elektrostatik toz boyalı	Sıcak daldırma galvanizli çelik üzeri elektrostatik toz boyalı	304 kalite paslanmaz çelik (ops. 316 kalite)*	Kollar	Sıcak daldırma galvanizli çelik üzeri elektrostatik toz boyalı, Ø42x2.5 mm	304 kalite paslanmaz çelik (ops. 316 kalite)*, Ø40x2.0 mm	304 kalite paslanmaz çelik (ops. 316 kalite)*, Ø40x2.0 mm
	HT 400 S	HT 400 S-25	HT 400 S-100										
Gövde	Sıcak daldırma galvanizli çelik üzeri elektrostatik toz boyalı	Sıcak daldırma galvanizli çelik üzeri elektrostatik toz boyalı	304 kalite paslanmaz çelik (ops. 316 kalite)*										
Kollar	Sıcak daldırma galvanizli çelik üzeri elektrostatik toz boyalı, Ø42x2.5 mm	304 kalite paslanmaz çelik (ops. 316 kalite)*, Ø40x2.0 mm	304 kalite paslanmaz çelik (ops. 316 kalite)*, Ø40x2.0 mm										
İndikatörler	Durum - Yönlendirme İndikatörü :   DOT MATRIX LED, standart. Geçiş İndikatörü :  LED standart.												
Enerji	Çalışma Voltajı : 110/220V AC 50/60 Hz. (%±10), 24V DC. Enerji Sarfıyatı : Beklemede ~14W, geçiş anında ~50W (kullanılan aksesuar ve opsiyonlara göre değişiklik gösterir).												
Çalışma Modu	Sistem çift yönlü (bi-directional) olarak çalışır. Çalışma modları kontrol kartı üzerinde bulunan butonlar ve ekran yardımıyla ayarlanabilir. Giriş - çıkış kontrollü Giriş kontrollü, çıkış serbest Çıkış kontrollü, giriş serbest Tek input çift yön kullanım Giriş - çıkış serbest												
Çalışma Sistemi	Elektromekanik manuel hareket (ops. elektromekanik motorlu hareket).												
Kontrol Sistemi	Turnikenin tüm fonksiyon, parametre ve çalışma modları kontrol kartı üzerinde bulunan butonlar ve ekran yardımıyla ayarlanabilir. Bütün inputlar opto-coupler korumalıdır. Kuru kontak (ground control) ile kontrol edilebilir. Her türlü geçiş kontrol ünitesi ile uyum içerisinde çalışır. Ops. RS232, RS485 veya TCP/IP üzerinden fonksiyonları kontrol edilebilir.												
Geçiş Hızı	Geçiş kapasitesi (manuel) : Max. 50 dönüş/dk Nominal : ~25 kişi/dk. Geçiş kapasitesi (motorlu) : Max. 34 dönüş/dk Nominal : ~18 kişi/dk. (Farklı geçiş kontrol sistemlerinin kullanımı nominal geçiş sayısını değiştirebilir.)												
Acil Durum Modu	Sistem giriş ve çıkışta serbest geçişe izin verir (fail safe). Yangın ikaz vb. sistemlerle uyumlu çalışır. Acil durum sona erdiğinde sistem normal çalışma moduna döner.												
Enerji Kesintisi Durumu	Sistem giriş ve çıkışta serbest geçişe izin verir (fail safe). Opsiyonel olarak (fail secure) giriş ve çıkışta kilitli, giriş serbest çıkış kilitli veya çıkış serbest giriş kilitli olabilir. Fail secure opsiyonunda manuel anahtar ile istenilen yönde geçiş serbest bırakılabilir.												
Ağırlık	~150 kg												
Opsiyonel Özellikler ve Aksesuarlar	Motorlu mekanik ilavesi, kablosuz uzaktan kumanda (alıcı-verici), manuel kumanda, manuel anahtar (fail secure opsiyonuyla), counter (resetli/resetsiz), okuyucu montaj braketi, geçiş tamamlandı sensörü, temassız geçiş sensörü (motorlu modeller için), ısı pozitifleyici, alt pleyt (standart/forklift taşımaya uygun), battery back-up, 316 kalite paslanmaz çelik, RS232-RS485-TCP/IP modülleri, limitör, farklı renk seçenekleri vb.												

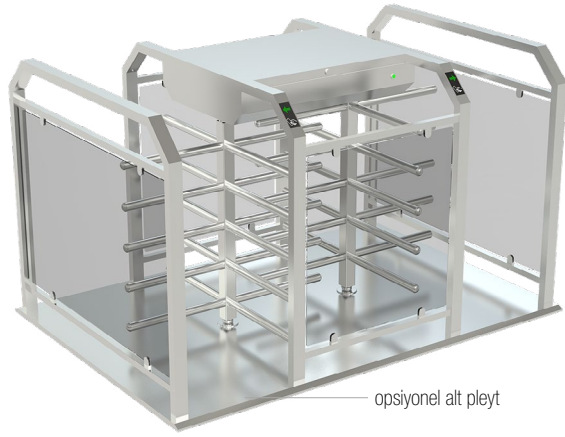

Ölçüler (mm)

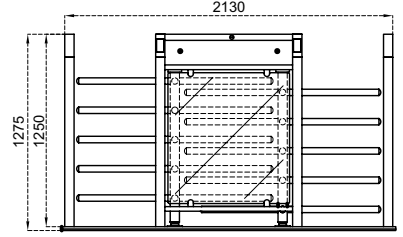
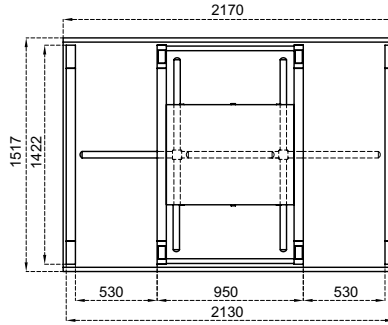

Teknik Özellikler

Kullanım Ortamı	İç ortam, dış ortam.														
Çalışma Isısı, Nem	-20°C/+68°C (ops. -50°C ısı pozitifleme ile), RH %95 yoğunlaşmaz.														
Çalışma Yoğunluğu	%100, 7/24 kullanım.														
Gövde / Kol Özelliği	<p>Ana taşıyıcı kutu profiller üzerine kurulmuş gövde ile su geçirmez üst koruyucu kapaktan oluşmuştur. 4 kanatlı ve kanat açısı 90° dir. 2 rotorlu ve rotorlarda her biri teker teker demonte edilebilen her kanatta 5+5'er adet kol bulunur.</p> <p>Farklı malzeme seçeneklerinden oluşmuş kombinasyonlar aşağıdaki tabloda mevcuttur.</p> <table border="1"> <thead> <tr> <th></th> <th>HT 400 D</th> <th>HT 400 D-25</th> <th>HT 400 D-100</th> </tr> </thead> <tbody> <tr> <td>Gövde</td> <td>Sıcak daldırma galvanizli çelik üzeri elektrostatik toz boyalı</td> <td>Sıcak daldırma galvanizli çelik üzeri elektrostatik toz boyalı</td> <td>304 kalite paslanmaz çelik (ops. 316 kalite)*</td> </tr> <tr> <td>Kollar</td> <td>Sıcak daldırma galvanizli çelik üzeri elektrostatik toz boyalı, Ø42x2.5 mm</td> <td>304 kalite paslanmaz çelik (ops. 316 kalite)*, Ø40x2.0 mm</td> <td>304 kalite paslanmaz çelik (ops. 316 kalite)*, Ø40x2.0 mm</td> </tr> </tbody> </table> <p>(*) Yüzey işlemi : Satine zımpara desenli (ops. paslanmaz çelik üzeri elektrostatik toz boyalı)</p>				HT 400 D	HT 400 D-25	HT 400 D-100	Gövde	Sıcak daldırma galvanizli çelik üzeri elektrostatik toz boyalı	Sıcak daldırma galvanizli çelik üzeri elektrostatik toz boyalı	304 kalite paslanmaz çelik (ops. 316 kalite)*	Kollar	Sıcak daldırma galvanizli çelik üzeri elektrostatik toz boyalı, Ø42x2.5 mm	304 kalite paslanmaz çelik (ops. 316 kalite)*, Ø40x2.0 mm	304 kalite paslanmaz çelik (ops. 316 kalite)*, Ø40x2.0 mm
	HT 400 D	HT 400 D-25	HT 400 D-100												
Gövde	Sıcak daldırma galvanizli çelik üzeri elektrostatik toz boyalı	Sıcak daldırma galvanizli çelik üzeri elektrostatik toz boyalı	304 kalite paslanmaz çelik (ops. 316 kalite)*												
Kollar	Sıcak daldırma galvanizli çelik üzeri elektrostatik toz boyalı, Ø42x2.5 mm	304 kalite paslanmaz çelik (ops. 316 kalite)*, Ø40x2.0 mm	304 kalite paslanmaz çelik (ops. 316 kalite)*, Ø40x2.0 mm												
İndikatörler	<p>Durum - Yönlendirme İndikatörü : DOT MATRIX LED, standart.</p> <p>Geçiş İndikatörü : LED standart.</p>														
Enerji	<p>Çalışma Voltajı : 110/220V AC 50/60 Hz. (%±10), 24V DC.</p> <p>Enerji Sarfıyatı : Beklemede ~28W, geçiş anında ~50+50W (kullanılan aksesuar ve opsiyonlara göre değişiklik gösterir).</p>														
Çalışma Modu	<p>Sistem çift yönlü (bi-directional) olarak çalışır.</p> <p>Çalışma modları kontrol kartı üzerinde bulunan butonlar ve ekran yardımıyla ayarlanabilir.</p> <p>Giriş - çıkış kontrollü Giriş kontrollü, çıkış serbest Çıkış kontrollü, giriş serbest</p> <p>Tek input çift yön kullanım Giriş - çıkış serbest</p>														
Çalışma Sistemi	Elektromekanik manuel hareket (ops. elektromekanik motorlu hareket).														
Kontrol Sistemi	<p>Turnikenin tüm fonksiyon, parametre ve çalışma modları kontrol kartı üzerinde bulunan butonlar ve ekran yardımıyla ayarlanabilir.</p> <p>Bütün inputlar opto-coupler korumalıdır.</p> <p>Kuru kontak (ground control) ile kontrol edilebilir.</p> <p>Her türlü geçiş kontrol ünitesi ile uyum içerisinde çalışır.</p> <p>Ops. RS232, RS485 veya TCP/IP üzerinden fonksiyonları kontrol edilebilir.</p>														
Geçiş Hızı	<p>Geçiş kapasitesi (manuel) : Max. 50+50 dönüş/dk Nominal : ~25+25 kişi/dk.</p> <p>Geçiş kapasitesi (motorlu) : Max. 34+34 dönüş/dk Nominal : ~18+18 kişi/dk.</p> <p>(Farklı geçiş kontrol sistemlerinin kullanımı nominal geçiş sayısını değiştirebilir.)</p>														
Acil Durum Modu	Sistem giriş ve çıkışta serbest geçişe izin verir (fail safe). Yangın ikaz vb. sistemlerle uyumlu çalışır. Acil durum sona erdiğinde sistem normal çalışma moduna döner.														
Enerji Kesintisi Durumu	Sistem giriş ve çıkışta serbest geçişe izin verir (fail safe). Opsiyonel olarak (fail secure) giriş ve çıkışta kilitli, giriş serbest çıkış kilitli veya çıkış serbest giriş kilitli olabilir. Fail secure opsiyonunda manuel anahtar ile istenilen yönde geçiş serbest bırakılabilir.														
Ağırlık	~250 kg														
Opsiyonel Özellikler ve Aksesuarlar	<p>Motorlu mekanik ilavesi, kablosuz uzaktan kumanda (alıcı-verici), manuel kumanda, manuel anahtar (fail secure opsiyonuyla), counter (resetli/resetsiz), okuyucu montaj braket, geçiş tamamlandı sensörü, temassız geçiş sensörü (motorlu modeller için), ısı pozitifleyici, alt pleyt (standart/forklift taşımaya uygun), battery back-up, 316 kalite paslanmaz çelik, RS232-RS485-TCP/IP modülleri, limitör, farklı renk seçenekleri vb.</p>														

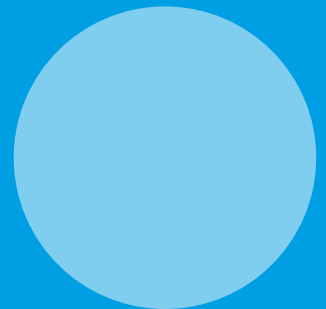
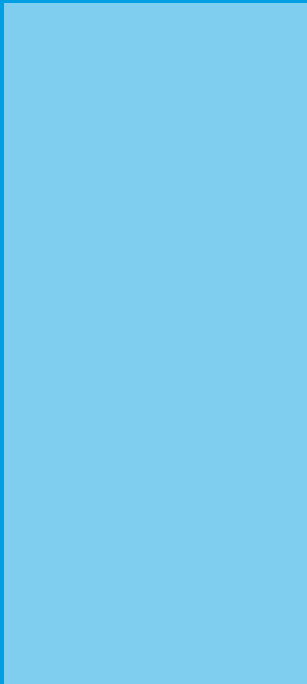

BOY TİPİ TURNİKELER

81	DK 300
82	BT 312
83	BT 312 D
84	BTX 300 N1
85	BTX 300 N1 D
88	BTC 300
89	BTC 300 D
91	DK 400
94	BT 402
95	BT 402 D
96	BTX 400 N1
97	BTX 400 N1 D
100	BTC 400
101	BTC 400 D



B2



B2

403 404





Ölçüler (mm)

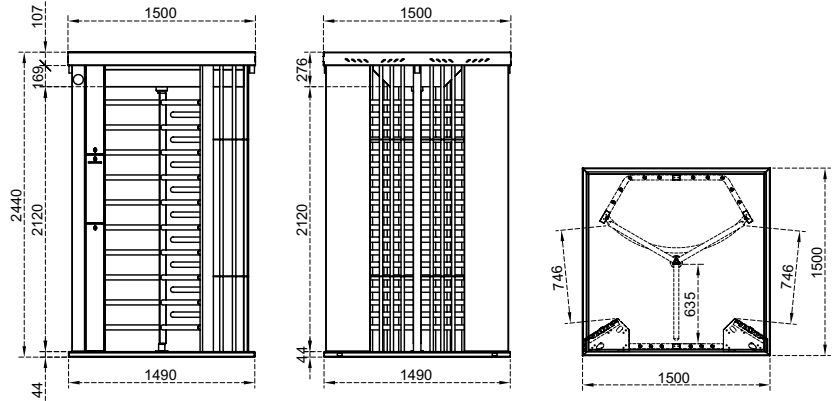

Teknik Özellikler

Kullanım Ortamı	İç ortam, dış ortam.					
Çalışma Isısı, Nem	-20°C/+68°C (ops. -50°C ısı pozitifleme ile), RH %95 yoğunlaşmaz.					
Çalışma Yoğunluğu	%100, 7/24 kullanım.					
Gövde / Kol Özelliği	<p>Paslanmaz çelik alt şase üzeri kaydırmaz alüminyum kaplamalı zemin, ana taşıyıcılar üzerine kurulmuş, yanlarda boru ve kutu profillerle desteklenmiş gövde, su geçirmez paslanmaz çelik yağmur kanalları ve oluklu sac kaplamalı çatı, tamamen kapalı tavandan oluşmuştur. Giriş ve çıkış yönünde 3 bölümden oluşan elektronik sistem, kart okuyucu ve access kontrol sistemlerinin montajı için dizayn edilmiş kolonlar mevcuttur. Mekanik hücresi alttan erişimlidir. 3 kanatlı ve kanat açısı 120° dir. Her kanatta her biri teker teker demonte edilebilen 10'ar adet kol bulunur.</p> <table border="1"> <tr> <td>Gövde</td> <td>304 kalite paslanmaz çelik (ops. 316 kalite)</td> </tr> <tr> <td>Kollar</td> <td>304 kalite paslanmaz çelik (ops. 316 kalite)*, Ø40x2.0 mm</td> </tr> </table> <p>(*) Yüzey işleme : Satine zımpara desenli (ops. paslanmaz çelik üzeri elektrostatik toz boyalı)</p>		Gövde	304 kalite paslanmaz çelik (ops. 316 kalite)	Kollar	304 kalite paslanmaz çelik (ops. 316 kalite)*, Ø40x2.0 mm
Gövde	304 kalite paslanmaz çelik (ops. 316 kalite)					
Kollar	304 kalite paslanmaz çelik (ops. 316 kalite)*, Ø40x2.0 mm					
İndikatörler / Aydınlatma	<p>Durum - Yönlendirme İndikatörü : LED standart/LED geçiş yolu aydınlatması standart. Geçiş İndikatörü : RGB LED standart.</p>					
Enerji	<p>Çalışma Voltajı : 110/220V AC 50/60 Hz. (%±10), 24V DC. Enerji Sarfıyatı : Beklemede ~8,1W geçiş anında ~7,6W (kullanılan aksesuar ve opsiyonlara göre değişiklik gösterir).</p>					
Çalışma Modu	<p>Sistem çift yönlü (bi-directional) olarak çalışır. Çalışma modları kontrol kartı üzerinde bulunan butonlar ve ekran yardımıyla ayarlanabilir. Giriş - çıkış kontrollü Giriş kontrollü, çıkış serbest Çıkış kontrollü, giriş serbest Tek input çift yön kullanım Giriş - çıkış serbest</p>					
Çalışma Sistemi	<p>Elektromekanik manuel hareket (ops. elektromekanik motorlu hareket).</p>					
Kontrol Sistemi	<p>Turnikenin tüm fonksiyon, parametre ve çalışma modları kontrol kartı üzerinde bulunan butonlar ve ekran yardımıyla ayarlanabilir. Bütün inputlar opto-coupler korumalıdır. Kuru kontak (ground control) ile kontrol edilebilir. Her türlü geçiş kontrol ünitesi ile uyum içerisinde çalışır. Ops. RS232, RS485 veya TCP/IP üzerinden fonksiyonları kontrol edilebilir.</p>					
Geçiş Hızı	<p>Geçiş kapasitesi (manuel) : Max. 48 dönüş/dk Nominal : ~25 kişi/dk. Geçiş kapasitesi (motorlu) : Max. 40 dönüş/dk Nominal : ~20 kişi/dk. (Farklı geçiş kontrol sistemlerinin kullanımını nominal geçiş sayısını değiştirebilir.)</p>					
Acil Durum Modu	<p>Sistem giriş ve çıkışta serbest geçişe izin verir (fail safe). Yangın ikaz vb. sistemlerle uyumlu çalışır. Acil durum sona erdiğinde sistem normal çalışma moduna döner.</p>					
Enerji Kesintisi Durumu	<p>Sistem giriş ve çıkışta serbest geçişe izin verir (fail safe). Opsiyonel olarak (fail secure) giriş ve çıkışta kilittli, giriş serbest çıkış kilittli veya çıkış serbest giriş kilittli olabilir. Fail secure opsiyonunda manuel anahtar ile istenilen yönde geçiş serbest bırakılabilir.</p>					
Ağırlık	~475 kg					
Opsiyonel Özellikler ve Aksesuarlar	<p>Motorlu mekanik ilavesi, kablosuz uzaktan kumanda (alıcı-verici), manuel kumanda, manuel anahtar (fail secure opsiyonuyla), counter (resettli/resetsiz), okuyucu montaj braketleri, geçiş tamamlandı sensörü, temassız geçiş sensörü (motorlu modeller için), ısı pozitifleyici, kanopi, battery back-up, 316 kalite paslanmaz çelik, RS232-RS485-TCP/IP modülleri, limitör, trombon kol, farklı renk seçenekleri, motorlu kart toplama ünitesi ve kart toplama kovası, vb.</p>					

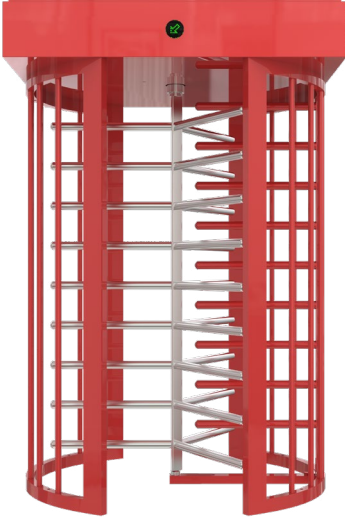

BT 312

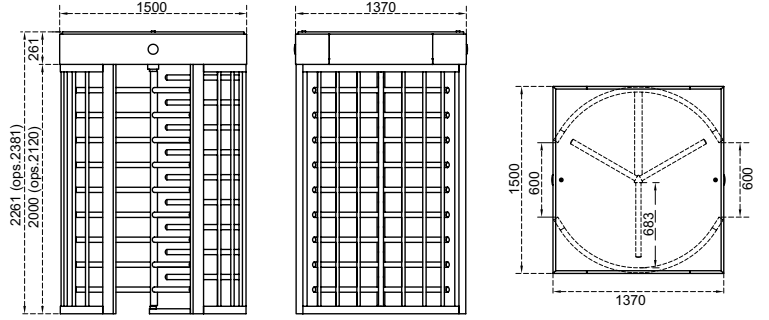

Ölçüler (mm)



Teknik Özellikler

Kullanım Ortamı	İç ortam, dış ortam.		
Çalışma Isısı, Nem	-20°C/+68°C (ops. -50°C ısı pozitifleme ile), RH %95 yoğuşmaz.		
Çalışma Yoğunluğu	%100, 7/24 kullanım.		
Gövde / Kol Özelliği	Ana taşıyıcılar üzerine kurulmuş, yanlarda boru profillerle desteklenmiş gövde ile su geçirmez üst koruyucu kapak, kenar taçları ve tamamen kapalı tavandan oluşmuştur. Komple demonte edilebilme özelliği bulunmaktadır. 3 kanatlı ve kanat açısı 120° dir. Her kanatta her biri teker teker demonte edilebilen 9'ar (ops. 2120 mm net geçiş yüksekliği için 10'ar adet kol bulunur. Farklı malzeme seçeneklerinden oluşmuş kombinasyonlar aşağıdaki tabloda mevcuttur.		
	BT 312	BT 312-25	BT 312-100
Gövde	Sıcak daldırma galvanizli çelik üzeri elektrostatik toz boyalı	Sıcak daldırma galvanizli çelik üzeri elektrostatik toz boyalı	304 kalite paslanmaz çelik (ops. 316 kalite)
Kollar	Sıcak daldırma galvanizli çelik üzeri elektrostatik toz boyalı, Ø42x2.5 mm	304 kalite paslanmaz çelik (ops. 316 kalite)*, Ø40x2.0 mm	304 kalite paslanmaz çelik (ops. 316 kalite)*, Ø40x2.0 mm
	(*) Yüzey işleme : Satine zımpara desenli (ops. paslanmaz çelik üzeri elektrostatik toz boyalı)		
İndikatörler / Aydınlatma	Durum - Yönlendirme İndikatörü :   LED standart / LED geçiş yolu aydınlatması standart.		
Enerji	Çalışma Voltajı : 110/220V AC 50/60 Hz. (%±10), 24V DC. Enerji Sarfıyatı : Beklemede ~8,1W, geçiş anında ~7,6W (kullanılan aksesuar ve opsiyonlara göre değişiklik gösterir).		
Çalışma Modu	Sistem çift yönlü (bi-directional) olarak çalışır. Çalışma modları kontrol kartı üzerinde bulunan butonlar ve ekran yardımıyla ayarlanabilir. Giriş - çıkış kontrollü Giriş kontrollü, çıkış serbest Çıkış kontrollü, giriş serbest Tek input çift yön kullanım Giriş - çıkış serbest		
Çalışma Sistemi	Elektromekanik manuel hareket (ops. elektromekanik motorlu hareket).		
Kontrol Sistemi	Turnikenin tüm fonksiyon, parametre ve çalışma modları kontrol kartı üzerinde bulunan butonlar ve ekran yardımıyla ayarlanabilir. Bütün inputlar opto-coupler korumalıdır. Kuru kontak (ground control) ile kontrol edilebilir. Her türlü geçiş kontrol ünitesi ile uyum içerisinde çalışır. Ops. RS232, RS485 veya TCP/IP üzerinden fonksiyonları kontrol edilebilir.		
Geçiş Hızı	Geçiş kapasitesi (manuel) : Max. 48 dönüş/dk Nominal : ~25 kişi/dk. Geçiş kapasitesi (motorlu) : Max. 40 dönüş/dk Nominal : ~20 kişi/dk. (Farklı geçiş kontrol sistemlerinin kullanımı nominal geçiş sayısını değiştirebilir.)		
Acil Durum Modu	Sistem giriş ve çıkışta serbest geçişe izin verir (fail safe). Yangın ikaz vb. sistemlerle uyumlu çalışır. Acil durum sona erdiğinde sistem normal çalışma moduna döner.		
Enerji Kesintisi Durumu	Sistem giriş ve çıkışta serbest geçişe izin verir (fail safe). Opsiyonel olarak (fail secure) giriş ve çıkışta kilitle, giriş serbest çıkış kilitle veya çıkış serbest giriş kilitle olabilir. Fail secure opsiyonunda manuel anahtar ile istenilen yönde geçiş serbest bırakılabilir.		
Ağırlık	~275 kg		
Opsiyonel Özellikler ve Aksesuarlar	Motorlu mekanik ilavesi, kablosuz uzaktan kumanda (alıcı-verici), manuel kumanda, manuel anahtar (fail secure opsiyonuyla), counter (resetli/resetsiz), okuyucu montaj braket, geçiş tamamlandı sensörü, temassız geçiş sensörü (motorlu modeller için), ısı pozitifleyici, kanopi, alt pleyt (standart/forklift taşımaya uygun), battery back-up, 316 kalite paslanmaz çelik, RS232-RS485-TCP/IP modülleri, limitör, 2120 mm net geçiş yüksekliği, alttan erişimli mekanik hücresi, trombon kol, farklı renk seçenekleri vb.		



Ölçüler (mm)

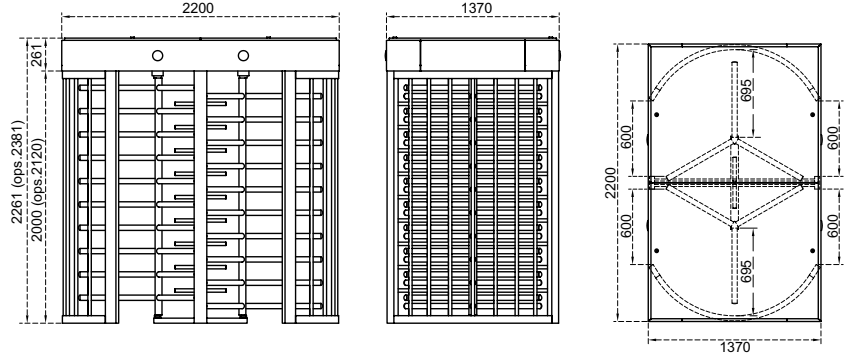

Teknik Özellikler

Kullanım Ortamı	İç ortam, dış ortam.														
Çalışma Isısı, Nem	-20°C/+68°C (ops. -50°C ısı pozitifleme ile), RH %95 yoğunlaşmaz.														
Çalışma Yoğunluğu	%100, 7/24 kullanım.														
Gövde / Kol Özelliği	<p>Ana taşıyıcılar üzerine kurulmuş, yanlarda boru profillerle desteklenmiş gövde ile su geçirmez üst koruyucu kapak, kenar taçları ve tamamen kapalı tavandan oluşmuştur. Komple demonte edilebilir özelliği bulunmaktadır.</p> <p>3 kanatlı ve kanat açısı 120° dir. 2 rotorlu ve rotorlarda her biri teker teker demonte edilebilen her kanatta 10+10'ar (ops. 2120 mm net geçiş yüksekliği için 11+11'er) adet kol bulunur.</p> <p>Farklı malzeme seçeneklerinden oluşmuş kombinasyonlar aşağıdaki tabloda mevcuttur.</p> <table border="1"> <thead> <tr> <th></th> <th>BT 312 D</th> <th>BT 312 D-25</th> <th>BT 312 D-100</th> </tr> </thead> <tbody> <tr> <td>Gövde</td> <td>Sıcak daldırma galvanizli çelik üzeri elektrostatik toz boyalı</td> <td>Sıcak daldırma galvanizli çelik üzeri elektrostatik toz boyalı</td> <td>304 kalite paslanmaz çelik (ops. 316 kalite)</td> </tr> <tr> <td>Kollar</td> <td>Sıcak daldırma galvanizli çelik üzeri elektrostatik toz boyalı, Ø42x2.5 mm</td> <td>304 kalite paslanmaz çelik (ops. 316 kalite)*, Ø40x2.0 mm</td> <td>304 kalite paslanmaz çelik (ops. 316 kalite)*, Ø40x2.0 mm</td> </tr> </tbody> </table> <p>(*) Yüzey işlemi : Satine zımpara desenli (ops. paslanmaz çelik üzeri elektrostatik toz boyalı)</p>				BT 312 D	BT 312 D-25	BT 312 D-100	Gövde	Sıcak daldırma galvanizli çelik üzeri elektrostatik toz boyalı	Sıcak daldırma galvanizli çelik üzeri elektrostatik toz boyalı	304 kalite paslanmaz çelik (ops. 316 kalite)	Kollar	Sıcak daldırma galvanizli çelik üzeri elektrostatik toz boyalı, Ø42x2.5 mm	304 kalite paslanmaz çelik (ops. 316 kalite)*, Ø40x2.0 mm	304 kalite paslanmaz çelik (ops. 316 kalite)*, Ø40x2.0 mm
	BT 312 D	BT 312 D-25	BT 312 D-100												
Gövde	Sıcak daldırma galvanizli çelik üzeri elektrostatik toz boyalı	Sıcak daldırma galvanizli çelik üzeri elektrostatik toz boyalı	304 kalite paslanmaz çelik (ops. 316 kalite)												
Kollar	Sıcak daldırma galvanizli çelik üzeri elektrostatik toz boyalı, Ø42x2.5 mm	304 kalite paslanmaz çelik (ops. 316 kalite)*, Ø40x2.0 mm	304 kalite paslanmaz çelik (ops. 316 kalite)*, Ø40x2.0 mm												
İndikatörler / Aydınlatma	Durum - Yönlendirme İndikatörü : LED standart / LED geçiş yolu aydınlatması standart.														
Enerji	Çalışma Voltajı : 110/220V AC 50/60 Hz. (%±10), 24V DC. Enerji Sarfıyatı : Beklemede ~16,2W, geçiş anında ~7,6+7,6W (kullanılan aksesuar ve opsiyonlara göre değişiklik gösterir).														
Çalışma Modu	Sistem çift yönlü (bi-directional) olarak çalışır. Çalışma modları kontrol kartı üzerinde bulunan butonlar ve ekran yardımıyla ayarlanabilir. Giriş - çıkış kontrollü Giriş kontrollü, çıkış serbest Çıkış kontrollü, giriş serbest Tek input çift yön kullanım Giriş - çıkış serbest														
Çalışma Sistemi	Elektromekanik manuel hareket (ops. elektromekanik motorlu hareket).														
Kontrol Sistemi	Turnikenin tüm fonksiyon, parametre ve çalışma modları kontrol kartı üzerinde bulunan butonlar ve ekran yardımıyla ayarlanabilir. Bütün inputlar opto-coupler korumalıdır. Kuru kontak (ground control) ile kontrol edilebilir. Her türlü geçiş kontrol ünitesi ile uyum içerisinde çalışır. Ops. RS232, RS485 veya TCP/IP üzerinden fonksiyonları kontrol edilebilir.														
Geçiş Hızı	Geçiş kapasitesi (manuel) : Max. 96 dönüş/dk Nominal : ~50 kişi/dk. Geçiş kapasitesi (motorlu) : Max. 80 dönüş/dk Nominal : ~40 kişi/dk. (Farklı geçiş kontrol sistemlerinin kullanımı nominal geçiş sayısını değiştirebilir.)														
Acil Durum Modu	Sistem giriş ve çıkışta serbest geçişe izin verir (fail safe). Yangın ikaz vb. sistemlerle uyumlu çalışır. Acil durum sona erdiğinde sistem normal çalışma moduna döner.														
Enerji Kesintisi Durumu	Sistem giriş ve çıkışta serbest geçişe izin verir (fail safe). Opsiyonel olarak (fail secure) giriş ve çıkışta kilitli, giriş serbest çıkış kilitli veya çıkış serbest giriş kilitli olabilir. Fail secure opsiyonunda manuel anahtar ile istenilen yönde geçiş serbest bırakılabilir.														
Ağırlık	~530 kg														
Opsiyonel Özellikler ve Aksesuarlar	Motorlu mekanik ilavesi, kablosuz uzaktan kumanda (alıcı-verici), manuel kumanda, manuel anahtar (fail secure opsiyonuyla), counter (resetli/resetsiz), okuyucu montaj braketleri, geçiş tamamlandı sensörü, temassız geçiş sensörü (motorlu modeller için), ısı pozitifleyici, kanopi, alt pleyt (standart/forklift taşımaya uygun), battery back-up, 316 kalite paslanmaz çelik, RS232-RS485-TCP/IP modülleri, limitör, 2120 mm net geçiş yüksekliği, alttan erişimli mekanik hücresi, farklı renk seçenekleri vb.														

BTX 300 N1

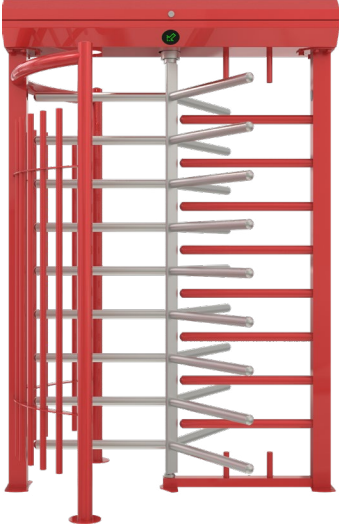

Ölçüler (mm)

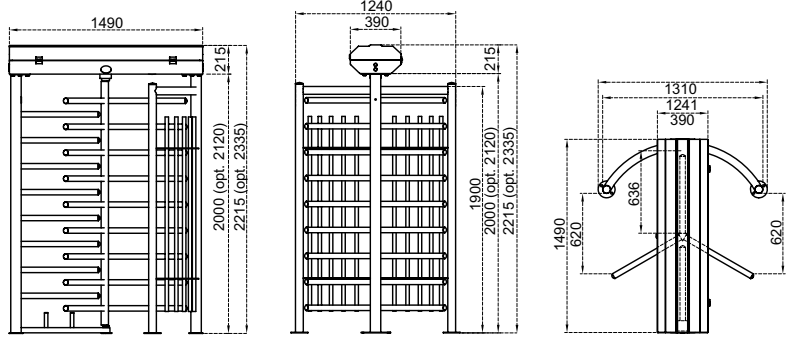

Teknik Özellikler

Kullanım Ortamı	İç ortam, dış ortam.
Çalışma Isısı, Nem	-20°C/+68°C (ops. -50°C ısı pozitifleme ile), RH %95 yoğunlaşmaz.
Çalışma Yoğunluğu	%100, 7/24 kullanım.



Ana taşıyıcılar üzerine kurulmuş, yanlarda boru profillerle desteklenmiş gövde ile su geçirmez ve amortisörlü üst koruyucu kapaktan oluşmuştur. Komple demonte edilebilir özelliği bulunmaktadır.
3 kanatlı ve kanat açısı 120° dir. Her kanatta her biri teker teker demonte edilebilen 9'ar (ops. 2120 mm net geçiş yüksekliği için 10'ar) adet kol bulunur.

Farklı malzeme seçeneklerinden oluşmuş kombinasyonlar aşağıdaki tabloda mevcuttur.

Gövde / Kol Özelliği

	BTX 300 N1	BTX 300 N1-25	BTX 300 N1-100
Gövde	Sıcak daldırma galvanizli çelik üzeri elektrostatik toz boyalı	Sıcak daldırma galvanizli çelik üzeri elektrostatik toz boyalı	304 kalite paslanmaz çelik (ops. 316 kalite)
Kollar	Sıcak daldırma galvanizli çelik üzeri elektrostatik toz boyalı, Ø42x2.5 mm	304 kalite paslanmaz çelik (ops. 316 kalite)*, Ø40x2.0 mm	304 kalite paslanmaz çelik (ops. 316 kalite)*, Ø40x2.0 mm

(*) Yüzey işlemi : Satine zımpara desenli (ops. paslanmaz çelik üzeri elektrostatik toz boyalı)

İndikatörler / Aydınlatma	Durum - Yönlendirme İndikatörü :   LED standart / LED geçiş yolu aydınlatması standart.
Enerji	Çalışma Voltajı : 110/220V AC 50/60 Hz. (%±10), 24V DC. Enerji Sarfıyatı : Beklemede ~8,1W, geçiş anında ~7,6W (kullanılan aksesuar ve opsiyonlara göre değişiklik gösterir).
Çalışma Modu	Sistem çift yönlü (bi-directional) olarak çalışır. Çalışma modları kontrol kartı üzerinde bulunan butonlar ve ekran yardımıyla ayarlanabilir. Giriş - çıkış kontrollü Giriş kontrollü, çıkış serbest Çıkış kontrollü, giriş serbest Tek input çift yön kullanım Giriş - çıkış serbest
Çalışma Sistemi	Elektromekanik manuel hareket (ops. elektromekanik motorlu hareket).
Kontrol Sistemi	Turnikenin tüm fonksiyon, parametre ve çalışma modları kontrol kartı üzerinde bulunan butonlar ve ekran yardımıyla ayarlanabilir. Bütün inputlar opto-coupler korumalıdır. Kuru kontak (ground control) ile kontrol edilebilir. Her türlü geçiş kontrol ünitesi ile uyum içerisinde çalışır. Ops. RS232, RS485 veya TCP/IP üzerinden fonksiyonları kontrol edilebilir.
Geçiş Hızı	Geçiş kapasitesi (manuel) : Max. 48 dönüş/dk Nominal : ~25 kişi/dk. Geçiş kapasitesi (motorlu) : Max. 40 dönüş/dk Nominal : ~20 kişi/dk. (Farklı geçiş kontrol sistemlerinin kullanımı nominal geçiş sayısını değiştirebilir.)
Acil Durum Modu	Sistem giriş ve çıkışta serbest geçişe izin verir (fail safe). Yangın ikaz vb. sistemlerle uyumlu çalışır. Acil durum sona erdiğinde sistem normal çalışma moduna döner.
Enerji Kesintisi Durumu	Sistem giriş ve çıkışta serbest geçişe izin verir (fail safe). Opsiyonel olarak (fail secure) giriş ve çıkışta kilitli, giriş serbest çıkış kilitli veya çıkış serbest giriş kilitli olabilir. Fail secure opsiyonunda manuel anahtar ile istenilen yönde geçiş serbest bırakılabilir.
Ağırlık	~190 kg
Opsiyonel Özellikler ve Aksesuarlar	Motorlu mekanik ilavesi, kablosuz uzaktan kumanda (alıcı-verici), manuel kumanda, manuel anahtar (fail secure opsiyonuyla), counter (resetli/resetsiz), okuyucu montaj braket, geçiş tamamlandı sensörü, temassız geçiş sensörü (motorlu modeller için), ısı pozitifleyici, kanopi, alt pleyt (standart/forklift taşımaya uygun), battery back-up, 316 kalite paslanmaz çelik, RS232-RS485-TCP/IP modülleri, limitör, 2120 mm net geçiş yüksekliği, alttan erişimli mekanik hücresi, trombon kol, farklı renk seçenekleri vb.



Ölçüler (mm)

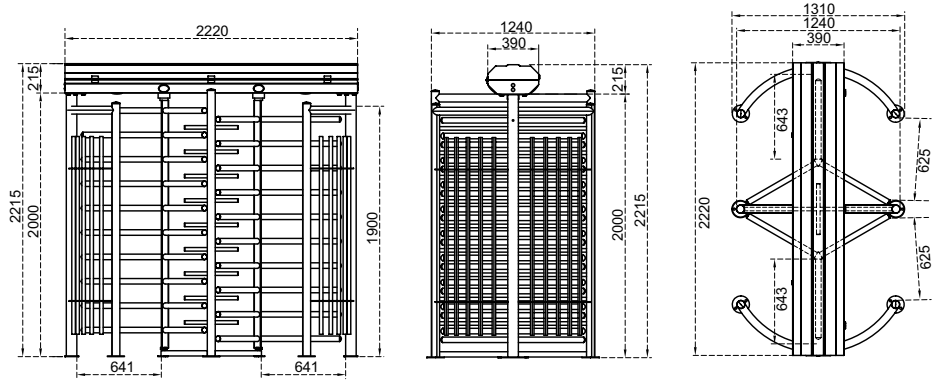

Teknik Özellikler

Kullanım Ortamı	İç ortam, dış ortam.
Çalışma Isısı, Nem	-20°C/+68°C (ops. -50°C ısı pozitifleme ile), RH %95 yoğunlaşmaz.
Çalışma Yoğunluğu	%100, 7/24 kullanım.

Ana taşıyıcılar üzerine kurulmuş, yanlarda boru profillerle desteklenmiş gövde ile su geçirmez ve amortisörlü üst koruyucu kapaktan oluşmuştur. Komple demonte edilebilir özelliği bulunmaktadır.
3 kanatlı ve kanat açısı 120° dir. 2 rotorlu ve rotolarda her biri teker teker demonte edilebilen her kanatta 10+10'ar (ops. 2120 mm net geçiş yüksekliği için 11+11'er) adet kol bulunur.

Farklı malzeme seçeneklerinden oluşmuş kombinasyonlar aşağıdaki tabloda mevcuttur.

Gövde / Kol Özelliği	BTX 300 N1 D	BTX 300 N1 D-25	BTX 300 N1 D-100
Gövde	Sıcak daldırma galvanizli çelik üzeri elektrostatik toz boyalı	Sıcak daldırma galvanizli çelik üzeri elektrostatik toz boyalı	304 kalite paslanmaz çelik (ops. 316 kalite)
Kollar	Sıcak daldırma galvanizli çelik üzeri elektrostatik toz boyalı, Ø42x2.5 mm	304 kalite paslanmaz çelik (ops. 316 kalite)*, Ø40x2.0 mm	304 kalite paslanmaz çelik (ops. 316 kalite)*, Ø40x2.0 mm

(*) Yüzey işlemi : Satine zımpara desenli (ops. paslanmaz çelik üzeri elektrostatik toz boyalı)

İndikatörler / Aydınlatma	Durum - Yönlendirme İndikatörü : LED standart / LED geçiş yolu aydınlatması standart.
Enerji	Çalışma Voltajı : 110/220V AC 50/60 Hz. (%±10), 24V DC. Enerji Sarfıyatı : Beklemede ~16,2W, geçiş anında ~7,6+7,6W (kullanılan aksesuar ve opsiyonlara göre değişiklik gösterir).
Çalışma Modu	Sistem çift yönlü (bi-directional) olarak çalışır. Çalışma modları kontrol kartı üzerinde bulunan butonlar ve ekran yardımıyla ayarlanabilir. Giriş - çıkış kontrollü Giriş kontrollü, çıkış serbest Çıkış kontrollü, giriş serbest Tek input çift yön kullanım Giriş - çıkış serbest
Çalışma Sistemi	Elektromekanik manuel hareket (ops. elektromekanik motorlu hareket).
Kontrol Sistemi	Turnikenin tüm fonksiyon, parametre ve çalışma modları kontrol kartı üzerinde bulunan butonlar ve ekran yardımıyla ayarlanabilir. Bütün inputlar opto-coupler korumalıdır. Kuru kontak (ground control) ile kontrol edilebilir. Her türlü geçiş kontrol ünitesi ile uyum içerisinde çalışır. Ops. RS232, RS485 veya TCP/IP üzerinden fonksiyonları kontrol edilebilir.
Geçiş Hızı	Geçiş kapasitesi (manuel) : Max. 96 dönüş/dk Nominal : ~50 kişi/dk. Geçiş kapasitesi (motorlu) : Max. 80 dönüş/dk Nominal : ~40 kişi/dk. (Farklı geçiş kontrol sistemlerinin kullanımı nominal geçiş sayısını değiştirebilir.)
Acil Durum Modu	Sistem giriş ve çıkışta serbest geçişe izin verir (fail safe). Yangın ikaz vb. sistemlerle uyumlu çalışır. Acil durum sona erdiğinde sistem normal çalışma moduna döner.
Enerji Kesintisi Durumu	Sistem giriş ve çıkışta serbest geçişe izin verir (fail safe). Opsiyonel olarak (fail secure) giriş ve çıkışta kilitli, giriş serbest çıkış kilitli veya çıkış serbest giriş kilitli olabilir. Fail secure opsiyonunda manuel anahtar ile istenilen yönde geçiş serbest bırakılabilir.
Ağırlık	~365 kg
Opsiyonel Özellikler ve Aksesuarlar	Motorlu mekanik ilavesi, kablosuz uzaktan kumanda (alıcı-verici), manuel kumanda, manuel anahtar (fail secure opsiyonuyla), counter (resetli/resetsiz), okuyucu montaj braketi, geçiş tamamlandı sensörü, temassız geçiş sensörü (motorlu modeller için), ısı pozitifleyici, kanopi, alt pleyt (standart/forklift taşımaya uygun), battery back-up, 316 kalite paslanmaz çelik, RS232-RS485-TCP/IP modülleri, limitör, 2120 mm net geçiş yüksekliği, alttan erişimli mekanik hücresi, farklı renk seçenekleri vb.



Maden vaâ
sektörü tek
... zelli



*2011 PE

BTC 300

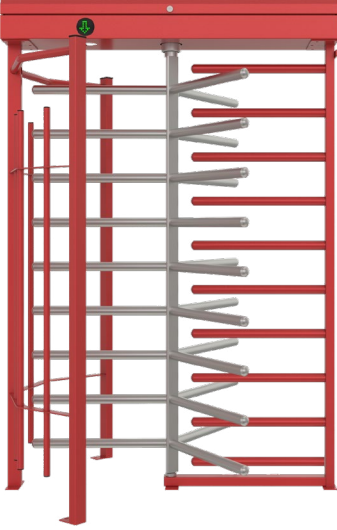

Ölçüler (mm)

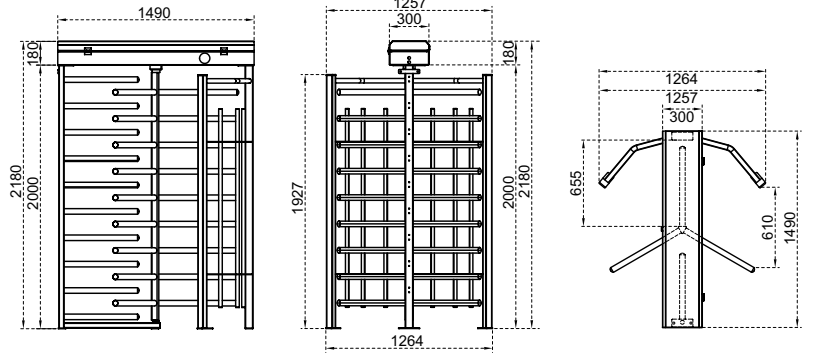

Teknik Özellikler

Kullanım Ortamı	İç ortam, dış ortam.
Çalışma Isısı, Nem	-20°C/+68°C (ops. -50°C ısı pozitifleme ile), RH %95 yoğuşmasız.
Çalışma Yoğunluğu	%100, 7/24 kullanım.

Ana taşıyıcılar üzerine kurulmuş, yanlarda boru ve kutu profillerle desteklenmiş gövde ile su geçirmez ve amortisörlü üst koruyucu kapaktan oluşmuştur. Komple demonte edilebilir özelliği bulunmaktadır.
3 kanatlı ve kanat açısı 120° dir. Her kanatta her biri teker teker demonte edilebilen 9'ar (ops. 2120 mm net geçiş yüksekliği için 10'ar) adet kol bulunur.

Gövde / Kol Özelliği

Farklı malzeme seçeneklerinden oluşmuş kombinasyonlar aşağıdaki tabloda mevcuttur.

	BTC 300	BTC 300-25	BTC 300-100
Gövde	Sıcak daldırma galvanizli çelik üzeri elektrostatik toz boyalı	Sıcak daldırma galvanizli çelik üzeri elektrostatik toz boyalı	304 kalite paslanmaz çelik (ops. 316 kalite)
Kollar	Sıcak daldırma galvanizli çelik üzeri elektrostatik toz boyalı, Ø42x2.5 mm	304 kalite paslanmaz çelik (ops. 316 kalite)*, Ø40x2.0 mm	304 kalite paslanmaz çelik (ops. 316 kalite)*, Ø40x2.0 mm

(*) Yüzey işlemi : Satine zımpara deseni (ops. paslanmaz çelik üzeri elektrostatik toz boyalı)

İndikatörler / Aydınlatma	Durum - Yönlendirme İndikatörü :   LED standart / LED geçiş yolu aydınlatması standart.
Enerji	Çalışma Voltajı : 110/220V AC 50/60 Hz. (%±10), 24V DC. Enerji Sarfiyatı : Beklemede ~8,1W, geçiş anında ~7,6W (kullanılan aksesuar ve opsiyonlara göre değişiklik gösterir).
Çalışma Modu	Sistem çift yönlü (bi-directional) olarak çalışır. Çalışma modları kontrol kartı üzerinde bulunan butonlar ve ekran yardımıyla ayarlanabilir. Giriş - çıkış kontrollü Giriş kontrollü, çıkış serbest Çıkış kontrollü, giriş serbest Tek input çift yön kullanım Giriş - çıkış serbest
Çalışma Sistemi	Elektromekanik manuel hareket (ops. elektromekanik motorlu hareket).
Kontrol Sistemi	Turnikenin tüm fonksiyon, parametre ve çalışma modları kontrol kartı üzerinde bulunan butonlar ve ekran yardımıyla ayarlanabilir. Bütün inputlar opto-coupler korumalıdır. Kuru kontak (ground control) ile kontrol edilebilir. Her türlü geçiş kontrol ünitesi ile uyum içerisinde çalışır. Ops. RS232, RS485 veya TCP/IP üzerinden fonksiyonları kontrol edilebilir.
Geçiş Hızı	Geçiş kapasitesi (manuel) : Max. 48 dönüş/dk Nominal : ~25 kişi/dk. Geçiş kapasitesi (motorlu) : Max. 40 dönüş/dk Nominal : ~20 kişi/dk. (Farklı geçiş kontrol sistemlerinin kullanımı nominal geçiş sayısını değiştirebilir.)
Acil Durum Modu	Sistem giriş ve çıkışta serbest geçişe izin verir (fail safe). Yangın ikaz vb. sistemlerle uyumlu çalışır. Acil durum sona erdiğinde sistem normal çalışma moduna döner.
Enerji Kesintisi Durumu	Sistem giriş ve çıkışta serbest geçişe izin verir (fail safe). Opsiyonel olarak (fail secure) giriş ve çıkışta kilitli, giriş serbest çıkış kilitli veya çıkış serbest giriş kilitli olabilir. Fail secure opsiyonunda manuel anahtar ile istenilen yönde geçiş serbest bırakılabilir.
Ağırlık	~175 kg
Opsiyonel Özellikler ve Aksesuarlar	Motorlu mekanik ilavesi, kablosuz uzaktan kumanda (alıcı-verici), manuel kumanda, manuel anahtar (fail secure opsiyonuyla), counter (resetli/resetsiz), okuyucu montaj braketleri, geçiş tamamlandı sensörü, temassız geçiş sensörü (motorlu modeller için), ısı pozitifleyici, kanopi, alt pleyt (standart/forklift taşımaya uygun), battery back-up, 316 kalite paslanmaz çelik, RS232-RS485-TCP/IP modülleri, limitör, 2120 mm net geçiş yüksekliği, trombon kol, farklı renk seçenekleri vb.



Ölçüler (mm)

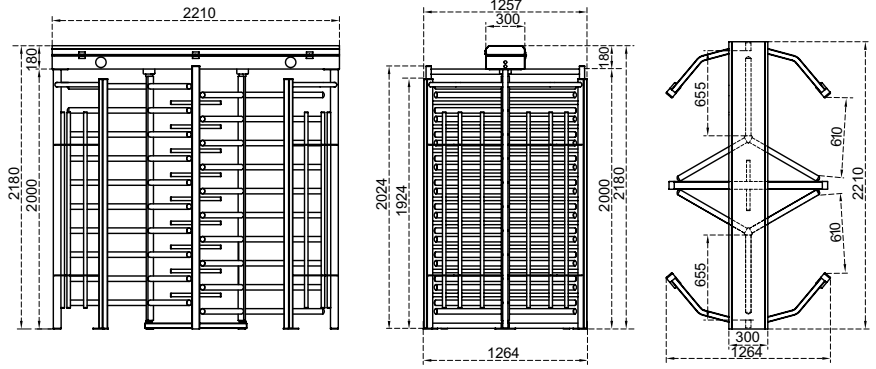

Teknik Özellikler

Kullanım Ortamı	İç ortam, dış ortam.
Çalışma Isısı, Nem	-20°C/+68°C (ops. -50°C ısı pozitifleme ile), RH %95 yoğunlaşmaz.
Çalışma Yoğunluğu	%100, 7/24 kullanım.

Ana taşıyıcılar üzerine kurulmuş, yanlarda boru ve kutu profillerle desteklenmiş gövde ile su geçirmez ve amortisörlü üst koruyucu kapaktan oluşmuştur. Komple demonte edilebilir özelliği bulunmaktadır.
3 kanatlı ve kanat açısı 120° dir. 2 rotorlu ve rotorlarda her biri teker teker demonte edilebilen her kanatta 10+10'ar (ops. 2120 mm net geçiş yüksekliği için 11+11'er) adet kol bulunur.

Farklı malzeme seçeneklerinden oluşmuş kombinasyonlar aşağıdaki tabloda mevcuttur.

Gövde / Kol Özelliği	BTC 300 D	BTC 300 D-25	BTC 300 D-100
Gövde	Sıcak daldırma galvanizli çelik üzeri elektrostatik toz boyalı	Sıcak daldırma galvanizli çelik üzeri elektrostatik toz boyalı	304 kalite paslanmaz çelik (ops. 316 kalite)
Kollar	Sıcak daldırma galvanizli çelik üzeri elektrostatik toz boyalı, Ø42x2.5 mm	304 kalite paslanmaz çelik (ops. 316 kalite)*, Ø40x2.0 mm	304 kalite paslanmaz çelik (ops. 316 kalite)*, Ø40x2.0 mm

(* Yüzey işlemi : Satine zımpara desenli (ops. paslanmaz çelik üzeri elektrostatik toz boyalı)

İndikatörler / Aydınlatma	Durum - Yönlendirme İndikatörü :   LED standart / LED geçiş yolu aydınlatması standart.
Enerji	Çalışma Voltajı : 110/220V AC 50/60 Hz. (%±10), 24V DC. Enerji Sarfıyatı : Beklemede ~16,2W, geçiş anında ~7,6+7,6W (kullanılan aksesuar ve opsiyonlara göre değişiklik gösterir).
Çalışma Modu	Sistem çift yönlü (bi-directional) olarak çalışır. Çalışma modları kontrol kartı üzerinde bulunan butonlar ve ekran yardımıyla ayarlanabilir. Giriş - çıkış kontrollü Giriş kontrollü, çıkış serbest Çıkış kontrollü, giriş serbest Tek input çift yön kullanım Giriş - çıkış serbest
Çalışma Sistemi	Elektromekanik manuel hareket (ops. elektromekanik motorlu hareket).
Kontrol Sistemi	Turnikenin tüm fonksiyon, parametre ve çalışma modları kontrol kartı üzerinde bulunan butonlar ve ekran yardımıyla ayarlanabilir. Bütün inputlar opto-coupler korumalıdır. Kuru kontak (ground control) ile kontrol edilebilir. Her türlü geçiş kontrol ünitesi ile uyum içerisinde çalışır. Ops. RS232, RS485 veya TCP/IP üzerinden fonksiyonları kontrol edilebilir.
Geçiş Hızı	Geçiş kapasitesi (manuel) : Max. 96 dönüş/dk Nominal : ~50 kişi/dk. Geçiş kapasitesi (motorlu) : Max. 80 dönüş/dk Nominal : ~40 kişi/dk. (Farklı geçiş kontrol sistemlerinin kullanımı nominal geçiş sayısını değiştirebilir.)
Acil Durum Modu	Sistem giriş ve çıkışta serbest geçişe izin verir (fail safe). Yangın ikaz vb. sistemlerle uyumlu çalışır. Acil durum sona erdiğinde sistem normal çalışma moduna döner.
Enerji Kesintisi Durumu	Sistem giriş ve çıkışta serbest geçişe izin verir (fail safe). Opsiyonel olarak (fail secure) giriş ve çıkışta kilitli, giriş serbest çıkış kilitli veya çıkış serbest giriş kilitli olabilir. Fail secure opsiyonunda manuel anahtar ile istenilen yönde geçiş serbest bırakılabilir.
Ağırlık	~335 kg
Opsiyonel Özellikler ve Aksesuarlar	Motorlu mekanik ilavesi, kablosuz uzaktan kumanda (alıcı-verici), manuel kumanda, manuel anahtar (fail secure opsiyonuyla), counter (resetli/resetsiz), okuyucu montaj braketi, geçiş tamamlandı sensörü, temassız geçiş sensörü (motorlu modeller için), ısı pozitifleyici, kanopi, alt pleyt (standart/forklift taşımaya uygun), battery back-up, 316 kalite paslanmaz çelik, RS232-RS485-TCP/IP modülleri, limitör, 2120 mm net geçiş yüksekliği, farklı renk seçenekleri vb.





Ölçüler (mm)

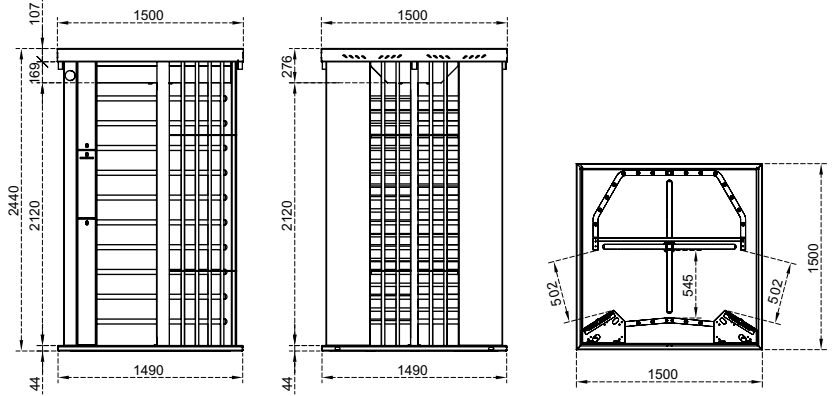

Teknik Özellikler

Kullanım Ortamı	İç ortam, dış ortam.
Çalışma Isısı, Nem	-20°C/+68°C (ops. -50°C ısı pozitifleme ile), RH %95 yoğunlaşmaz.
Çalışma Yoğunluğu	%100, 7/24 kullanım.
	Paslanmaz çelik alt şase üzeri kaydırmaz alüminyum kaplamalı zemin, ana taşıyıcılar üzerine kurulmuş, yanlarda boru ve kutu profillerle desteklenmiş gövde, su geçirmez paslanmaz çelik yağmur kanalları ve oluklu sac kaplamalı çatı, tamamen kapalı tavandan oluşmuştur. Giriş ve çıkış yönünde 3 bölümden oluşan elektronik sistem, kart okuyucu ve access kontrol sistemlerinin montajı için dizayn edilmiş kolonlar mevcuttur. Mekanik hücresi alttan erişimlidir. 4 kanatlı ve kanat açısı 90° dir. Her kanatta her biri teker teker demonte edilebilen 10'ar adet kol bulunur.

Gövde / Kol Özelliği

Gövde	304 kalite paslanmaz çelik (ops. 316 kalite)
Kollar	304 kalite paslanmaz çelik (ops. 316 kalite)*, Ø40x2.0 mm

(* Yüzey işleme : Satine zımpara desenli (ops. paslanmaz çelik üzeri elektrostatik toz boyalı)

İndikatörler / Aydınlatma	Durum - Yönlendirme İndikatörü : LED standart/LED geçiş yolu aydınlatması standart. Geçiş İndikatörü : RGB LED standart.
Enerji	Çalışma Voltajı : 110/220V AC 50/60 Hz. (%±10), 24V DC. Enerji Sarfiyatı : Beklemede ~8,1W, geçiş anında ~7,6W (kullanılan aksesuar ve opsiyonlara göre değişiklik gösterir).
Çalışma Modu	Sistem çift yönlü (bi-directional) olarak çalışır. Çalışma modları kontrol kartı üzerinde bulunan butonlar ve ekran yardımıyla ayarlanabilir. Giriş - çıkış kontrollü Giriş kontrollü, çıkış serbest Çıkış kontrollü, giriş serbest Tek input çift yön kullanım Giriş - çıkış serbest
Çalışma Sistemi	Elektromekanik manuel hareket (ops. elektromekanik motorlu hareket).
Kontrol Sistemi	Turnikenin tüm fonksiyon, parametre ve çalışma modları kontrol kartı üzerinde bulunan butonlar ve ekran yardımıyla ayarlanabilir. Bütün inputlar opto-coupler korumalıdır. Kuru kontak (ground control) ile kontrol edilebilir. Her türlü geçiş kontrol ünitesi ile uyum içerisinde çalışır. Ops. RS232, RS485 veya TCP/IP üzerinden fonksiyonları kontrol edilebilir.
Geçiş Hızı	Geçiş kapasitesi (manuel) : Max. 48 dönüş/dk Nominal : ~25 kişi/dk. Geçiş kapasitesi (motorlu) : Max. 40 dönüş/dk Nominal : ~20 kişi/dk. (Farklı geçiş kontrol sistemlerinin kullanımı nominal geçiş sayısını değiştirebilir.)
Acil Durum Modu	Sistem giriş ve çıkışta serbest geçişe izin verir (fail safe). Yangın ikaz vb. sistemlerle uyumlu çalışır. Acil durum sona erdiğinde sistem normal çalışma moduna döner.
Enerji Kesintisi Durumu	Sistem giriş ve çıkışta serbest geçişe izin verir (fail safe). Opsiyonel olarak (fail secure) giriş ve çıkışta kilitli, giriş serbest çıkış kilitli veya çıkış serbest giriş kilitli olabilir. Fail secure opsiyonunda manuel anahtar ile istenilen yönde geçiş serbest bırakılabilir.
Ağırlık	~480 kg
Opsiyonel Özellikler ve Aksesuarlar	Motorlu mekanik ilavesi, kablosuz uzaktan kumanda (alıcı-verici), manuel kumanda, manuel anahtar (fail secure opsiyonuyla), counter (resetli/resetsiz), okuyucu montaj braketleri, geçiş tamamlandı sensörü, temassız geçiş sensörü (motorlu modeller için), ısı pozitifleyici, kanopi, battery back-up, 316 kalite paslanmaz çelik, RS232-RS485-TCP/IP modülleri, limitör, trombon kol, farklı renk seçenekleri, motorlu kart toplama ünitesi ve kart toplama kovası, vb.

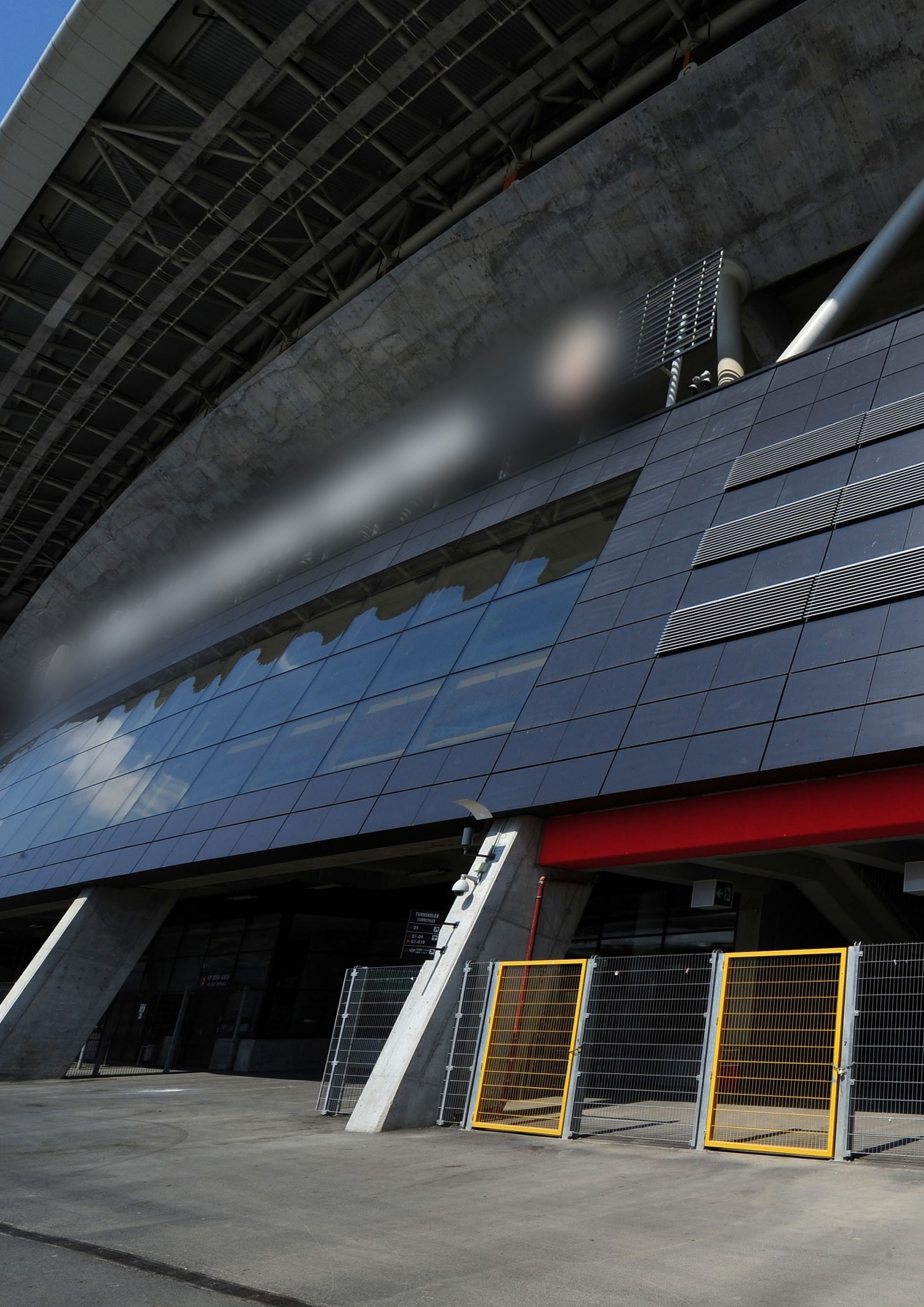

TECHNISCHE
INFORMATIONEN
D1-D4
D1-D4
D1-D4
D1-D4

107 0000 0000
107 0000 0000



D6

411 412

D6

413
414-415

BT 402

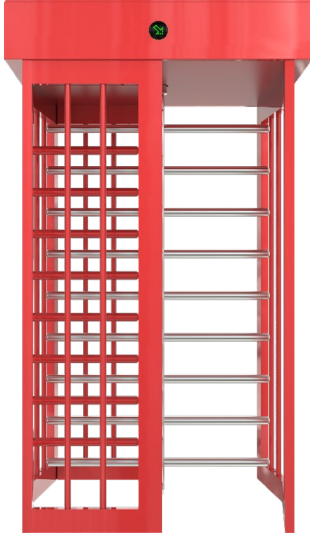

Ölçüler (mm)

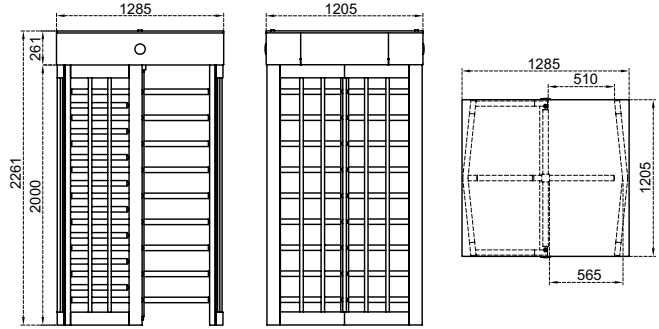

Teknik Özellikler



Kullanım Ortamı	İç ortam, dış ortam.
Çalışma Isısı, Nem	-20°C/+68°C (ops. -50°C ısı pozitifleme ile), RH %95 yoğuşmaz.
Çalışma Yoğunluğu	%100, 7/24 kullanım.

Ana taşıyıcılar üzerine kurulmuş, yanlarda boru profillerle desteklenmiş gövde ile su geçirmez üst koruyucu kapak, kenar taçları ve tamamen kapalı tavandan oluşmuştur. Komple demonte edilebilir özelliği bulunmaktadır.
4 kanatlı ve kanat açısı 90° dir. Her kanatta her biri teker teker demonte edilebilen 9'ar (ops. 2120 mm net geçiş yüksekliği için 10'ar) adet kol bulunur.

Farklı malzeme seçeneklerinden oluşmuş kombinasyonlar aşağıdaki tabloda mevcuttur.

Gövde / Kol Özelliği	BT 402	BT 402-25	BT 402-100
Gövde	Sıcak daldırma galvanizli çelik üzeri elektrostatik toz boyalı	Sıcak daldırma galvanizli çelik üzeri elektrostatik toz boyalı	304 kalite paslanmaz çelik (ops. 316 kalite)
Kollar	Sıcak daldırma galvanizli çelik üzeri elektrostatik toz boyalı, Ø42x2.5 mm	304 kalite paslanmaz çelik (ops. 316 kalite)*, Ø40x2.0 mm	304 kalite paslanmaz çelik (ops. 316 kalite)*, Ø40x2.0 mm

(*) Yüzey işlemi : Satine zımpara desenli (ops. paslanmaz çelik üzeri elektrostatik toz boyalı)

İndikatörler / Aydınlatma	Durum - Yönlendirme İndikatörü :   LED standart / LED geçiş yolu aydınlatması standart.
Enerji	Çalışma Voltajı : 110/220V AC 50/60 Hz. (%±10), 24V DC. Enerji Sarfıyatı : Beklemede ~8,1W, geçiş anında ~7,6W (kullanılan aksesuar ve opsiyonlara göre değişiklik gösterir).
Çalışma Modu	Sistem çift yönlü (bi-directional) olarak çalışır. Çalışma modları kontrol kartı üzerinde bulunan butonlar ve ekran yardımıyla ayarlanabilir. Giriş - çıkış kontrollü Giriş kontrollü, çıkış serbest Çıkış kontrollü, giriş serbest Tek input çift yön kullanım Giriş - çıkış serbest
Çalışma Sistemi	Elektromekanik manuel hareket (ops. elektromekanik motorlu hareket).
Kontrol Sistemi	Turnikenin tüm fonksiyon, parametre ve çalışma modları kontrol kartı üzerinde bulunan butonlar ve ekran yardımıyla ayarlanabilir. Bütün inputlar opto-coupler korumalıdır. Kuru kontak (ground control) ile kontrol edilebilir. Her türlü geçiş kontrol ünitesi ile uyum içerisinde çalışır. Ops. RS232, RS485 veya TCP/IP üzerinden fonksiyonları kontrol edilebilir.
Geçiş Hızı	Geçiş kapasitesi (manuel) : Max. 48 dönüş/dk Nominal : ~25 kişi/dk. Geçiş kapasitesi (motorlu) : Max. 40 dönüş/dk Nominal : ~20 kişi/dk. (Farklı geçiş kontrol sistemlerinin kullanımı nominal geçiş sayısını değiştirebilir.)
Acil Durum Modu	Sistem giriş ve çıkışta serbest geçişe izin verir (fail safe). Yangın ikaz vb. sistemlerle uyumlu çalışır. Acil durum sona erdiğinde sistem normal çalışma moduna döner.
Enerji Kesintisi Durumu	Sistem giriş ve çıkışta serbest geçişe izin verir (fail safe). Opsiyonel olarak (fail secure) giriş ve çıkışta kilitli, giriş serbest çıkış kilitli veya çıkış serbest giriş kilitli olabilir. Fail secure opsiyonunda manuel anahtar ile istenilen yönde geçiş serbest bırakılabilir.
Ağırlık	~235 kg
Opsiyonel Özellikler ve Aksesuarlar	Motorlu mekanik ilavesi, kablosuz uzaktan kumanda (alıcı-verici), manuel kumanda, manuel anahtar (fail secure opsiyonuyla), counter (resetli/resetsiz), okuyucu montaj braketleri, geçiş tamamlandı sensörü, temassız geçiş sensörü (motorlu modeller için), ısı pozitifleyici, kanopi, alt pleyt (standart/forklift taşımaya uygun), battery back-up, 316 kalite paslanmaz çelik, RS232-RS485-TCP/IP modülleri, limitör, 2120 mm net geçiş yüksekliği, alttan erişimli mekanik hücresi, trombon kol, farklı renk seçenekleri vb.

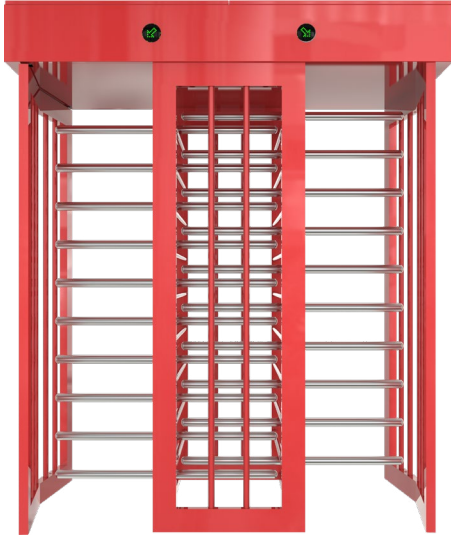

Ölçüler (mm)

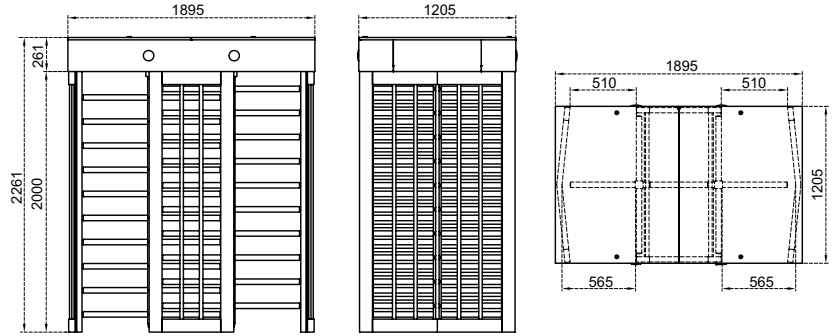

Teknik Özellikler



Kullanım Ortamı	İç ortam, dış ortam.
Çalışma Isısı, Nem	-20°C/+68°C (ops. -50°C ısı pozitifleme ile), RH %95 yoğunlaşmaz.
Çalışma Yoğunluğu	%100, 7/24 kullanım.

Ana taşıyıcılar üzerine kurulmuş, yanlarda boru profillerle desteklenmiş gövde ile su geçirmez üst koruyucu kapak, kenar taçları ve tamamen kapalı tavandan oluşmuştur. Komple demonte edilebilir özelliği bulunmaktadır.
4 kanatlı ve kanat açısı 90° dir. 2 rotorlu ve rotorlarda her biri teker teker demonte edilebilen her kanatta 10+10'ar (ops. 2120 mm net geçiş yüksekliği için 11+11'er) adet kol bulunur.

Farklı malzeme seçeneklerinden oluşmuş kombinasyonlar aşağıdaki tabloda mevcuttur.

Gövde / Kol Özelliği	BT 402 D	BT 402 D-25	BT 402 D-100
Gövde	Sıcak daldırma galvanizli çelik üzeri elektrostatik toz boyalı	Sıcak daldırma galvanizli çelik üzeri elektrostatik toz boyalı	304 kalite paslanmaz çelik (ops. 316 kalite)
Kollar	Sıcak daldırma galvanizli çelik üzeri elektrostatik toz boyalı, Ø42x2.5 mm	304 kalite paslanmaz çelik (ops. 316 kalite)*, Ø40x2.0 mm	304 kalite paslanmaz çelik (ops. 316 kalite)*, Ø40x2.0 mm

(*) Yüzey işlemi : Satine zımpara desenli (ops. paslanmaz çelik üzeri elektrostatik toz boyalı)

İndikatörler / Aydınlatma	Durum - Yönlendirme İndikatörü :   LED standart / LED geçiş yolu aydınlatması standart.
Enerji	Çalışma Voltajı : 110/220V AC 50/60 Hz. (%±10), 24V DC. Enerji Sarfıyatı : Beklemede ~16,2W, geçiş anında ~7,6+7,6W (kullanılan aksesuar ve opsiyonlara göre değişiklik gösterir).
Çalışma Modu	Sistem çift yönlü (bi-directional) olarak çalışır. Çalışma modları kontrol kartı üzerinde bulunan butonlar ve ekran yardımıyla ayarlanabilir. Giriş - çıkış kontrollü Giriş kontrollü, çıkış serbest Çıkış kontrollü, giriş serbest Tek input çift yön kullanım Giriş - çıkış serbest
Çalışma Sistemi	Elektromekanik manuel hareket (ops. elektromekanik motorlu hareket).
Kontrol Sistemi	Turnikenin tüm fonksiyon, parametre ve çalışma modları kontrol kartı üzerinde bulunan butonlar ve ekran yardımıyla ayarlanabilir. Bütün inputlar opto-coupler korumalıdır. Kuru kontak (ground control) ile kontrol edilebilir. Her türlü geçiş kontrol ünitesi ile uyum içerisinde çalışır. Ops. RS232, RS485 veya TCP/IP üzerinden fonksiyonları kontrol edilebilir.
Geçiş Hızı	Geçiş kapasitesi (manuel) : Max. 96 dönüş/dk Nominal : ~50 kişi/dk. Geçiş kapasitesi (motorlu) : Max. 80 dönüş/dk Nominal : ~40 kişi/dk. (Farklı geçiş kontrol sistemlerinin kullanımı nominal geçiş sayısını değiştirebilir.)
Acil Durum Modu	Sistem giriş ve çıkışta serbest geçişe izin verir (fail safe). Yangın ikaz vb. sistemlerle uyumlu çalışır. Acil durum sona erdiğinde sistem normal çalışma moduna döner.
Enerji Kesintisi Durumu	Sistem giriş ve çıkışta serbest geçişe izin verir (fail safe). Opsiyonel olarak (fail secure) giriş ve çıkışta kilitli, giriş serbest çıkış kilitli veya çıkış serbest giriş kilitli olabilir. Fail secure opsiyonunda manuel anahtar ile istenilen yönde geçiş serbest bırakılabilir.
Ağırlık	~460 kg
Opsiyonel Özellikler ve Aksesuarlar	Motorlu mekanik ilavesi, kablosuz uzaktan kumanda (alıcı-verici), manuel kumanda, manuel anahtar (fail secure opsiyonuyla), counter (resetli/resetsiz), okuyucu montaj braket, geçiş tamamlandı sensörü, temassız geçiş sensörü (motorlu modeller için), ısı pozitifleyici, kanopi, alt pleyt (standart/forklift taşımaya uygun), battery back-up, 316 kalite paslanmaz çelik, RS232-RS485-TCP/IP modülleri, limitör, 2120 mm net geçiş yüksekliği, alttan erişimli mekanik hücre, farklı renk seçenekleri vb.

BTX 400 N1

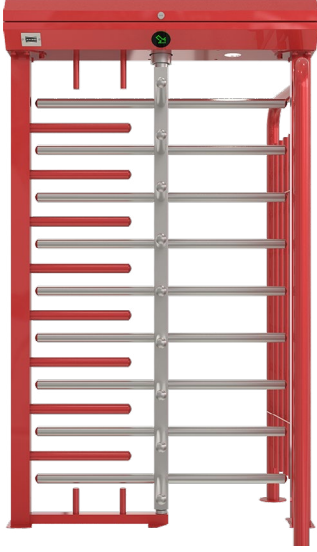

Ölçüler (mm)

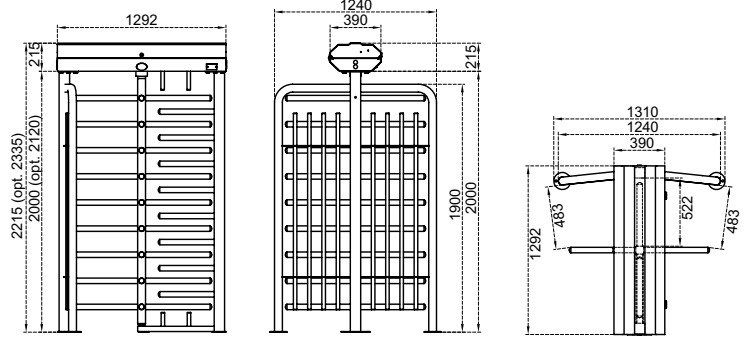

Teknik Özellikler



Kullanım Ortamı	İç ortam, dış ortam.
Çalışma Isısı, Nem	-20°C/+68°C (ops. -50°C ısı pozitifleme ile), RH %95 yoğunlaşmaz.
Çalışma Yoğunluğu	%100, 7/24 kullanım.

Ana taşıyıcılar üzerine kurulmuş, yanlarda boru profillerle desteklenmiş gövde ile su geçirmez ve amortisörlü üst koruyucu kapaktan oluşmuştur. Komple demonte edilebilir özelliği bulunmaktadır.
4 kanatlı ve kanat açısı 90° dir. Her kanatta her biri teker teker demonte edilebilen 9'ar (ops. 2120 mm net geçiş yüksekliği için 10'ar) adet kol bulunur.

Gövde / Kol Özelliği

	BTX 400 N1	BTX 400 N1-25	BTX 400 N1-100
Gövde	Sıcak daldırma galvanizli çelik üzeri elektrostatik toz boyalı	Sıcak daldırma galvanizli çelik üzeri elektrostatik toz boyalı	304 kalite paslanmaz çelik (ops. 316 kalite)
Kollar	Sıcak daldırma galvanizli çelik üzeri elektrostatik toz boyalı, Ø42x2.5 mm	304 kalite paslanmaz çelik (ops. 316 kalite)*, Ø40x2.0 mm	304 kalite paslanmaz çelik (ops. 316 kalite)*, Ø40x2.0 mm

(*) Yüzey işlemi : Satine zımpara desenli (ops. paslanmaz çelik üzeri elektrostatik toz boyalı)

İndikatörler / Aydınlatma	Durum - Yönlendirme İndikatörü :   LED standart / LED geçiş yolu aydınlatması standart.
Enerji	Çalışma Voltajı : 110/220V AC 50/60 Hz. (%±10), 24V DC. Enerji Sarfıyatı : Beklemede ~8,1W, geçiş anında ~7,6W (kullanılan aksesuar ve opsiyonlara göre değişiklik gösterir).
Çalışma Modu	Sistem çift yönlü (bi-directional) olarak çalışır. Çalışma modları kontrol kartı üzerinde bulunan butonlar ve ekran yardımıyla ayarlanabilir. Giriş - çıkış kontrollü Giriş kontrollü, çıkış serbest Çıkış kontrollü, giriş serbest Tek input çift yön kullanım Giriş - çıkış serbest
Çalışma Sistemi	Elektromekanik manuel hareket (ops. elektromekanik motorlu hareket).
Kontrol Sistemi	Turnikenin tüm fonksiyon, parametre ve çalışma modları kontrol kartı üzerinde bulunan butonlar ve ekran yardımıyla ayarlanabilir. Bütün inputlar opto-coupler korumalıdır. Kuru kontak (ground control) ile kontrol edilebilir. Her türlü geçiş kontrol ünitesi ile uyum içerisinde çalışır. Ops. RS232, RS485 veya TCP/IP üzerinden fonksiyonları kontrol edilebilir.
Geçiş Hızı	Geçiş kapasitesi (manuel) : Max. 48 dönüş/dk Nominal : ~25 kişi/dk. Geçiş kapasitesi (motorlu) : Max. 40 dönüş/dk Nominal : ~20 kişi/dk. (Farklı geçiş kontrol sistemlerinin kullanımı nominal geçiş sayısını değiştirebilir.)
Acil Durum Modu	Sistem giriş ve çıkışta serbest geçişe izin verir (fail safe). Yangın ikaz vb. sistemlerle uyumlu çalışır. Acil durum sona erdiğinde sistem normal çalışma moduna döner.
Enerji Kesintisi Durumu	Sistem giriş ve çıkışta serbest geçişe izin verir (fail safe). Opsiyonel olarak (fail secure) giriş ve çıkışta kilitli, giriş serbest çıkış kilitli veya çıkış serbest giriş kilitli olabilir. Fail secure opsiyonunda manuel anahtar ile istenilen yönde geçiş serbest bırakılabilir.
Ağırlık	~175 kg
Opsiyonel Özellikler ve Aksesuarlar	Motorlu mekanik ilavesi, kablosuz uzaktan kumanda (alıcı-verici), manuel kumanda, manuel anahtar (fail secure opsiyonuyla), counter (resetli/resetsiz), okuyucu montaj braketi, geçiş tamamlandı sensörü, temassız geçiş sensörü (motorlu modeller için), ısı pozitifleyici, kanopi, alt pleyt (standart/forklift taşımaya uygun), battery back-up, 316 kalite paslanmaz çelik, RS232-RS485-TCP/IP modülleri, limitör, 2120 mm net geçiş yüksekliği, alttan erişimli mekanik hücresi, trombon kol, farklı renk seçenekleri vb.

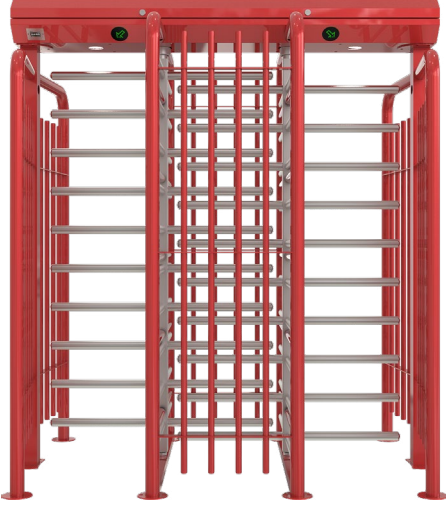

Ölçüler (mm)

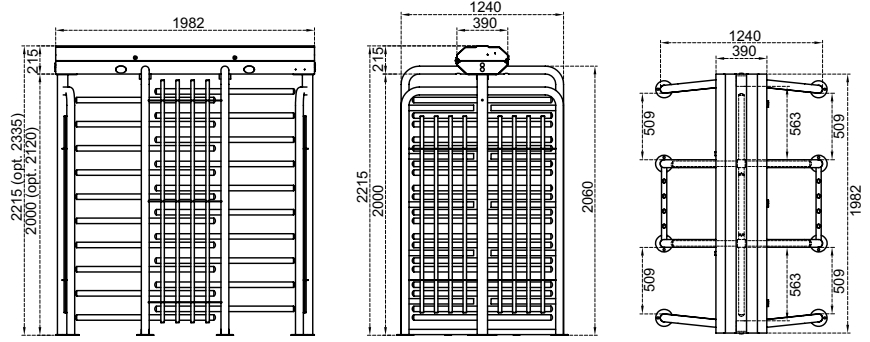

Teknik Özellikler

Kullanım Ortamı	İç ortam, dış ortam.
Çalışma Isısı, Nem	-20°C/+68°C (ops. -50°C ısı pozitifleme ile), RH %95 yoğunlaşmaz.
Çalışma Yoğunluğu	%100, 7/24 kullanım.

Ana taşıyıcılar üzerine kurulmuş, yanlarda boru profillerle desteklenmiş gövde ile su geçirmez ve amortisörlü üst koruyucu kapaktan oluşmuştur. Komple demonte edilebilir özelliği bulunmaktadır.
4 kanatlı ve kanat açısı 90° dir. 2 rotorlu ve rotarlarda her biri teker teker demonte edilebilen her kanatta 10+10'ar (ops. 2120 mm net geçiş yüksekliği için 11+11'er) adet kol bulunur.

Farklı malzeme seçeneklerinden oluşmuş kombinasyonlar aşağıdaki tabloda mevcuttur.

Gövde / Kol Özelliği

	BTX 400 N1 D	BTX 400 N1 D-25	BTX 400 N1 D-100
Gövde	Sıcak daldırma galvanizli çelik üzeri elektrostatik toz boyalı	Sıcak daldırma galvanizli çelik üzeri elektrostatik toz boyalı	304 kalite paslanmaz çelik (ops. 316 kalite)
Kollar	Sıcak daldırma galvanizli çelik üzeri elektrostatik toz boyalı, Ø42x2.5 mm	304 kalite paslanmaz çelik (ops. 316 kalite)*, Ø40x2.0 mm	304 kalite paslanmaz çelik (ops. 316 kalite)*, Ø40x2.0 mm

(*) Yüze işlemi : Satine zımpara desenli (ops. paslanmaz çelik üzeri elektrostatik toz boyalı)

İndikatörler / Aydınlatma	Durum - Yönlendirme İndikatörü :   LED standart / LED geçiş yolu aydınlatması standart.
Enerji	Çalışma Voltajı : 110/220V AC 50/60 Hz. (%±10), 24V DC. Enerji Sarfıyatı : Beklemede ~16,2W, geçiş anında ~7,6+7,6W (kullanılan aksesuar ve opsiyonlara göre değişiklik gösterir).
Çalışma Modu	Sistem çift yönlü (bi-directional) olarak çalışır. Çalışma modları kontrol kartı üzerinde bulunan butonlar ve ekran yardımıyla ayarlanabilir. Giriş - çıkış kontrollü Giriş kontrollü, çıkış serbest Çıkış kontrollü, giriş serbest Tek input çift yön kullanım Giriş - çıkış serbest
Çalışma Sistemi	Elektromekanik manuel hareket (ops. elektromekanik motorlu hareket).
Kontrol Sistemi	Turnikenin tüm fonksiyon, parametre ve çalışma modları kontrol kartı üzerinde bulunan butonlar ve ekran yardımıyla ayarlanabilir. Bütün inputlar opto-coupler korumalıdır. Kuru kontak (ground control) ile kontrol edilebilir. Her türlü geçiş kontrol ünitesi ile uyum içerisinde çalışır. Ops. RS232, RS485 veya TCP/IP üzerinden fonksiyonları kontrol edilebilir.
Geçiş Hızı	Geçiş kapasitesi (manuel) : Max. 96 dönüş/dk Nominal : ~50 kişi/dk. Geçiş kapasitesi (motorlu) : Max. 80 dönüş/dk Nominal : ~40 kişi/dk. (Farklı geçiş kontrol sistemlerinin kullanımı nominal geçiş sayısını değiştirebilir.)
Acil Durum Modu	Sistem giriş ve çıkışta serbest geçişe izin verir (fail safe). Yangın ikaz vb. sistemlerle uyumlu çalışır. Acil durum sona erdiğinde sistem normal çalışma moduna döner.
Enerji Kesintisi Durumu	Sistem giriş ve çıkışta serbest geçişe izin verir (fail safe). Opsiyonel olarak (fail secure) giriş ve çıkışta kilitli, giriş serbest çıkış kilitli veya çıkış serbest giriş kilitli olabilir. Fail secure opsiyonunda manuel anahtar ile istenilen yönde geçiş serbest bırakılabilir.
Ağırlık	~420 kg
Opsiyonel Özellikler ve Aksesuarlar	Motorlu mekanik ilavesi, kablosuz uzaktan kumanda (alıcı-verici), manuel kumanda, manuel anahtar (fail secure opsiyonuyla), counter (resetli/resetsiz), okuyucu montaj braketleri, geçiş tamamlandı sensörü, temasız geçiş sensörü (motorlu modeller için), ısı pozitifleyici, kanopi, alt pleyt (standart/forklift taşımaya uygun), battery back-up, 316 kalite paslanmaz çelik, RS232-RS485-TCP/IP modülleri, limitör, 2120 mm net geçiş yüksekliği, alttan erişimli mekanik hücresi, farklı renk seçenekleri vb.



ULDUZLAR ARENASI SIZI SALAMLAYIR!

RANCE

RİŞ

PUBLIC ENT

ÜMUMİ C



ULDUZLAR ARENASI SIZI SALAMLAYIR!

ULDUZLAR ARENASI SIZI SALAMLAYIR!

ULDUZLAR ARENASI SIZI SALAMLAYIR!

RANCE

giriş

PUBLIC ENTRANCE

AMLUMI GİRİŞ



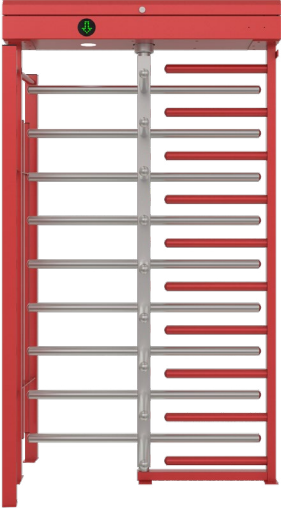

BTC 400

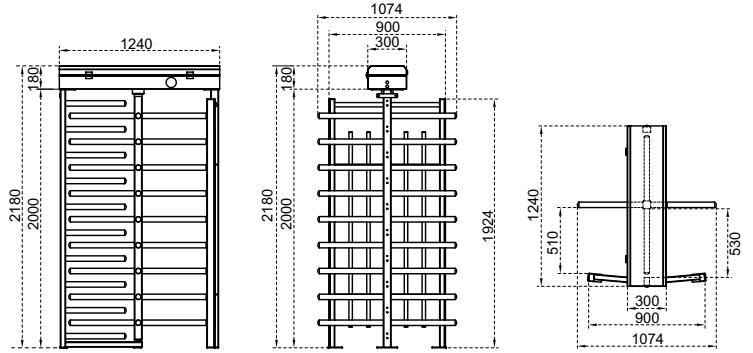

Ölçüler (mm)



Teknik Özellikler

Kullanım Ortamı	İç ortam, dış ortam.		
Çalışma Isısı, Nem	-20°C/+68°C (ops. -50°C ısı pozitifleme ile), RH %95 yoğunlaşmaz.		
Çalışma Yoğunluğu	%100, 7/24 kullanım.		
Gövde / Kol Özelliği	Ana taşıyıcılar üzerine kurulmuş, yanlarda boru ve kutu profillerle desteklenmiş gövde ile su geçirmez ve amortisörlü üst koruyucu kapaktan oluşmuştur. Komple demonte edilebilir özelliği bulunmaktadır. 4 kanatlı ve kanat açısı 90° dir. Her kanatta her biri teker teker demonte edilebilen 9'ar (ops. 2120 mm net geçiş yüksekliği için 10'ar) adet kol bulunur. Farklı malzeme seçeneklerinden oluşmuş kombinasyonlar aşağıdaki tabloda mevcuttur.		
	BTC 400	BTC 400-25	BTC 400-100
Gövde	Sıcak daldırma galvanizli çelik üzeri elektrostatik toz boyalı	Sıcak daldırma galvanizli çelik üzeri elektrostatik toz boyalı	304 kalite paslanmaz çelik (ops. 316 kalite)
Kollar	Sıcak daldırma galvanizli çelik üzeri elektrostatik toz boyalı, Ø42x2.5 mm	304 kalite paslanmaz çelik (ops. 316 kalite)*, Ø40x2.0 mm	304 kalite paslanmaz çelik (ops. 316 kalite)*, Ø40x2.0 mm
(*) Yüzey işlemi : Satine zımpara desenli (ops. paslanmaz çelik üzeri elektrostatik toz boyalı)			
İndikatörler / Aydınlatma	Durum - Yönlendirme İndikatörü :   LED standart / LED geçiş yolu aydınlatması standart.		
Enerji	Çalışma Voltajı : 110/220V AC 50/60 Hz. (%±10), 24V DC. Enerji Sarfıyatı : Beklemede ~8,1W, geçiş anında ~7,6W (kullanılan aksesuar ve opsiyonlara göre değişiklik gösterir).		
Çalışma Modu	Sistem çift yönlü (bi-directional) olarak çalışır. Çalışma modları kontrol kartı üzerinde bulunan butonlar ve ekran yardımıyla ayarlanabilir. Giriş - çıkış kontrollü Giriş kontrollü, çıkış serbest Çıkış kontrollü, giriş serbest Tek input çift yön kullanım Giriş - çıkış serbest		
Çalışma Sistemi	Elektromekanik manuel hareket (ops. elektromekanik motorlu hareket).		
Kontrol Sistemi	Turnikenin tüm fonksiyon, parametre ve çalışma modları kontrol kartı üzerinde bulunan butonlar ve ekran yardımıyla ayarlanabilir. Bütün inputlar opto-coupler korumalıdır. Kuru kontak (ground control) ile kontrol edilebilir. Her türlü geçiş kontrol ünitesi ile uyum içerisinde çalışır. Ops. RS232, RS485 veya TCP/IP üzerinden fonksiyonları kontrol edilebilir.		
Geçiş Hızı	Geçiş kapasitesi (manuel) : Max. 48 dönüş/dk Nominal : ~25 kişi/dk. Geçiş kapasitesi (motorlu) : Max. 40 dönüş/dk Nominal : ~20 kişi/dk. (Farklı geçiş kontrol sistemlerinin kullanımı nominal geçiş sayısını değiştirebilir.)		
Acil Durum Modu	Sistem giriş ve çıkışta serbest geçişe izin verir (fail safe). Yangın ikaz vb. sistemlerle uyumlu çalışır. Acil durum sona erdiğinde sistem normal çalışma moduna döner.		
Enerji Kesintisi Durumu	Sistem giriş ve çıkışta serbest geçişe izin verir (fail safe). Opsiyonel olarak (fail secure) giriş ve çıkışta kilitli, giriş serbest çıkış kilitli veya çıkış serbest giriş kilitli olabilir. Fail secure opsiyonunda manuel anahtar ile istenilen yönde geçiş serbest bırakılabilir.		
Ağırlık	~145 kg		
Opsiyonel Özellikler ve Aksesuarlar	Motorlu mekanik ilavesi, kablosuz uzaktan kumanda (alıcı-verici), manuel kumanda, manuel anahtar (fail secure opsiyonuyla), counter (resetli/resetsiz), okuyucu montaj braketleri, geçiş tamamlandı sensörü, temassız geçiş sensörü (motorlu modeller için), ısı pozitifleyici, kanopi, alt pleyt (standart/forklift taşımaya uygun), battery back-up, 316 kalite paslanmaz çelik, RS232-RS485-TCP/IP modülleri, limitör, 2120 mm net geçiş yüksekliği, trombon kol, farklı renk seçenekleri vb.		

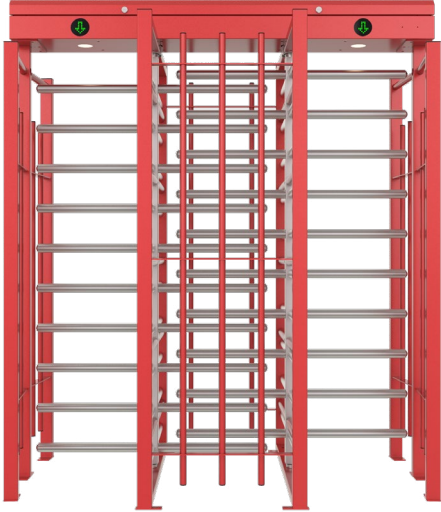

Ölçüler (mm)

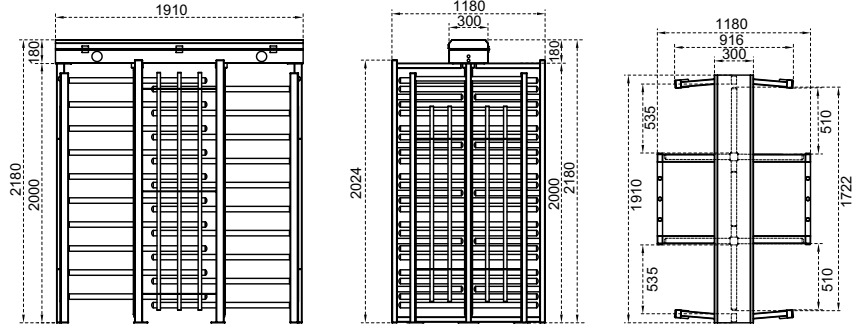

Teknik Özellikler



Kullanım Ortamı	İç ortam, dış ortam.
Çalışma Isısı, Nem	-20°C/+68°C (ops. -50°C ısı pozitifleme ile), RH %95 yoğunlaşmaz.
Çalışma Yoğunluğu	%100, 7/24 kullanım.

Ana taşıyıcılar üzerine kurulmuş, yanlarda boru ve kutu profillerle desteklenmiş gövde ile su geçirmez ve amortisörlü üst koruyucu kapaktan oluşmuştur. Komple demonte edilebilme özelliği bulunmaktadır.
4 kanatlı ve kanat açısı 90° dir. 2 rotorlu ve rotolarda her biri teker teker demonte edilebilen her kanatta 10+10'ar (ops. 2120 mm net geçiş yüksekliği için 11+11'er) adet kol bulunur.

Farklı malzeme seçeneklerinden oluşmuş kombinasyonlar aşağıdaki tabloda mevcuttur.

Gövde / Kol Özelliği	BTC 400 D	BTC 400 D-25	BTC 400 D-100
Gövde	Sıcak daldırma galvanizli çelik üzeri elektrostatik toz boyalı	Sıcak daldırma galvanizli çelik üzeri elektrostatik toz boyalı	304 kalite paslanmaz çelik (ops. 316 kalite)
Kollar	Sıcak daldırma galvanizli çelik üzeri elektrostatik toz boyalı, Ø42x2.5 mm	304 kalite paslanmaz çelik (ops. 316 kalite)*, Ø40x2.0 mm	304 kalite paslanmaz çelik (ops. 316 kalite)*, Ø40x2.0 mm

(*) Yüzey işlemi : Satine zımpara desenli (ops. paslanmaz çelik üzeri elektrostatik toz boyalı)

İndikatörler / Aydınlatma	Durum - Yönlendirme İndikatörü :   LED standart / LED geçiş yolu aydınlatması standart.
Enerji	Çalışma Voltajı : 110/220V AC 50/60 Hz. (%±10), 24V DC. Enerji Sarfıyatı : Beklemede ~16,2W, geçiş anında ~7,6+7,6W (kullanılan aksesuar ve opsiyonlara göre değişiklik gösterir).
Çalışma Modu	Sistem çift yönlü (bi-directional) olarak çalışır. Çalışma modları kontrol kartı üzerinde bulunan butonlar ve ekran yardımıyla ayarlanabilir. Giriş - çıkış kontrollü Giriş kontrollü, çıkış serbest Çıkış kontrollü, giriş serbest Tek input çift yön kullanım Giriş - çıkış serbest
Çalışma Sistemi	Elektromekanik manuel hareket (ops. elektromekanik motorlu hareket).
Kontrol Sistemi	Turnikenin tüm fonksiyon, parametre ve çalışma modları kontrol kartı üzerinde bulunan butonlar ve ekran yardımıyla ayarlanabilir. Bütün inputlar opto-coupler korumalıdır. Kuru kontak (ground control) ile kontrol edilebilir. Her türlü geçiş kontrol ünitesi ile uyum içerisinde çalışır. Ops. RS232, RS485 veya TCP/IP üzerinden fonksiyonları kontrol edilebilir.
Geçiş Hızı	Geçiş kapasitesi (manuel) : Max. 96 dönüş/dk Nominal : ~50 kişi/dk. Geçiş kapasitesi (motorlu) : Max. 80 dönüş/dk Nominal : ~40 kişi/dk. (Farklı geçiş kontrol sistemlerinin kullanımı nominal geçiş sayısını değiştirebilir.)
Acil Durum Modu	Sistem giriş ve çıkışta serbest geçişe izin verir (fail safe). Yangın ikaz vb. sistemlerle uyumlu çalışır. Acil duruma sona erdiğinde sistem normal çalışma moduna döner.
Enerji Kesintisi Durumu	Sistem giriş ve çıkışta serbest geçişe izin verir (fail safe). Opsiyonel olarak (fail secure) giriş ve çıkışta kilitli, giriş serbest çıkış kilitli veya çıkış serbest giriş kilitli olabilir. Fail secure opsiyonunda manuel anahtar ile istenilen yönde geçiş serbest bırakılabilir.
Ağırlık	~345 kg
Opsiyonel Özellikler ve Aksesuarlar	Motorlu mekanik ilavesi, kablosuz uzaktan kumanda (alıcı-verici), manuel kumanda, manuel anahtar (fail secure opsiyonuyla), counter (resetli/resetsiz), okuyucu montaj braket, geçiş tamamlandı sensörü, temassız geçiş sensörü (motorlu modeller için), ısı pozitifleyici, kanopi, alt pleyt (standart/forklift taşımasına uygun), battery back-up, 316 kalite paslanmaz çelik, RS232-RS485-TCP/IP modülleri, limitör, 2120 mm net geçiş yüksekliği, farklı renk seçenekleri vb.



ÇIKIŞ KAPISI

104	BT 100 (MOTORLU)
105	PEGA 100 (MANUEL)

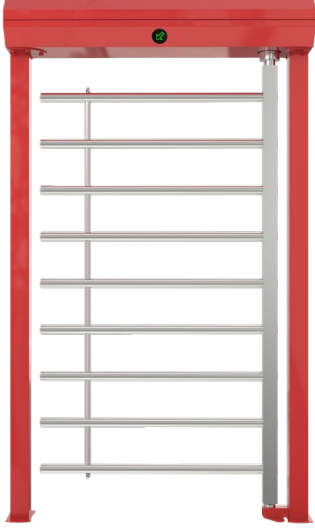

BT 100 (MOTORLU)

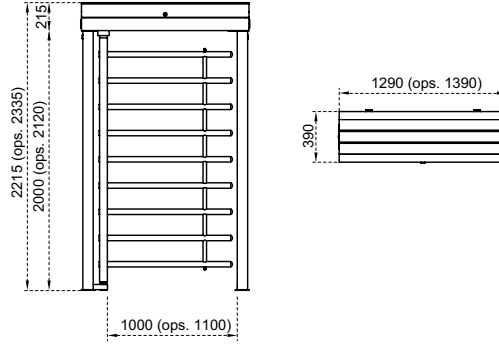

Ölçüler (mm)



Teknik Özellikler

Kullanım Ortamı	İç ortam, dış ortam.		
Çalışma Isısı, Nem	-20°C/+68°C (ops. -50°C ısı pozitifleme ile), RH %95 yoğunlaşmaz.		
Çalışma Yoğunluğu	%100, 7/24 kullanım.		
Gövde / Kol Özelliği	Ana taşıyıcı kutu profiller üzerine kurulmuş gövde ile su geçirmez ve amortisörlü üst koruyucu kapaktan oluşmuştur. Komple demonte edilebilme özelliği bulunmaktadır. Tek kanatlı, her biri teker teker demonte edilebilen 9 (ops. 2120 mm net geçiş yüksekliği için 10) adet kol bulunur. Farklı malzeme seçeneklerinden oluşmuş kombinasyonlar aşağıdaki tabloda mevcuttur.		
	BT 100	BT 100-25	BT 100-100
Gövde	Sıcak daldırma galvanizli çelik üzeri elektrostatik toz boyalı	Sıcak daldırma galvanizli çelik üzeri elektrostatik toz boyalı	304 kalite paslanmaz çelik (ops. 316 kalite)
Kollar	Sıcak daldırma galvanizli çelik üzeri elektrostatik toz boyalı, Ø42x2.5 mm	304 kalite paslanmaz çelik (ops. 316 kalite)*, Ø40x2.0 mm	304 kalite paslanmaz çelik (ops. 316 kalite)*, Ø40x2.0 mm
	(*) Yüzeysel işlemi : Satine zımpara desenli (ops. paslanmaz çelik üzeri elektrostatik toz boyalı)		
İndikatörler / Aydınlatma	Durum - Yönlendirme İndikatörü :   LED standart / LED geçiş yolu aydınlatması standart.		
Enerji	Çalışma Voltajı : 110/220V AC 50/60 Hz. (%±10), 24V DC. Enerji Sarfiyatı : Beklemede ~8W, geçiş anında ~44W (kullanılan aksesuar ve opsiyonlara göre değişiklik gösterir).		
Çalışma Modu	Sistem çift yönlü (bi-directional) olarak çalışır. Çalışma modları kontrol kartı üzerinde bulunan butonlar ve ekran yardımıyla ayarlanabilir. Giriş - çıkış kontrollü Giriş - çıkış serbest (opsiyonel fotosel desteği ile) Giriş kontrollü, çıkış serbest (opsiyonel fotosel desteği ile) Çıkış kontrollü, giriş serbest (opsiyonel fotosel desteği ile)		
Çalışma Sistemi	Elektromekanik motorlu hareket.		
Kontrol Sistemi	Turnikenin tüm fonksiyon, parametre ve çalışma modları kontrol kartı üzerinde bulunan butonlar ve ekran yardımıyla ayarlanabilir. Bütün inputlar opto-coupler korumalıdır. Kuru kontak (ground control) ile kontrol edilebilir. Her türlü geçiş kontrol ünitesi ile uyum içerisinde çalışır. Ops. RS232, RS485 veya TCP/IP üzerinden fonksiyonları kontrol edilebilir.		
Geçiş Hızı	Kanat açılış / kapanış süresi: ~1,5 sn.		
Acil Durum Modu	Kanat istenilen yöne açılarak (dipswitch üzerinden ayarlanır) sistem giriş ve çıkışta serbest geçiş koridoru oluşturur. Yangın ikaz vb. sistemlerle uyumlu çalışır. Acil durum sona erdiğinde sistem normal çalışma moduna döner.		
Enerji Kesintisi Durumu	Kanat giriş veya çıkış yönüne el ile itilerek serbest geçiş koridoru oluşturur (fail safe). Opsiyonel olarak (fail secure) giriş ve çıkışta kilitleti olabilir. Fail secure opsiyonunda manuel anahtar ile geçiş serbest bırakılabilir.		
Ağırlık	~105 kg		
Opsiyonel Özellikler ve Aksesuarlar	Kablosuz uzaktan kumanda (alıcı-verici), manuel kumanda, manuel anahtar (fail secure opsiyonuyla), counter (resetli/resetsiz), okuyucu montaj braket, ısı pozitifleyici, kanopi, alt pleyt (standart/forklift taşımaya uygun), battery back-up, 316 kalite paslanmaz çelik, RS232-RS485-TCP/IP modülleri, 2120 mm net geçiş yüksekliği, 900-1100 mm net geçiş genişliği, trombon kol, serbest mod için fotosel, farklı renk seçenekleri vb.		



Ölçüler (mm)

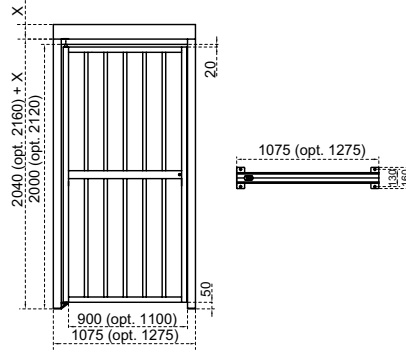

Teknik Özellikler

Kullanım Ortamı

İç ortam, dış ortam.

Çalışma Yoğunluğu

%100, 7/24 kullanım.

Ana taşıyıcı kutu profiller üzerine kurulmuş gövde ile görüntü tamamlayıcı üst taclardan oluşmuştur. Kutu ve boru profillerden oluşan çerçeve içine yerleştirilmiş 90° açılabilen kanat yapısına sahiptir.

Farklı malzeme seçeneklerinden oluşmuş kombinasyonlar aşağıdaki tabloda mevcuttur.

Gövde / Kanat Özelliği

	PEGA 100	PEGA 100-25	PEGA 100-100
Gövde	Sıcak daldırma galvanizli çelik üzeri elektrostatik toz boyalı	Sıcak daldırma galvanizli çelik üzeri elektrostatik toz boyalı	304 kalite paslanmaz çelik (ops. 316 kalite)
Kanat	Sıcak daldırma galvanizli çelik üzeri elektrostatik toz boyalı	304 kalite paslanmaz çelik (ops. 316 kalite)*	304 kalite paslanmaz çelik (ops. 316 kalite)*

(*) Yüzey işlemi : Satine zımpara desenli (ops. paslanmaz çelik üzeri elektrostatik toz boyalı)

Enerji

Çalışma Voltajı : Standart model enerjisizdir (ops. elektromanyetik kilit için 24 V DC).

Çalışma Modu

Tek yönlü olarak (saat yönü veya saat yönü tersi) çalışmaktadır. İtme gücü ile 90° açılıp kapanabilen kanat.

Çalışma Sistemi

Mekanik manuel hareket.
Standart olarak manuel kilitli.

Acil Durum Modu

Standart modellerde kilit elle açılarak giriş ve çıkışta geçiş koridoru oluşturulur.
Elektromanyetik kilit opsiyonuyla; kanat serbest kalarak giriş ve çıkışta geçiş koridoru oluşturur, yangın ikaz vb. sistemlerle uyumlu çalışır.
Acil durum sona erdiğinde sistem normal çalışma moduna döner (hidrolik kapı kapatıcı varsa).

Enerji Kesintisi Durumu

Kilit devre dışı kalır, kanat el ile itilerek serbest geçiş koridoru oluşturur.

Ağırlık

~60 kg

Opsiyonel Özellikler ve Aksesuarlar

Kablosuz uzaktan kumanda (alıcı-verici, elektromanyetik kilit ilavesi varsa), manuel kumanda (elektromanyetik kilit ilavesi varsa), elektromanyetik kilit, 316 kalite paslanmaz çelik, 2120 mm net geçiş yüksekliği, 900-1100 mm net geçiş genişliği, LED durum indikatörü (elektromanyetik kilit ilavesi varsa), hidrolik kapı kapatıcı, farklı renk seçenekleri vb.

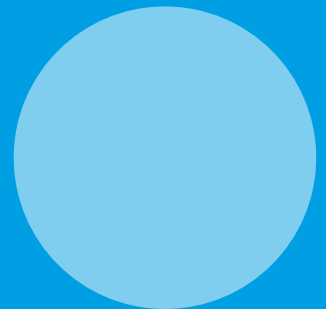
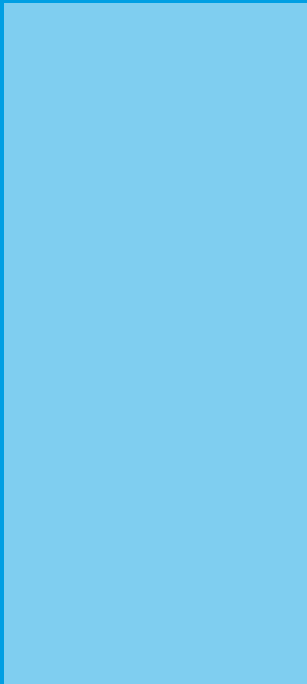

CAMLI BOY TİPİ TURNİKELER

108	BT 302 GL
109	BT 402 GL
111	BT 400 GL



BT 302 GL

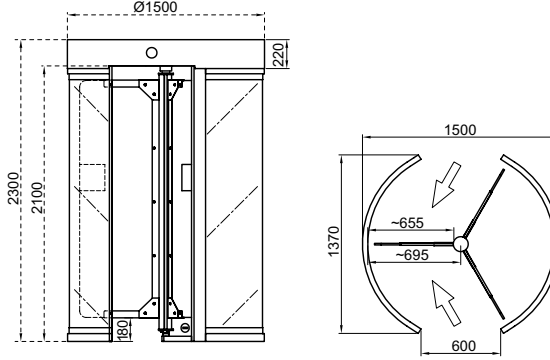

Ölçüler (mm)



Teknik Özellikler

Kullanım Ortamı	İç ortam (ops. dış ortam).				
Çalışma Isısı, Nem	-20°C/+68°C (ops. -50°C ısı pozitifleme ile), RH %95 yoğunlaşmaz.				
Çalışma Yoğunluğu	%100, 7/24 kullanım. Paslanmaz çelik ana taşıyıcı profiller üzerine kurulmuş, yanlarda kutu profillerle desteklenmiş ve yuvarlatılmış cam duvarlarla tamamlanmış gövde ile üst koruyucu kapak, kenar taçları ve tamamen kapalı tavandan oluşmuştur. Mekanik hücresi alttan erişimlidir. 3 kanatlı ve kanat açısı 120° dir.				
Gövde / Kanat Özelliği	<table border="1"><tr><td>Gövde</td><td>304 kalite paslanmaz çelik (ops. 316 kalite)* gövde ve 4+4 mm kalınlığında lamine cam duvarlar</td></tr><tr><td>Kanat</td><td>304 kalite paslanmaz çelik (ops. 316 kalite)* rotor üzerine monte edilmiş 12 mm kalınlığında temperli cam</td></tr></table> <p>(*) Yüzey işlemi : Orbital mat zımpara deseni.</p>	Gövde	304 kalite paslanmaz çelik (ops. 316 kalite)* gövde ve 4+4 mm kalınlığında lamine cam duvarlar	Kanat	304 kalite paslanmaz çelik (ops. 316 kalite)* rotor üzerine monte edilmiş 12 mm kalınlığında temperli cam
Gövde	304 kalite paslanmaz çelik (ops. 316 kalite)* gövde ve 4+4 mm kalınlığında lamine cam duvarlar				
Kanat	304 kalite paslanmaz çelik (ops. 316 kalite)* rotor üzerine monte edilmiş 12 mm kalınlığında temperli cam				
İndikatörler / Aydınlatma	Durum - Yönlendirme İndikatörü :   LED standart / LED geçiş yolu aydınlatması standart.				
Enerji	Çalışma Voltajı : 110/220V AC 50/60 Hz. (%±10), 24V DC. Enerji Sarfıyatı : Beklemede ~14W, geçiş anında ~50W (kullanılan aksesuar ve opsiyonlara göre değişiklik gösterir).				
Çalışma Modu	Sistem çift yönlü (bi-directional) olarak çalışır. Çalışma modları dip switch, IOS ve/veya android app. üzerinden değiştirilebilir. Giriş - çıkış kontrollü Giriş kontrollü, çıkış serbest Çıkış kontrollü, giriş serbest Tek input çift yön kullanım Giriş - çıkış serbest				
Çalışma Sistemi	Elektromekanik manuel hareket (ops. elektromekanik motorlu hareket).				
Kontrol Sistemi	Turnikenin tüm fonksiyon, parametre ve çalışma modları kontrol kartı (mikroişlemci kontrollü) üzerinden ayrıca IOS ve/veya android app. ile değiştirilebilir. Firmware (yazılım) güncellenebilir. Turnike üzerinde yapılan geçmiş tüm fonksiyon güncellemeleri ve değişiklikler serverda saklanır ve geçmişe dönük kayıtlar izlenebilir. Bütün inputlar opto-coupler korumalıdır. Kuru kontak (ground control) ile kontrol edilebilir. Her türlü geçiş kontrol ünitesi ile uyum içerisinde çalışır. Ops. RS232, RS485 veya TCP/IP üzerinden fonksiyonları kontrol edilebilir.				
Geçiş Hızı	Geçiş kapasitesi (manuel) : Max. 30 dönüş/dk Nominal : ~20 kişi/dk. Geçiş kapasitesi (motorlu) : Max. 20 dönüş/dk Nominal : ~15 kişi/dk. (Farklı geçiş kontrol sistemlerinin kullanımı nominal geçiş sayısını değiştirebilir.)				
Acil Durum Modu	Sistem giriş ve çıkışta serbest geçişe izin verir (fail safe). Yangın ikaz vb. sistemlerle uyumlu çalışır. Acil durum sona erdiğinde sistem normal çalışma moduna döner.				
Enerji Kesintisi Durumu	Sistem giriş ve çıkışta serbest geçişe izin verir (fail safe). Opsiyonel olarak (fail secure) giriş ve çıkışta kilitli, giriş serbest çıkış kilitli veya çıkış serbest giriş kilitli olabilir. Fail secure opsiyonunda manuel anahtar ile istenilen yönde geçiş serbest bırakılabilir.				
Ağırlık	~560 kg				
Opsiyonel Özellikler ve Aksesuarlar	Motorlu mekanik ilavesi, kablosuz uzaktan kumanda (alıcı-verici), manuel kumanda, manuel anahtar (fail secure opsiyonuyla), counter (resetli/resetsiz), okuyucu montaj braketi, geçiş tamamlandı sensörü, temassız geçiş sensörü (motorlu modeller için), ısı pozitifleyici, alt pleyt (standart/forklift taşımaya uygun), battery back-up, 316 kalite paslanmaz çelik, RS232-RS485-TCP/IP modülleri, limitör, dış ortam adaptasyonu, vb.				



BT 402 GL

Ölçüler (mm)

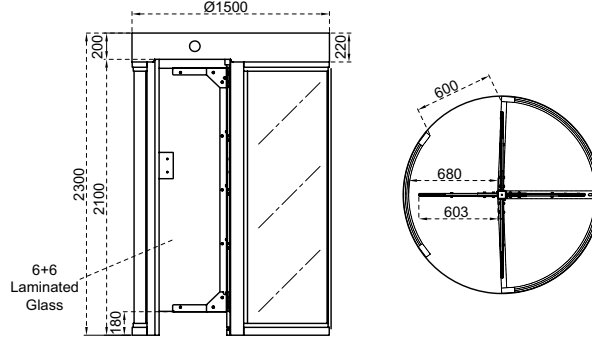

Teknik Özellikler

Kullanım Ortamı	İç ortam (ops. dış ortam).				
Çalışma Isısı, Nem	-20°C/+68°C (ops. -50°C ısı pozitifleme ile), RH %95 yoğunlaşmaz.				
Çalışma Yoğunluğu	%100, 7/24 kullanım. Paslanmaz çelik ana taşıyıcı profiller üzerine kurulmuş, yanlarda kutu profillerle desteklenmiş ve yuvarlatılmış cam duvarlarla tamamlanmış gövde ile üst koruyucu kapak, kenar taçları ve tamamen kapalı tavandan oluşmuştur. Mekanik hücresi alttan erişimlidir. 4 kanatlı ve kanat açısı 90° dir.				
Gövde / Kanat Özelliği	<table border="1"><tr><td>Gövde</td><td>304 kalite paslanmaz çelik (ops. 316 kalite)* gövde ve 4+4 mm kalınlığında lamine cam duvarlar</td></tr><tr><td>Kanat</td><td>304 kalite paslanmaz çelik (ops. 316 kalite)* rotor üzerine monte edilmiş 12 mm kalınlığında temperli cam</td></tr></table> <p>(*) Yüzey işlemi : Orbital mat zımpara deseni.</p>	Gövde	304 kalite paslanmaz çelik (ops. 316 kalite)* gövde ve 4+4 mm kalınlığında lamine cam duvarlar	Kanat	304 kalite paslanmaz çelik (ops. 316 kalite)* rotor üzerine monte edilmiş 12 mm kalınlığında temperli cam
Gövde	304 kalite paslanmaz çelik (ops. 316 kalite)* gövde ve 4+4 mm kalınlığında lamine cam duvarlar				
Kanat	304 kalite paslanmaz çelik (ops. 316 kalite)* rotor üzerine monte edilmiş 12 mm kalınlığında temperli cam				
İndikatörler / Aydınlatma	Durum - Yönlendirme İndikatörü :   LED standart / LED geçiş yolu aydınlatması standart.				
Enerji	Çalışma Voltajı : 110/220V AC 50/60 Hz. (%±10), 24V DC. Enerji Sarfiyatı : Beklemede ~14W, geçiş anında ~50W (kullanılan aksesuar ve opsiyonlara göre değişiklik gösterir).				
Çalışma Modu	Sistem çift yönlü (bi-directional) olarak çalışır. Çalışma modları dip switch, IOS ve/veya android app. üzerinden değiştirilebilir. Giriş - çıkış kontrollü Giriş kontrollü, çıkış serbest Çıkış kontrollü, giriş serbest Tek input çift yön kullanım Giriş - çıkış serbest				
Çalışma Sistemi	Elektromekanik manuel hareket (ops. elektromekanik motorlu hareket).				
Kontrol Sistemi	Turnikenden tüm fonksiyon, parametre ve çalışma modları kontrol kartı (mikroişlemci kontrollü) üzerinden ayrıca IOS ve/veya android app. ile değiştirilebilir. Firmware (yazılım) güncellenebilir. Turnike üzerinde yapılan geçmiş tüm fonksiyon güncellemeleri ve değişiklikler serverda saklanır ve geçmişe dönük kayıtlar izlenebilir. Bütün inputlar opto-coupler korumalıdır. Kuru kontak (ground control) ile kontrol edilebilir. Her türlü geçiş kontrol ünitesi ile uyum içerisinde çalışır. Ops. RS232, RS485 veya TCP/IP üzerinden fonksiyonları kontrol edilebilir.				
Geçiş Hızı	Geçiş kapasitesi (manuel) : Max. 30 dönüş/dk Nominal : ~20 kişi/dk. Geçiş kapasitesi (motorlu) : Max. 20 dönüş/dk Nominal : ~15 kişi/dk. (Farklı geçiş kontrol sistemlerinin kullanımı nominal geçiş sayısını değiştirebilir.)				
Acil Durum Modu	Sistem giriş ve çıkışta serbest geçişe izin verir (fail safe). Yangın ikaz vb. sistemlerle uyumlu çalışır. Acil durum sona erdiğinde sistem normal çalışma moduna döner.				
Enerji Kesintisi Durumu	Sistem giriş ve çıkışta serbest geçişe izin verir (fail safe). Opsiyonel olarak (fail secure) giriş ve çıkışta kilittli, giriş serbest çıkış kilittli veya çıkış serbest giriş kilittli olabilir. Fail secure opsiyonunda manuel anahtar ile istenilen yönde geçiş serbest bırakılabilir.				
Ağırlık	~590 kg				
Opsiyonel Özellikler ve Aksesuarlar	Motorlu mekanik ilavesi, kablosuz uzaktan kumanda (alıcı-verici), manuel kumanda, manuel anahtar (fail secure opsiyonuyla), counter (resettli/resetsiz), okuyucu montaj braketi, geçiş tamamlandı sensörü, temassız geçiş sensörü (motorlu modeller için), ısı pozitifleyici, alt pleyt (standart/forklift taşımasına uygun), battery back-up, 316 kalite paslanmaz çelik, RS232-RS485-TCP/IP modülleri, dış ortam adaptasyonu, limitör vb.				

*Tasarım ve ürün özellikleri önceden haber verilmeksizin değiştirilebilir.



الأحوال المدنية



Ölçüler (mm)

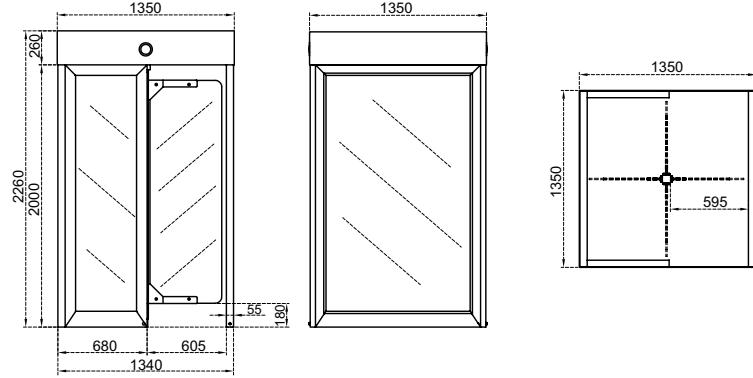

Teknik Özellikler

Kullanım Ortamı	İç ortam, dış ortam.				
Çalışma Isısı, Nem	-20°C/+68°C (ops. -50°C ısı pozitifleme ile), RH %95 yoğunlaşmaz.				
Çalışma Yoğunluğu	%100, 7/24 kullanım.				
Gövde / Kanat Özelliği	<p>Paslanmaz çelik ana taşıyıcı profiller üzerine kurulmuş, yanlarda kutu profillerle desteklenmiş ve cam duvarlarla tamamlanmış gövde ile üst koruyucu kapak, kenar taçları ve tamamen kapalı tavandan oluşmuştur.</p> <p>4 kanatlı ve kanat açısı 90° dir.</p> <table border="1"> <tr> <td>Gövde</td> <td>304 kalite paslanmaz çelik (ops. 316 kalite)* gövde ve 3+3 mm kalınlığında lamine cam duvarlar</td> </tr> <tr> <td>Kanat</td> <td>304 kalite paslanmaz çelik (ops. 316 kalite)* rotor üzerine monte edilmiş 12 mm kalınlığında temperli cam</td> </tr> </table> <p>(*) Yüzey işlemi : Orbital mat zımpara deseni.</p>	Gövde	304 kalite paslanmaz çelik (ops. 316 kalite)* gövde ve 3+3 mm kalınlığında lamine cam duvarlar	Kanat	304 kalite paslanmaz çelik (ops. 316 kalite)* rotor üzerine monte edilmiş 12 mm kalınlığında temperli cam
Gövde	304 kalite paslanmaz çelik (ops. 316 kalite)* gövde ve 3+3 mm kalınlığında lamine cam duvarlar				
Kanat	304 kalite paslanmaz çelik (ops. 316 kalite)* rotor üzerine monte edilmiş 12 mm kalınlığında temperli cam				
İndikatörler / Aydınlatma	Durum - Yönlendirme İndikatörü :   LED standart / LED geçiş yolu aydınlatması standart.				
Enerji	Çalışma Voltajı : 110/220V AC 50/60 Hz. (%±10), 24V DC. Enerji Sarfiyatı : Beklemede ~14W, geçiş anında ~50W (kullanılan aksesuar ve opsiyonlara göre değişiklik gösterir).				
Çalışma Modu	Sistem çift yönlü (bi-directional) olarak çalışır. Çalışma modları dip switch, IOS ve/veya android app. üzerinden değiştirilebilir. Giriş - çıkış kontrollü Giriş kontrollü, çıkış serbest Çıkış kontrollü, giriş serbest Tek input çift yön kullanım Giriş - çıkış serbest				
Çalışma Sistemi	Elektromekanik manuel hareket (ops. elektromekanik motorlu hareket).				
Kontrol Sistemi	Turnikenin tüm fonksiyon, parametre ve çalışma modları kontrol kartı (mikroişlemci kontrollü) üzerinden ayrıca IOS ve/veya android app. ile değiştirilebilir. Firmware (yazılım) güncellenebilir. Turnike üzerinde yapılan geçmiş tüm fonksiyon güncellemeleri ve değişiklikler serverda saklanır ve geçmişe dönük kayıtlar izlenebilir. Bütün inputlar opto-coupler korumalıdır. Kuru kontak (ground control) ile kontrol edilebilir. Her türlü geçiş kontrol ünitesi ile uyum içerisinde çalışır. Ops. RS232, RS485 veya TCP/IP üzerinden fonksiyonları kontrol edilebilir.				
Geçiş Hızı	Geçiş kapasitesi (manuel) : Max. 30 dönüş/dk Nominal : ~20 kişi/dk. Geçiş kapasitesi (motorlu) : Max. 20 dönüş/dk Nominal : ~15 kişi/dk. (Farklı geçiş kontrol sistemlerinin kullanımı nominal geçiş sayısını değiştirebilir.)				
Acil Durum Modu	Sistem giriş ve çıkışta serbest geçişe izin verir (fail safe). Yangın ikaz vb. sistemlerle uyumlu çalışır. Acil duruma sona erdiğinde sistem normal çalışma moduna döner.				
Enerji Kesintisi Durumu	Sistem giriş ve çıkışta serbest geçişe izin verir (fail safe). Opsiyonel olarak (fail secure) giriş ve çıkışta kilitli, giriş serbest çıkış kilitli veya çıkış serbest giriş kilitli olabilir. Fail secure opsiyonunda manuel anahtar ile istenilen yönde geçiş serbest bırakılabilir.				
Ağırlık	~550 kg				
Opsiyonel Özellikler ve Aksesuarlar	Motorlu mekanik ilavesi, kablosuz uzaktan kumanda (alıcı-verici), manuel kumanda, manuel anahtar (fail secure opsiyonuyla), counter (resetli/resetsiz), okuyucu montaj braketi, geçiş tamamlandı sensörü, temassız geçiş sensörü (motorlu modeller için), ısı pozitifleyici, alt pleyt (standart/forklift taşımasına uygun), battery back-up, 316 kalite paslanmaz çelik, RS232-RS485-TCP/IP modülleri, limitör, 2120 mm net geçiş yüksekliği, alttan erişimli mekanik hücresi vb.				



YÜKSEK GÜVENLİK TURNİKELERİ

114	CGG - SQ - AIR
120	CGG 100
122	CGC 100

CGG - SQ - AIR



Ölçüler (mm)

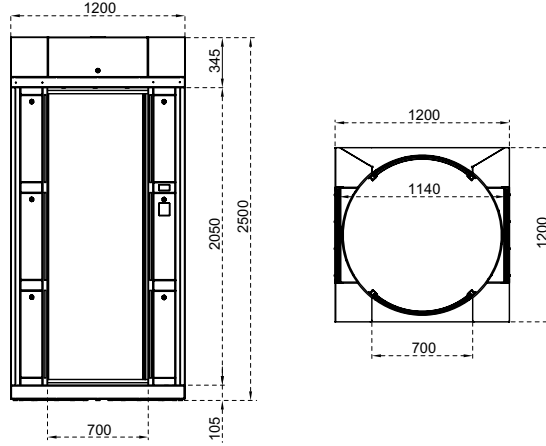

Teknik Özellikler

Kullanım Ortamı	İç ortam.				
Çalışma Isısı, Nem	-20°C/+68°C (ops. -50°C ısı pozitifleme ile), RH %95 yoğunlaşmaz.				
Çalışma Yoğunluğu	%100, 7/24 kullanım.				
Gövde / Kapı Özelliği	<p>Alt şase üzerine yerleştirilmiş 4 adet ana taşıyıcı kolonla desteklenmiş cam duvarlarla tamamlanmış gövde ve 2 adet kilitli kapak ile tamamen kapalı tavadan oluşmuştur. Ana taşıyıcı kolonlar 3 bölümden oluşup elektronik sistem, kart okuyucu ve access kontrol sistemlerinin montajı için dizayn edilmiştir. Opsiyonel olarak geçiş koridoruna monte edilen bir kolon ile gerçek kişi doğrulama (biyometrik okuyucu sistemleri ile) için kontrol noktası da oluşturulabilir.</p> <p>Giriş ve çıkışta bulunan birbirinden tamamen bağımsız yanlarda kutu profillerle ve yuvarlatılmış cam duvarlardan oluşan dönen kapı yapısına sahiptir. Cam kapılar üzerinde bulunan pnömomatik basınç sensörlü lastik kapı fitili ve elektronik tork kontrollü sıkışma engelleyici sistem ile donatılmıştır.</p> <table border="1"><tr><td>Gövde</td><td>Elektrostatik toz boyalı (RAL 7021) çelik gövde ve 4+4 mm lamine (ops. BR sınıfı kurşun geçirmez) cam yan duvarlar</td></tr><tr><td>Kapı</td><td>Elektrostatik toz boyalı (RAL 7021) alüminyum profiller ve 4+4 mm yuvarlatılmış lamine (ops. BR sınıfı kurşun geçirmez) cam</td></tr></table>	Gövde	Elektrostatik toz boyalı (RAL 7021) çelik gövde ve 4+4 mm lamine (ops. BR sınıfı kurşun geçirmez) cam yan duvarlar	Kapı	Elektrostatik toz boyalı (RAL 7021) alüminyum profiller ve 4+4 mm yuvarlatılmış lamine (ops. BR sınıfı kurşun geçirmez) cam
Gövde	Elektrostatik toz boyalı (RAL 7021) çelik gövde ve 4+4 mm lamine (ops. BR sınıfı kurşun geçirmez) cam yan duvarlar				
Kapı	Elektrostatik toz boyalı (RAL 7021) alüminyum profiller ve 4+4 mm yuvarlatılmış lamine (ops. BR sınıfı kurşun geçirmez) cam				
İndikatörler / Aydınlatma	Durum - Yönlendirme İndikatörü : DOT MATRIX ve dikey LED standart / Kabin içi LED aydınlatma standart.				
Enerji	Çalışma Voltajı : 110/220V AC 50/60 Hz. (%±10), 24V DC. Enerji Sarfıyatı : Beklemede ~40W, geçiş anında ~130W (kullanılan aksesuar ve opsiyonlara göre değişiklik gösterir).				
Çalışma Modu	Sistem çift yönlü (bi-directional) olarak çalışır. Çalışma modları dip switch, IOS ve/veya android app. üzerinden değiştirilebilir. Giriş - çıkış kontrollü Giriş kontrollü, çıkış serbest Çıkış kontrollü, giriş serbest Giriş - çıkış serbest Giriş çıkış kabin içi biyometrik kontrol modu Müşteriye özel geçiş algoritmaları oluşturulabilir.				
Çalışma Sistemi	Elektromekanik motorlu hareketli kapılar ilk konumda her iki yöne kapalı durmaktadır (ops.bir yön açık olabilir). Turnike giriş sistemine bağlı olarak çalışan herhangi bir geçiş kontrol sistemine (3. parti ürünü) kişi okutma işlemi yapar. Geçiş kontrol sisteminden yetki onayı alınması üzerine ilk kapı açılır ve kişinin turnike içerisine girmesi sağlanır. Turnike tavanında bulunan varlık algılama sensörü içeride kişinin varlığını algıladığında ilk kapı kapanır (kişi içeri girmezse, ayarlanan süre sonunda kapı kapalı konuma gelir). Kişinin içeride ve her iki kapının da kapalı olduğu durumda içeride bulunan varlık algılama ve ağırlık sensörleri ile tekrar kişinin varlığını kontrol eder, içeride kişi var ve geçiş hakkına sahip ise ikinci kapı açılır (yoksa ikinci kapı hiçbir zaman açılmayıp kişiyi geldiği yöne iade eder veya içeride kilitletli tutar) kişi dışarı çıktığı andan itibaren ikinci kapı da kapanarak sistem bir sonraki geçiş için hazır hale döner.				

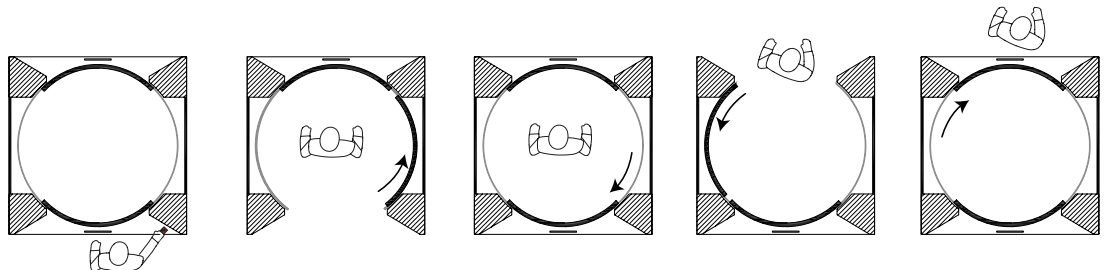

Turnike içerisinde opsiyonel olarak geçiş koridoruna monte edilen bir kolon üzerine gerçek kişi doğrulama (3. parti ürünü biyometrik okuyucu sistemleri ile) için kontrol noktası oluşturulabilir, kişi içeri girip kapılar kapalı pozisyonda iken 2. kez okutma yapar ve geçiş iznine bağlı olarak ikinci kapı açılarak kişi diğer bölüme geçip geçişini tamamlar veya geldiği yöndeki kapı açılarak geri iadesi sağlanır. İşlem sonunda kapı ilk konuma dönerek kilitleti kalır.

Kabin içerisinde bulunan acil kurtarma butonuna basıldığında kişinin girdiği kapı otomatik olarak açılır ve sistem alarm verir (veya farklı şekilde programlanabilir).

Geçiş zamanında yapılamazsa, kapı zorlanırsa, geçiş alanında birden fazla kişi varsa, kişi gerekli geçiş yetkisine sahip değilse, acil kurtarma butonuna basılmışsa, iç sensörlerde istenmeyen durumlarda, sistem görsel ve/veya işitsel alarm üretir ve röle çıkışı verir.

Kontrol Sistemi

Turnikenin tüm fonksiyon, parametre ve çalışma modları kontrol kartı (mikroişlemci kontrollü) üzerinden ayrıca IOS ve/veya android app. ile değiştirilebilir. Firmware (yazılım) güncellenebilir. Turnike üzerinde yapılan geçmiş tüm fonksiyon güncellemeleri ve değişiklikler serverda saklanır ve geçmişe dönük kayıtlar izlenebilir.

Bütün inputlar opto-coupler korumalıdır.

Kuru kontak (ground control) ile kontrol edilebilir.

Her türlü geçiş kontrol ünitesi ile uyum içerisinde çalışır.

Ops. RS232, RS485 veya TCP/IP üzerinden fonksiyonları kontrol edilebilir.

Pozisyon kontrollü (encoder'li) motor tahrikli ve elektronik tork kontrollü sistemdir.

Tüm sensörler, motor, indikasyonlar, geçiş senaryoları ve alarmlar gibi fonksiyonları; üzerinde bulunan, programlanabilir mikroişlemci içeren elektronik kontrol ünitesi ile kontrol edilir.

Mikroişlemci sayesinde her hangi bir elektrik kesintisi sonrasında dahi yeniden ayarlama gerektirmez.

Elektronik kontrol ünitesi turnikenin ana taşıyıcı kolonları içine yerleştirilmiştir.

Enable/disable özelliği ile istendiğinde dışarıdan, geçiş izni alınsa bile geçiş engellenebilir.

Turnike titreşime dirençli, her kullanıcı talebini karşılayacak şekilde uyarlanabilen mikroişlemci kontrollü endüstriyel tasarıma sahiptir.

Her iki kapıya kumanda eden 2 ayrı motor tahrikli mekanik sistem tek bir elektronik kontrol ünitesi ile kontrol edilir.

Hareketli kapıların dönüş hızı ve limitlemeleri encoder kontrollü olarak P.I.D. sistemi ile yönetilir. Kanat dönüş hızları encoderdan alınan bilgi ile sürekli denetlenip motor sürücü kartı otomatik olarak hızı aynı seviyede tutar, yavaş veya hızlı dönüşe izin vermez.

Turnike mekanizmasını kontrol eden bir elektronik kontrol kartı içerir ve tüm hareketler, outputlar bu kart tarafından düzenlenir ve gerekirse PC için bir 485 protokol çıkışı bulunur (opsiyonel).

Geçiş Hızı

Geçiş kapasitesi (motorlu) : ~4 kişi/dk.

(Farklı geçiş kontrol sistemlerinin kullanımı geçiş kapasitesini değiştirebilir.)

Acil Durum Modu

Her iki kapı otomatik olarak açılarak sistem giriş ve çıkışta serbest geçiş koridoru oluşturur (fail safe). Yangın ikaz vb. sistemlerle uyumlu çalışır.

Acil durum sona erdiğinde sistem normal çalışma moduna döner.

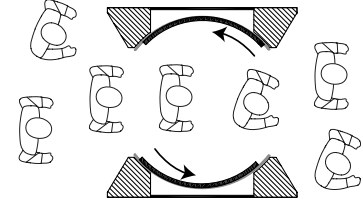

Enerji Kesintisi Durumu

Kanatlar el ile itilerek serbest geçiş koridoru oluşturulur (fail safe). Opsiyonel olarak (fail secure) giriş ve çıkışta kilitleli olabilir. Fail secure opsiyonunda manuel anahtar ile geçiş serbest bırakılabilir.

Ağırlık

~460 kg

Emniyet

Hareketli kapılarda pnömatrik soft basınç sensörleri bulunur. Pnömatrik sensörlere ilave olarak, hareketli kapılarda elektronik tork kontrol özelliği eklenmiştir.

Geçiş alanında sürekli fresh air ventilasyon sağlanmaktadır.

Temizlik - Bakım, Manuel Müdahale

Turnikenin bir yönünde anahtarla kumanda edilen programlanabilir bir buton (key-switch) bulunur. Standart olarak temizlik, bakım ve çeşitli gereksinim (dışarıdan manuel müdahale ile içerideki kişinin tahliyesi, 1. veya 2. kapının serbest bırakılması vb.) için bir kapıyı açacak şekilde ayarlanmıştır. Tercihe göre buton farklı fonksiyonlar için programlanabilir.

Opsiyonel Özellikler ve Aksesuarlar

Kabin içi biyometrik sistem montaj kolonu, okuyucu montaj braketi, her türlü güvenlik sensörü ve dedektörleri için montaj/bağlantı hazırlığı, BR sınıfı kurşun geçirmez cam, farklı renk seçenekleri, manuel anahtar (fail secure opsiyonuyla), RS232-RS485-TCP/IP modülleri, ısı pozitifleyici, farklı gövde ve kapı malzemeleri, battery back-up, limitör, motorlu kart toplama ünitesi ve kart toplama kovası, vb.



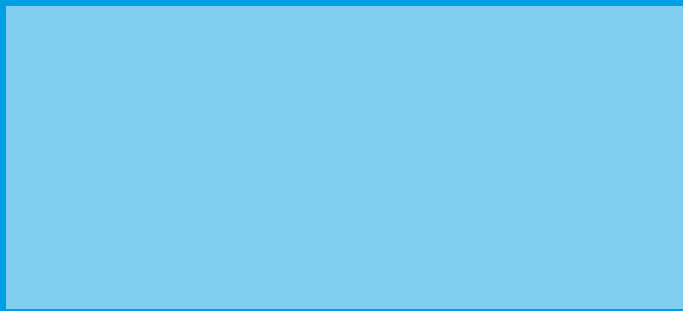
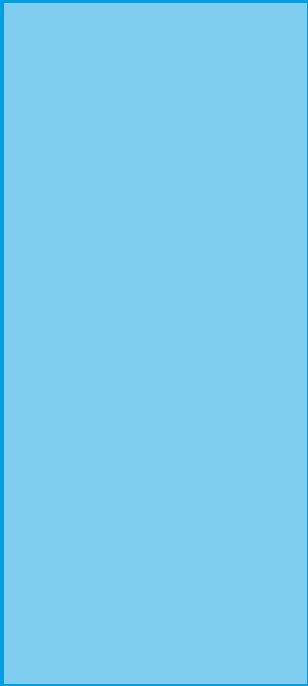

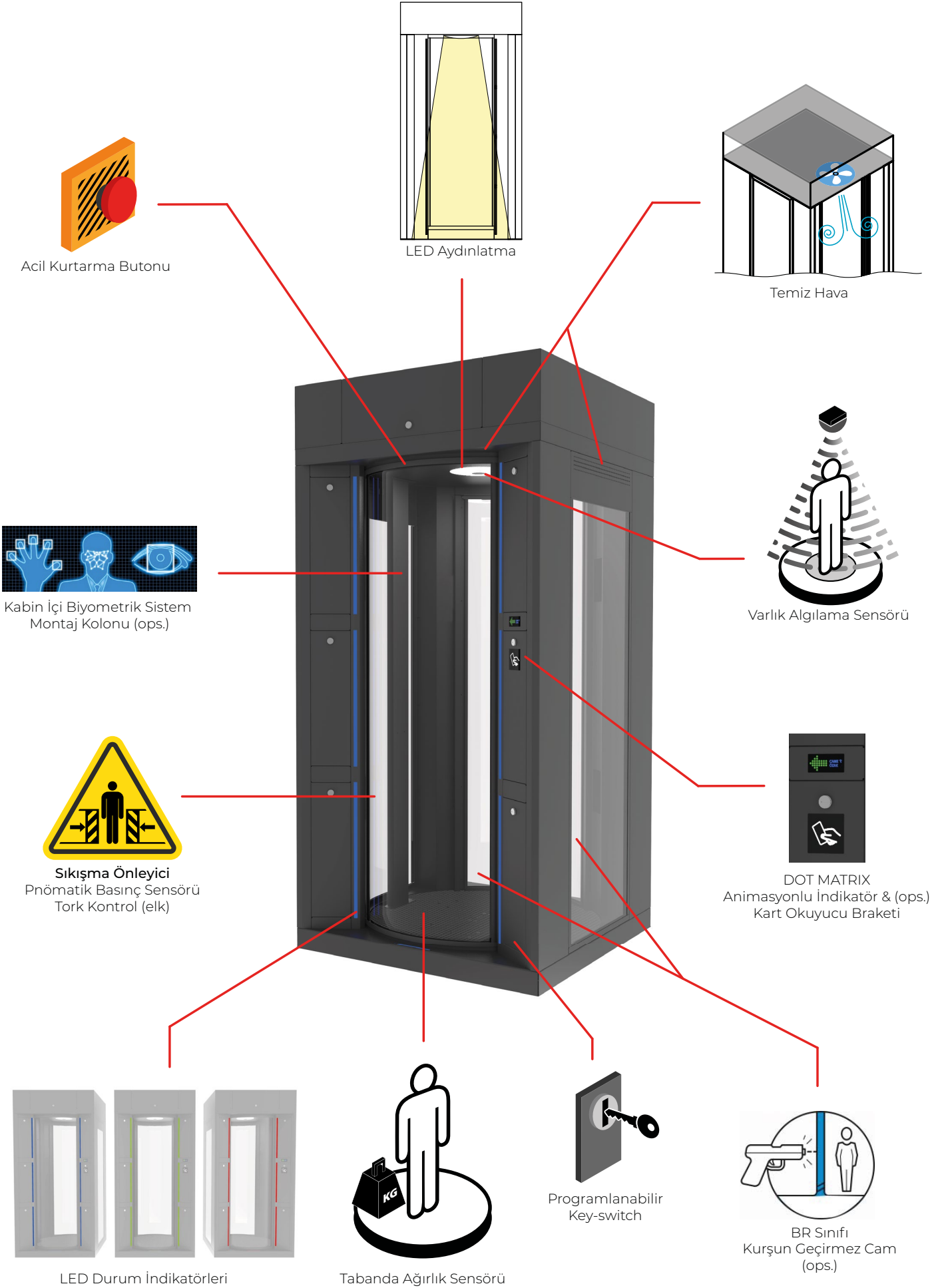



Hafta İçi Açılış: 07.00
Kapanış: 23.00

Hafta Sonu Açılış: 08.00
Kapanış: 21.00

KAPİYİ
AÇMAK İÇİN

1. SİFİR
RENKİ
GİR

2. AYUÇ
İÇİNİ
OKUT





YERİNE
KİMLİK KARTI
KİMLİK KARTI
KİMLİK KARTI
KİMLİK KARTI

YERİNE
KİMLİK KARTI
KİMLİK KARTI
KİMLİK KARTI
KİMLİK KARTI

**KAPİYİ
AÇMAK İÇİN**

1. SİP
2. KEM
3. GİR
4. AVUC
5. İÇERİ
6. OKUT

Halı
Ka
S
Ka

YERİNE
KİMLİK KARTI
KİMLİK KARTI
KİMLİK KARTI
KİMLİK KARTI

CGG 100



Ölçüler (mm)

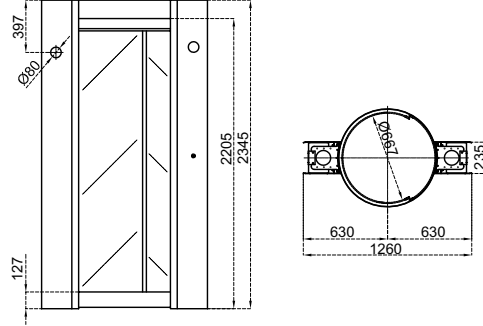

Teknik Özellikler

Kullanım Ortamı	İç ortam.				
Çalışma Isısı, Nem	-20°C/+68°C (ops. -50°C ısı pozitifleme ile), RH %95 yoğunlaşmaz.				
Çalışma Yoğunluğu	%100, 7/24 kullanım.				
Gövde / Kapı Özelliği	<p>Alt şase üzerine yerleştirilmiş ana taşıyıcı kolon ve boru profillerle desteklenmiş silindirik formulu cam duvarlarla tamamlanmış gövde ve üst kapak ile tamamen kapalı tavadan oluşmuştur. Ana taşıyıcı kolonlar elektronik sistem, kart okuyucu ve access kontrol sistemlerinin montajı için dizayn edilmiştir. Yan kolonlar duvar arası montaj için tasarlanmıştır.</p> <table border="1"><tr><td>Gövde</td><td>Elektrostatik toz boyalı çelik ve 304 kalite paslanmaz çelik gövde ile 4+4 mm lamine cam yan duvarlar</td></tr><tr><td>Kapı</td><td>4+4 mm yuvarlatılmış lamine cam</td></tr></table>	Gövde	Elektrostatik toz boyalı çelik ve 304 kalite paslanmaz çelik gövde ile 4+4 mm lamine cam yan duvarlar	Kapı	4+4 mm yuvarlatılmış lamine cam
Gövde	Elektrostatik toz boyalı çelik ve 304 kalite paslanmaz çelik gövde ile 4+4 mm lamine cam yan duvarlar				
Kapı	4+4 mm yuvarlatılmış lamine cam				
İndikatörler / Aydınlatma	Durum - Yönlendirme İndikatörü :   LED standart / LED geçiş yolu aydınlatma ve indikatörü standart.				
Enerji	Çalışma Voltajı : 110/220V AC 50/60 Hz. (%±10), 24V DC. Enerji Sarfıyatı : Beklemede ~20W, geçiş anında ~130W (kullanılan aksesuar ve opsiyonlara göre değişiklik gösterir).				
Çalışma Modu	Sistem çift yönlü (bi-directional) olarak çalışır. Çalışma modları dip switch, IOS ve/veya android app. üzerinden değiştirilebilir. Giriş - çıkış kontrollü Giriş kontrollü, çıkış serbest Çıkış kontrollü, giriş serbest Giriş çıkış kabin içi biyometrik kontrol modu Müşteriye özel geçiş algoritmaları oluşturulabilir.				
Çalışma Sistemi	Elektromekanik motorlu hareketli kapı ilk konumda kapalı durumdadır (ops. bir yön açık olabilir). Turnike giriş sistemine bağlı olarak çalışan herhangi bir geçiş kontrol sistemine (3. parti ürünü) kişi okutma işlemi yapar. Geçiş kontrol sisteminden yetki onayı alınması üzerine kapı açılır ve kişinin turnike içerisine girmesi sağlanır. Turnike tavanında bulunan varlık algılama sensörü içeride kişinin varlığını algıladığında kapı kapanır (kişi içeri girmezse, ayarlanan süre sonunda kapı kapalı konuma gelir). Kişinin içeride ve kapının da kapalı olduğu durumda içeride bulunan varlık algılama ve varsa ağırlık sensörleri ile tekrar kişinin varlığını kontrol eder, içeride kişi var ve geçiş hakkına sahip ise kapı çıkış yönüne açılır (yoksa kapı hiçbir zaman açılmayıp kişiyi geldiği yöne iade eder veya içeride kilitle tutar) kişi dışarı çıktığı andan itibaren kapı kapanarak sistem bir sonraki geçiş için hazır hale döner. Turnike içerisinde opsiyonel olarak geçiş koridoruna monte edilen bir kolon üzerine gerçek kişi doğrulama (3. parti ürünü biyometrik okuyucu sistemleri ile) için kontrol noktası oluşturulabilir, kişi içeri girip kapı kapalı pozisyonda iken 2. kez okutma yapar ve geçiş iznine bağlı olarak kapı açılarak kişi diğer bölüme geçiş geçişini tamamlar veya kapı geldiği yöne açılarak geri iadesi sağlanır. İşlem sonunda kapı ilk konuma dönerek kilitle kalır. Kabin içerisinde bulunan acil kurtarma butonuna basıldığında kapı serbest konuma geçer ve manuel olarak açılır (veya farklı şekilde programlanabilir). Geçiş zamanında yapılamazsa, kapı zorlanırsa, geçiş alanında birden fazla kişi varsa, kişi gerekli geçiş yetkisine sahip değilse, acil kurtarma butonuna basılmışsa, iç sensörlerde istenmeyen durumlarda, sistem görsel ve/veya işitsel alarm üretir ve röle çıkışı verir.				

Kontrol Sistemi	<p>Turnikenin tüm fonksiyon, parametre ve çalışma modları kontrol kartı (mikroişlemci kontrollü) üzerinden ayrıca IOS ve/veya android app. ile değiştirilebilir. Firmware (yazılım) güncellenebilir. Turnike üzerinde yapılan geçmiş tüm fonksiyon güncellemeleri ve değişiklikler serverda saklanır ve geçmişe dönük kayıtlar izlenebilir.</p> <p>Bütün inputlar opto-coupler korumalıdır.</p> <p>Kuru kontak (ground control) ile kontrol edilebilir.</p> <p>Her türlü geçiş kontrol ünitesi ile uyum içerisinde çalışır.</p> <p>Ops. RS232, RS485 veya TCP/IP üzerinden fonksiyonları kontrol edilebilir.</p> <p>Pozisyon kontrollü (encoder'li) motor tahrikli ve elektronik tork kontrollü sistemdir.</p> <p>Tüm sensörler, motor, indikasyonlar, geçiş senaryoları ve alarmlar gibi fonksiyonları; üzerinde bulunan, programlanabilir mikroişlemci içeren elektronik kontrol ünitesi ile kontrol edilir.</p> <p>Mikroişlemci sayesinde her hangi bir elektrik kesintisi sonrasında dahi yeniden ayarlama gerektirmez.</p> <p>Elektronik kontrol ünitesi turnikenin mekanik hücresi içine yerleştirilmiştir.</p> <p>Enable/disable özelliği ile istendiğinde dışarıdan, geçiş izni alınsa bile geçiş engellenebilir.</p> <p>Turnike titreşime dirençli, her kullanıcı talebini karşılayacak şekilde ayarlanabilen mikroişlemci kontrollü endüstriyel tasarıma sahiptir.</p> <p>Kapıya kumanda eden motor tahrikli mekanik sistem elektronik kontrol ünitesi ile kontrol edilir.</p> <p>Hareketli kapının dönüş hızı ve limitlemeleri encoder kontrollü olarak P.I.D. sistemi ile yönetilir. Kanat dönüş hızları encoderdan alınan bilgi ile sürekli denetlenip motor sürücü kartı otomatik olarak hızı aynı seviyede tutar, yavaş veya hızlı dönüğe izin vermez.</p> <p>Turnike mekanizmasını kontrol eden bir elektronik kontrol kartı içerir ve tüm hareketler, outputlar bu kart tarafından düzenlenir ve gerekirse PC için bir 485 protokol çıkışı bulunur (opsiyonel).</p>
Geçiş Hızı	<p>Geçiş kapasitesi (motorlu) : ~4 kişi/dk. (Farklı geçiş kontrol sistemlerinin kullanımı geçiş kapasitesini değiştirebilir.)</p>
Acil Durum Modu	<p>Kapı serbest kalır ve el ile itilerek açılabilir.</p> <p>Yangın ikaz vb. sistemlerle uyumlu çalışır.</p> <p>Acil durum sona erdiğinde sistem normal çalışma moduna döner.</p>
Enerji Kesintisi Durumu	<p>Kapı serbest kalır ve el ile itilerek açılabilir (fail safe). Opsiyonel olarak (fail secure) kilitleli olabilir. Fail secure opsiyonunda manuel anahtar ile geçiş serbest bırakılabilir.</p>
Ağırlık	<p>~300 kg</p>
Temizlik - Bakım, Manuel Müdahale	<p>Turnikenin bir yönünde anahtarla kumanda edilen programlanabilir bir buton (key-switch) bulunur. Standart olarak temizlik, bakım ve çeşitli gereksinim (dışarıdan manuel müdahale ile içerideki kişinin tahliyesi, kapının serbest bırakılması vb.) için kapıyı açacak şekilde ayarlanmıştır. Tercihe göre buton farklı fonksiyonlar için programlanabilir.</p>
Opsiyonel Özellikler ve Aksesuarlar	<p>Ağırlık sensörü, kabin içi biyometrik sistem montaj kolonu, okuyucu montaj braketleri, her türlü güvenlik sensörü ve dedektörleri için montaj/bağlantı hazırlığı, farklı renk seçenekleri, manuel anahtar (fail secure opsiyonuyla), RS232-RS485-TCP/IP modülleri, ısı pozitifleyici, farklı gövde ve kapı malzemeleri, battery back-up, limitör, motorlu kart toplama ünitesi ve kart toplama kovası, vb.</p>



CGC 100



Ölçüler (mm)

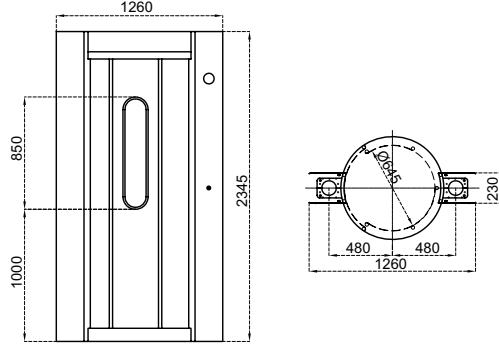

Teknik Özellikler

Kullanım Ortamı	İç ortam.				
Çalışma Isısı, Nem	-20°C/+68°C (ops. -50°C ısı pozitifleme ile), RH %95 yoğunlaşmaz.				
Çalışma Yoğunluğu	%100, 7/24 kullanım.				
Gövde / Kapı Özelliği	Alt şase üzerine yerleştirilmiş ana taşıyıcı kolon ve boru profillerle desteklenmiş silindirik formlu paslanmaz çelik duvarlarla tamamlanmış gövde ve üst kapak ile tamamen kapalı tavandan oluşmuştur. Ana taşıyıcı kolonlar elektronik sistem, kart okuyucu ve access kontrol sistemlerinin montajı için dizayn edilmiştir. Yan kolonlar duvar arası montaj için tasarlanmıştır. <table border="1"><tr><td>Gövde</td><td>Elektrostatik toz boyalı çelik ve 304 kalite paslanmaz çelik</td></tr><tr><td>Kapı</td><td>Yuvarlatılmış formlu 304 kalite paslanmaz çelik ve akrilik pencere</td></tr></table>	Gövde	Elektrostatik toz boyalı çelik ve 304 kalite paslanmaz çelik	Kapı	Yuvarlatılmış formlu 304 kalite paslanmaz çelik ve akrilik pencere
Gövde	Elektrostatik toz boyalı çelik ve 304 kalite paslanmaz çelik				
Kapı	Yuvarlatılmış formlu 304 kalite paslanmaz çelik ve akrilik pencere				
İndikatörler / Aydınlatma	Durum - Yönlendirme İndikatörü :   LED standart / LED geçiş yolu aydınlatma ve indikatörü standart.				
Enerji	Çalışma Voltajı : 110/220V AC 50/60 Hz. (%±10), 24V DC. Enerji Sarfiyatı : Beklemede ~20W, geçiş anında ~130W (kullanılan aksesuar ve opsiyonlara göre değişiklik gösterir).				
Çalışma Modu	Sistem çift yönlü (bi-directional) olarak çalışır. Çalışma modları dip switch, IOS ve/veya android app. üzerinden değiştirilebilir. Giriş - çıkış kontrollü Giriş kontrollü, çıkış serbest Çıkış kontrollü, giriş serbest Giriş çıkış kabin içi biyometrik kontrol modu Müşteriye özel geçiş algoritmaları oluşturulabilir.				
Çalışma Sistemi	Elektromekanik motorlu hareketli kapı ilk konumda kapalı durumdadır (ops.bir yön açık olabilir). Turnike giriş sistemine bağlı olarak çalışan herhangi bir geçiş kontrol sistemine (3. parti ürünü) kişi okutma işlemi yapar. Geçiş kontrol sisteminden yetki onayı alınması üzerine kapı açılır ve kişinin turnike içerisine girmesi sağlanır. Turnike tavanında bulunan varlık algılama sensörü içeride kişinin varlığını algıladığında kapı kapanır (kişi içeri girmezse, ayarlanan süre sonunda kapı kapalı konuma gelir). Kişinin içeride ve kapının da kapalı olduğu durumda içeride bulunan varlık algılama ve varsa ağırlık sensörleri ile tekrar kişinin varlığını kontrol eder, içeride kişi var ve geçiş hakkına sahip ise kapı çıkış yönüne açılır (yoksa kapı hiçbir zaman açılmayıp kişiyi geldiği yöne iade eder veya içeride kilitletli tutar) kişi dışarı çıktığı andan itibaren kapı kapanarak sistem bir sonraki geçiş için hazır hale döner. Turnike içerisinde opsiyonel olarak geçiş koridoruna monte edilen bir kolon üzerine gerçek kişi doğrulama (3. parti ürünü biyometrik okuyucu sistemleri ile) için kontrol noktası oluşturulabilir, kişi içeri girip kapı kapalı pozisyonda iken 2. kez okutma yapar ve geçiş iznine bağlı olarak kapı açılarak kişi diğer bölüme geçiş geçişini tamamlar veya kapı geldiği yöne açılarak geri iadesi sağlanır. İşlem sonunda kapı ilk konuma dönerek kilitletli kalır. Kabin içerisinde bulunan acil kurtarma butonuna basıldığında kapı serbest konuma geçer ve manuel olarak açılır (veya farklı şekilde programlanabilir). Geçiş zamanında yapılamazsa, kapı zorlanırsa, geçiş alanında birden fazla kişi varsa, kişi gerekli geçiş yetkisine sahip değilse, acil kurtarma butonuna basılmışsa, iç sensörlerde istenmeyen durumlarda, sistem görsel ve/veya işitsel alarm üretir ve röle çıkışı verir.				

Kontrol Sistemi	<p>Turnikenin tüm fonksiyon, parametre ve çalışma modları kontrol kartı (mikroişlemci kontrollü) üzerinden ayrıca IOS ve/veya android app. ile değiştirilebilir. Firmware (yazılım) güncellenebilir. Turnike üzerinde yapılan geçmiş tüm fonksiyon güncellemeleri ve değişiklikler serverda saklanır ve geçmişe dönük kayıtlar izlenebilir.</p> <p>Bütün inputlar opto-coupler korumalıdır.</p> <p>Kuru kontak (ground control) ile kontrol edilebilir.</p> <p>Her türlü geçiş kontrol ünitesi ile uyum içerisinde çalışır.</p> <p>Ops. RS232, RS485 veya TCP/IP üzerinden fonksiyonları kontrol edilebilir.</p> <p>Pozisyon kontrollü (encoder'li) motor tahrikli ve elektronik tork kontrollü sistemdir.</p> <p>Tüm sensörler, motor, indikasyonlar, geçiş senaryoları ve alarmlar gibi fonksiyonları; üzerinde bulunan, programlanabilir mikroişlemci içeren elektronik kontrol ünitesi ile kontrol edilir.</p> <p>Mikroişlemci sayesinde her hangi bir elektrik kesintisi sonrasında dahi yeniden ayarlama gerektirmez.</p> <p>Elektronik kontrol ünitesi turnikenin mekanik hücresi içine yerleştirilmiştir.</p> <p>Enable/disable özelliği ile istendiğinde dışarıdan, geçiş izni alınsa bile geçiş engellenebilir.</p> <p>Turnike titreşime dirençli, her kullanıcı talebini karşılayacak şekilde ayarlanabilen mikroişlemci kontrollü endüstriyel tasarıma sahiptir.</p> <p>Kapıya kumanda eden motor tahrikli mekanik sistem elektronik kontrol ünitesi ile kontrol edilir.</p> <p>Hareketli kapının dönüş hızı ve limitlemeleri encoder kontrollü olarak P.I.D. sistemi ile yönetilir. Kanat dönüş hızları encoderdan alınan bilgi ile sürekli denetlenip motor sürücü kartı otomatik olarak hızı aynı seviyede tutar, yavaş veya hızlı dönüşe izin vermez.</p> <p>Turnike mekanizmasını kontrol eden bir elektronik kontrol kartı içerir ve tüm hareketler, outputlar bu kart tarafından düzenlenir ve gerekirse PC için bir 485 protokol çıkışı bulunur (opsiyonel).</p>
Geçiş Hızı	<p>Geçiş kapasitesi (motorlu) : ~4 kişi/dk. (Farklı geçiş kontrol sistemlerinin kullanımı geçiş kapasitesini değiştirebilir.)</p>
Acil Durum Modu	<p>Kapı serbest kalır ve el ile itilerek açılabilir.</p> <p>Yangın ikaz vb. sistemlerle uyumlu çalışır.</p> <p>Acil durum sona erdiğinde sistem normal çalışma moduna döner.</p>
Enerji Kesintisi Durumu	<p>Kapı serbest kalır ve el ile itilerek açılabilir (fail safe). Opsiyonel olarak (fail secure) kilittli olabilir. Fail secure opsiyonunda manuel anahtar ile geçiş serbest bırakılabilir.</p>
Ağırlık	<p>~260 kg</p>
Temizlik - Bakım, Manuel Müdahale	<p>Turnikenin bir yönünde anahtarla kumanda edilen programlanabilir bir buton (key-switch) bulunur. Standart olarak temizlik, bakım ve çeşitli gereksinim (dışarıdan manuel müdahale ile içerideki kişinin tahliyesi, kapının serbest bırakılması vb.) için kapıyı açacak şekilde ayarlanmıştır. Tercihe göre buton farklı fonksiyonlar için programlanabilir.</p>
Opsiyonel Özellikler ve Aksesuarlar	<p>Ağırlık sensörü, kabin içi biyometrik sistem montaj kolonu, okuyucu montaj braketi, her türlü güvenlik sensörü ve dedektörleri için montaj/bağlantı hazırlığı, farklı renk seçenekleri, manuel anahtar (fail secure opsiyonuyla), RS232-RS485-TCP/IP modülleri, ısı pozitifleyici, farklı gövde ve kapı malzemeleri, battery back-up, limitör, motorlu kart toplama ünitesi ve kart toplama kovası, vb.</p>



AKSESUARLAR



Otomatik Düşen Kol

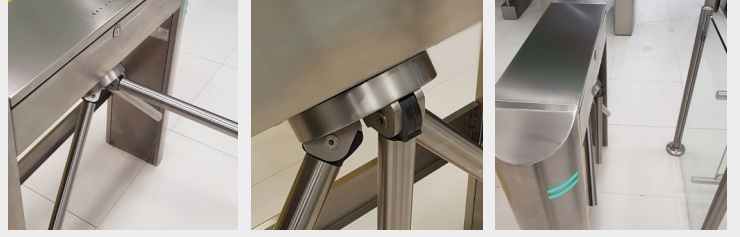

Manuel Kontroller



Counter



Jeton Mekanizması



Kart Okuyucu Montaj Direkleri



Kart Okuyucu Montaj Aparatları



ÖZEL DİZAYNLAR

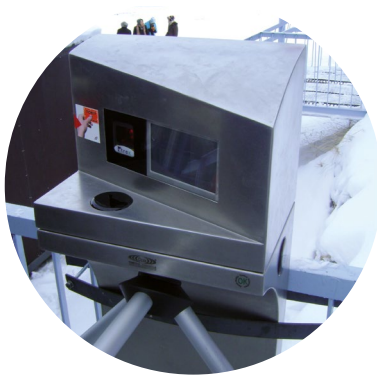

CAME  **ÖZAK**

CAME ÖZAK

ÖZAK GEÇİŞ TEKNOLOJİLERİ
SAN. TİC. A.Ş.
Köseköy, Çuhane Cd.
N:130 41080 Kartepe
Kocaeli / TÜRKİYE
Tel.: +90 262 373 48 48

GENEL MERKEZ

CAME S.p.A.
Via Martiri della Libertà, 15
31030 Dosson di Casier
Treviso - ITALY

ÜRETİCİ FİRMALAR

CAME GO S.r.l.
Pordenone, ITALY

CAME PARKARE GROUP S.L.
Barcelona, SPAIN

CAME URBACO
Vedene, FRANCE

ENTROTEC Limited
Livingston, UK

**KEY MANAGEMENT SYSTEMS
Limited**
Buckinghamshire, UK

**NEPOS SISTEMAS DE
CONTROLE E AUTOMAÇÃO EM
ESTACIONAMENTO
E TRÁFEGO LTDA**
São Paulo, BRAZIL

ÖZAK GEÇİŞ TEKNOLOJİLERİ
SAN. TİC. A.Ş.
Kocaeli, TÜRKİYE

TİCARİ ŞUBELER AVRUPA

İTALYA
CAME ITALIA S.r.l.
Treviso

BELÇİKA
CAME BENELUX S.A.
Lessines

HIRVATİSTAN
CAME ADRIATIC d.o.o.
Kastav

FRANSA
CAME FRANCE S.A.S.
Paris

ALMANYA
CAME DEUTSCHLAND GmbH
Stuttgart

İRLANDA
CAME BPT IRELAND LIMITED
Dublin

HOLLANDA
CAME NEDERLAND B.V.
Breda

POLONYA
CAME POLAND Sp. z o.o.
Warszawa

PORTEKİZ
CAME PORTUGAL,
UNIPessoal, LDA
Lisbon

RUSYA
UMC RUS LLC
Moscow

İSPANYA
CAME SPAIN S.A.
Madrid

İNGİLTERE
CAME BPT UK LIMITED
Nottingham

TİCARİ ŞUBELER ASYA

HİNDİSTAN
CAME INDIA AUTOMATION
SOLUTIONS Pvt. Ltd.
New Delhi

B.A.E.
CAME GULF FZCO
Dubai

TİCARİ ŞUBELER AMERİKA

BREZİLYA
CAME DO BRASIL, INDÚSTRIA,
IMPORTAÇÃO, EXPORTAÇÃO,
COMÉRCIO E SERVIÇOS DE
AUTOMAÇÃO LTDA
São Paulo

MEKSİKA
CAME AUTOMATISMOS §
DE MEXICO S. DE R.L. DE C.V.
Mexico City

PERU
CAME PARKARE PERU S.A.C.
Lima

A.B.D.
CAME AMERICAS AUTOMATION LLC
Miami, FL

KANADA
CAME CANADA Inc.
Toronto



© DD-1301-0042 R(10) - 2024 - TÜRKÇE
BU BELGE KISMEN DE OLSA HERHANGİ BİR ŞEKİLDE ÇOĞALTILAMAZ.
BU BELGE İÇERİĞİ HER ZAMAN ÖNCEDEN BİLDİRİLMEKSİZİN DEĞİŞTİRİLEBİLİR.